

# DEVELON

Raupen-/Kettenbagger

# DX160LC-7 HT



Max. Leistung	117 PS
Betriebsgewicht	16,8 t
Löffelvolumen	0,5 - 0,75 m <sup>3</sup>



**KETTENBAGGER DEVELON DX160LC-7 HT:**

# **LERNEN SIE DIE NEUE DEVELON- MASCHINENGENERATION KENNEN**

Der Bagger DX160LC-7 HT ist außergewöhnlich leistungsstark, trotzdem umweltfreundlich, und zeichnet sich durch eine hervorragende Kraftstoffeffizienz aus.



# STEIGERN SIE GEWINN, PRODUKTIVITÄT UND KRAFTSTOFFEFFIZIENZ

## ZUVERLÄSSIGKEIT

Verstärkte Gussteile, Gelenkpunkte aus geschmiedetem Stahl sowie ein äußerst widerstandsfähiger Löffelstiel und Ausleger widerstehen selbst heftigsten Einwirkungen. Monoausleger oder Gelenkausleger für zusätzliche Vielseitigkeit. Verbesserte Hydraulikleitungsführung zum Schutz Ihrer Investition.

## VIELSEITIGKEIT

Ein neuer Anbaugerätemodus mit einem Vorsteuerventil am Anbaugerät führt zu einer größeren Betriebseffizienz beim Bewegen des Löffelstiels und gleichzeitiger Verwendung des Anbaugeräts.

## IHRE SICHERHEIT HAT FÜR UNS OBERSTE PRIORITÄT

Heck- und Seitenkameras, rutschfeste Stufen und Plattformen sowie Sicherheitsgeländer am Oberwagen gehören zur Standardausrüstung. Als Sonderausrüstung kann eine 360°-Rundumkamera (AVM) ausgewählt werden, die mit einer einzigartigen Ultraschallerkennung für maximale Sicherheit bei der Arbeit mit anderen Personen sorgt. Große Seitenspiegel, 10 leistungsstarke LED-Arbeitsscheinwerfer (2 zusätzliche Leuchten als Sonderausrüstung), Fahralarm.

## PRODUKTIVITÄT

Zeitgemäße Reißkräfte an Löffel und Löffelstiel. Höhere Produktivität und reduzierter Kraftstoffverbrauch in einem effizienten und komfortablen Arbeitsumfeld.

## UNÜBERTROFFENER KOMFORT

Eine der geräumigsten Kabinen auf dem Markt mit geringen Geräusch- und Vibrationswerten und hervorragender Rundumsicht. Dank der Heizfunktion – und die als Sonderausrüstung erhältliche Kühlfunktion – des Premiumsitzes sowie einer verbesserten Luftventilation im DX16oLC-7 HT können Sie sich in jeder Situation auf die vor Ihnen liegende Aufgabe konzentrieren.





### **SCHÜTZEN SIE IHRE INVESTITION**

Höher laufende Kette, speziell konzipiert für Forstanwendungen.

### **BEDIENERFREUNDLICH**

Der neue Develon-Smart-Touch-Bildschirm, ein leicht ablesbarer und bedienerfreundlicher 8-Zoll-Bildschirm, vereint alle Funktionen und Einstellungen Ihrer Maschine. Dank Freisprecheinrichtung verpassen Sie keinen wichtigen Anruf mehr. Kein lästiges Suchen nach dem Schlüsselloch mehr: die Tür lässt sich per Fernbedienung öffnen, und mit dem im Lieferumfang enthaltenen Develon Smart Key können Sie den Motor anlassen oder abstellen.

### **MOTOR**

Mit seiner überragenden Leistungsfähigkeit (hohes Drehmoment bei niedrigen Drehzahlen) vereint der neue Develon-Motor Zuverlässigkeit und Umweltfreundlichkeit. Dieser Stufe-V-konforme 4-Zylinder-Motor liefert 86 kW bei 2000 U/min.

### **VOLLE KONTROLLE ÜBER DEN KRAFTSTOFFVERBRAUCH**

Die neueste Version des legendären Stufe V-konformen Develon-D34-Motors erzielt dank Smart Power Control der 3. Generation (SPC3) noch höhere Kraftstoffeinsparungen. Mit der einstellbaren Motorabschaltung haben Sie vollständige Kontrolle über Ihren Kraftstoffverbrauch.

### **KOMPLEXE FILTERUNG**

Filter und Reiniger mit höchster Effizienz entfernen Wasser, Staub und Partikel und schützen so Ihre Investition optimal.

### **EINFACHE WARTUNG**

Wartungsdaten werden direkt auf der Bedienkonsole angezeigt. Einfacher Zugang zu allen Filtern vom Boden aus. Die Kühlraum ist mit einem feinem Netzfilter für den Lufteinlass ausgestattet; das schützt den Kühler und verringert Abschaltzeiten.



# OPTIMALE LEISTUNG BEI GERINGEREM KRAFTSTOFF- VERBRAUCH

## PRODUKTIVITÄTSSTEIFERENDE LEISTUNG

- Der DX160LC-7 HT ist mit einem Develon-Motor der neuesten Generation ausgerüstet.
- Die Emissionswerte dieses Stufe V-konformen Motors sind extrem niedrig, weil wir höchsten Wert auf eine Reduzierung der Umweltbelastung legen.
- Die Abgase werden mittels selektiver katalytischer Reduktion (SCR), einem Dieseloxydationskatalysator (DOC) und einem Dieselschmutzpartikelfilter (DPF) gereinigt, der eine Wartung erst nach 8000 Betriebsstunden erfordert.

## EFFIZIENTES KRAFTSTOFFMANAGEMENT

- 4 verfügbare Power-Modi (Eco - Standard - Power - Power Plus) sowie ein automatisches Smart Power Control-System sorgen unter allen Bedingungen für optimale Leistung und geringeren Kraftstoffverbrauch.
- Automatische Motorabschaltung: Bei dieser Option wird nach einer vorgegebenen Leerlaufdauer der Maschine der Motor abgestellt. Die Abschaltverzögerung ist vom Fahrer über den Develon-Smart-Touchscreen einstellbar.

## TURBOLADUNG MIT VARIABLEM DRUCK

Gewährleistet einen optimalen Luftstrom zum Brennraum des Motors bei allen Drehzahl- und Lastbedingungen, so dass das Abgas sauberer wird und der Kraftstoffverbrauch gesenkt wird.

## SPC3 (SMART POWER CONTROL)

2 Systeme (variable Drehzahlregelung und Pumpendrehmomentregelung), die zusammen den Wirkungsgrad erhöhen und dabei gleichzeitig die Produktivität aufrechterhalten. Das System verringert die Motordrehzahl und richtet die Pumpendrehzahl gemäß der Arbeitsbedingungen ein.

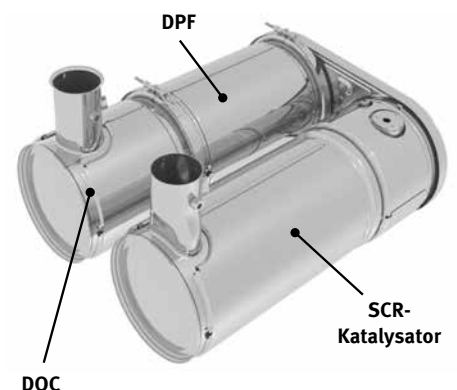



# ZUVERLÄSSIGKEIT – EINE LEBENSLANGE GEPFLOGENHEIT

In Ihrem Metier benötigen Sie Maschinen, auf die Sie sich verlassen können. Bei Develon stehen Haltbarkeit und Zuverlässigkeit im Mittelpunkt der Maschinenentwicklung. Unsere Materialien und Konstruktionen werden strengen Tests auf Festigkeit und Belastbarkeit unter extremsten Bedingungen unterzogen.



# KONZIPIERT FÜR LANGFRISTIGEN UNIVERSAL- UND SCHWERLASTEINSATZ

## VERSTÄRKTER KETTENRAHMEN

- Der mit zusätzlichen Platten verstärkte Kettenrahmen bietet dem Fahrer Sicherheit beim Fahren unter widrigen Bedingungen
- Stabile untere Abdeckung zum Schutz wichtiger Komponenten vor Hindernissen wie Baumstämmen, Steinen usw.
- Verstärkter Kettenrahmen zur Vermeidung möglicher Deformationen bei Arbeiten in rauer Umgebung
- Zusätzlicher Schutz auf der Spannrollenseite

## GRÖßERE BODENFREIHEIT

Dank zusätzlicher Bodenfreiheit kann der Kettenbagger problemlos über Baumstämme fahren und unbefestigte Wege benutzen.

## SEHR GUTE TRAKTION DURCH VERSTÄRKTE OBERE LAUFROLLEN

- Die verstärkten oberen Laufrollen machen unser Fahrsystem noch widerstandsfähiger. Das Ergebnis: es lassen sich besonders in widrigen Umfeldern längere Strecken zurücklegen.
- Darüber hinaus liefert das Fahrwerk der 18-Tonnen-Klasse beim DX160LC-7 HT mehr Kraft, um schwere Gegenstände oder Baumstämme zu ziehen.
- Die höhere Lage der oberen Laufrolle sorgt für eine bessere strukturelle Festigkeit und Bodenplattenhaftung sowie Beseitigung von Ablagerungen.

## BODENFREIHEIT VON 615 MM

- Schützen Sie Ihre Investition, halten Sie Abstand zu Hindernissen
- 155 mm mehr als mit Standardketten

## GRÖßERER DURCHMESSER DER UNTEREN ROLLEN: 150 MM

20% mehr als bei Standardketten.

## BODENPLATTEN

- Der neue DX160 mit höher laufender Kette kann mit Bodenplatten von 800 mm bis 900 mm ausgerüstet werden.
- Ideal nicht nur für Anwendungen in der Forstwirtschaft, sondern auch im Recycling, in der Landwirtschaft oder bei Einsatzfällen, bei denen geringer Bodendruck gefragt ist (mit 900-mm-Bodenplatten).

## ZUVERLÄSSIGKEIT

Verstärkte Gussteile, Gelenkpunkte aus geschmiedetem Stahl und ein äußerst widerstandsfähiger Löffelstiel und Ausleger widerstehen selbst heftigsten Einwirkungen. Die großen, robusten Zylinder von Ausleger und Löffelstiel ermöglichen einen geschmeidigen, leistungsstarken Betrieb. Moderne Bolzen- und Buchsentechnologie.

## LANGLEBIGER UNTERWAGEN

Obere Laufrollen aus tiefgehärtetem Schmiedestahl; ölgeschmierte Laufrollen; wärmebehandelte Antriebsritzel; tiefgehärtete, wärmebehandelte und fettgeschmierte Laufketten für längere Lebensdauer.



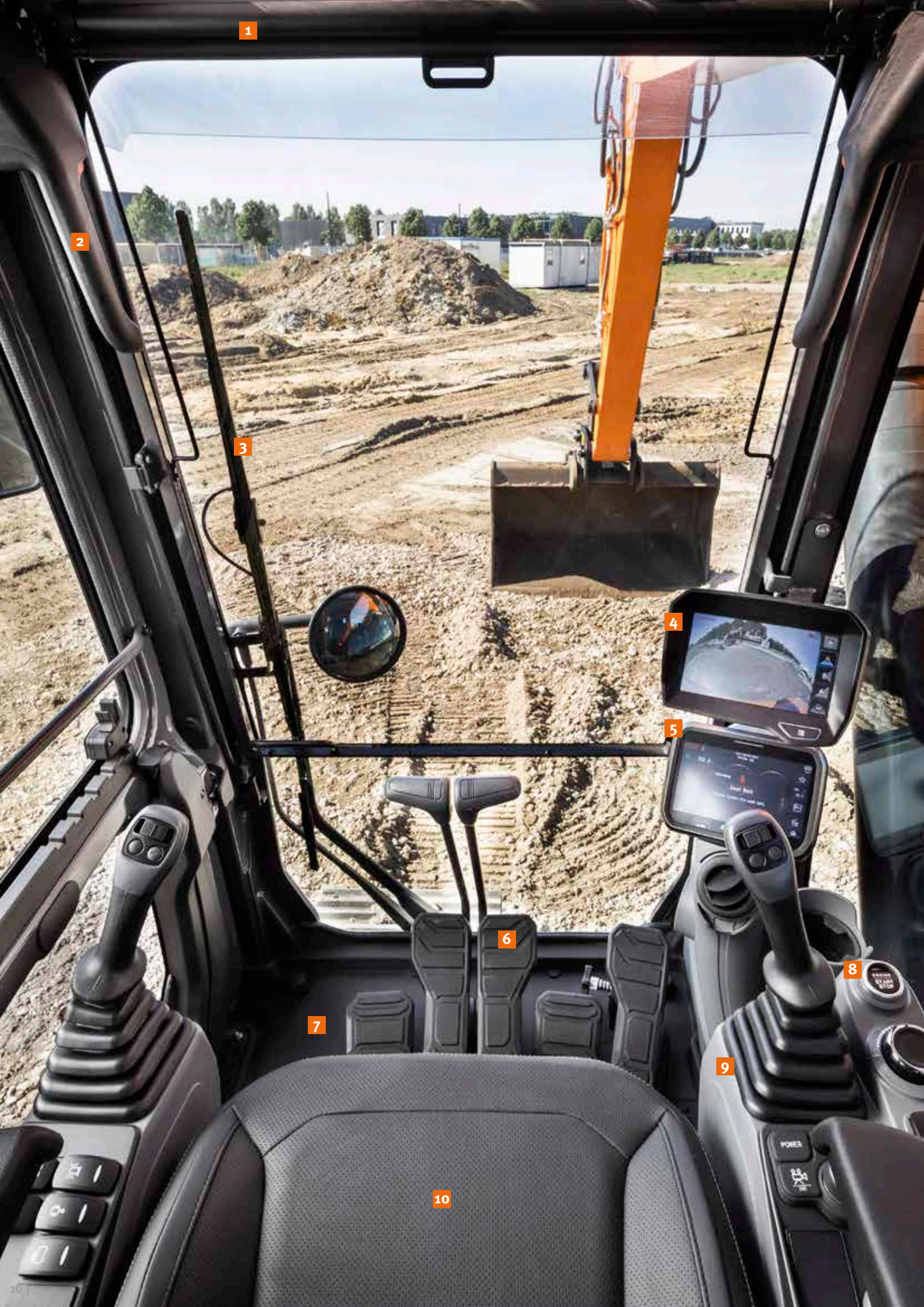

1

2

3

4

5

6

7

8

9

10

1. Sonnenblende
2. Fenstergriff
3. Parallelscheibenwischer
4. 360°-Rundumsicht-Kamera (AVM) (Sonderausrüstung)
5. Develon Smart Touch
6. Neu konstruierte Pedale
7. Ebener, geräumiger, leicht zu reinigender Boden
8. Schlüsselloser Start (Develon Smart Key)
9. Joysticks und Schalter sind in einstellbare Konsolen integriert
10. Beheizbarer und kühlbarer (Sonderausrüstung) Sitz
11. Verbesserte Sicht nach rechts unten
12. Sonnenbrillenfach
13. Separater Hebel für Sitzhöhen- und Sitzflächenneigung

# ARBEITEN MIT HOHEM KOMFORT

## ERSTKLASSIGE ARBEITSUMGEBUNG

Der DX160LC-7 HT bietet Ihnen optimale Arbeitsbedingungen. Die innovative ROPS-Druckkabine ist zu Ihrer Sicherheit druckbeaufschlagt und ISO-zertifiziert. Ein qualitativ hochwertiger, beheizbarer Sitz (sogar erhältlich mit Sitzkühlung als Sonderausrüstung) mit Federung bietet größtmöglichen Komfort für den Bediener.

## UNÜBERTROFFENER KOMFORT

Auf Ihrem bequemen Sitz profitieren Sie von der hervorragenden Rundumsicht über den Einsatzort sowie verschiedenen, leicht zugänglichen Staufächern.

Pedale, Joysticks und Armablagen sind vollständig auf Fahrerkomfort und Effizienz ausgerichtet. Die Geräusch- und Vibrationswerte sind bemerkenswert niedrig und auch die Wirksamkeit von Klimaanlage und automatischer Temperaturregelung wurden signifikant verbessert. Dank dieser Funktionen können Sie auch stundenlange Arbeitseinsätze ermüdungsfrei bewältigen.

Und schließlich werden Sie dank der Freisprechanlage keinen wichtigen Anruf mehr verpassen und stehen Ihren Kunden weiterhin zur Verfügung, selbst während Sie die Maschine bedienen.

## KABINENAUFHÄNGUNG

Die Kabine verfügt über ein neuartiges Federungssystem (CabSus-Halterung), das hervorragende Vibrationsdämpfung und ausgezeichneten Schutz gegen Stoßeinwirkungen kombiniert. Unangenehme Erschütterungen werden wesentlich effizienter als bei einer herkömmlichen Gummipufferdämpfung kompensiert.

## DEVELON SMART TOUCH

Auf dem 8 Zoll großen Touchscreen können Sie problemlos durch die verschiedenen Menüs, einschließlich Leistungs- und Zusatzhydraulikeinstellungen navigieren. Außerdem lassen sich Bluetooth-Geräte anschließen, mit denen Sie Ihren Liebblingssender hören können.

## 360°-RUNDUMSICHT-KAMERA-SYSTEM (AVM) (SONDERAUSRÜSTUNG)

Das 360°-Rundumsicht-Kamerasystem (AVM) bietet Ihnen uneingeschränkte Sicht auf die Maschinenumgebung.



11

12

13



# NEHMEN SIE PLATZ IN DER ERSTEN KLASSE!

Ergonomische Bedienelemente, der einfach ablesbare Farbmonitor sowie Develon Smart Touch machen die Bedienung der Maschine zum Kinderspiel.

# UMFASSENDE KONTROLLE IN ALLER EINFACHHEIT

## DYNAMISCHE LEISTUNGSREGELUNG

- Automatische Fahrgeschwindigkeitswahl (langsam/schnell).
- Durch Aktivierung der Power Boost-Funktion erhöht sich die Grabkraft um 10%.
- Mit einem per Tastendruck aktivierten Abbremsystem wird der Motor sofort auf eine niedrige Drehzahl bzw. in den Leerlauf zurückgeschaltet.
- Die automatische Drehzahlabenkung (einstellbar) beginnt 4 Sekunden nachdem alle Bedienelemente in ihre Neutralstellung geschaltet wurden – dies senkt den Kraftstoffverbrauch und den Geräuschpegel in der Kabine.

## INTELLIGENTER AUSLEGER MIT SCHWIMMSTELLUNG (SONDERAUSRÜSTUNG)

Mit der intelligenten Schwimmstellung des Auslegers kann sich der Ausleger je nach Einsatzfall frei nach oben und unten bewegen:

- Hydraulikhammermodus: in der Abwärtsbewegung bewegt sich der Ausleger frei unter seinem eigenen Gewicht. So entstehen geringere Stoßkräfte und Vibrationen, was für eine längere Lebensdauer des Hydraulikhammers sorgt.
- Vollständiger Schwimmstellungsmodus: im Absenkmodus kann sich der Ausleger je nach Erfordernis nach oben und unten bewegen, während der Löffel über den Boden gezogen wird.

## NEUE FEINSCHWENKFUNKTION

Eine weitere neue Standardfunktion ist die Feinschwenkfunktion. Mit dieser Funktion wird das Wackeln, dem ein angehobenes Objekt zu Beginn oder zum Ende einer Schwenkbewegung mit dem Bagger ausgesetzt ist, minimiert - das bedeutet mehr Sicherheit für die Arbeiter in der Nähe und verhindert Schäden durch vom Bagger herabfallende Objekte. Bei Aktivierung der Feinschwenkfunktion wird der Überlauf abgeschaltet, so dass der DX160LC-7 HT mühelos seine maximale Schwenkgeschwindigkeit erreichen kann. Gleichzeitig wird die Erschütterung durch die Drehbewegungsumkehrung beim Stoppen vermieden und so ein sanfteres Anhalten erzielt.

## 4 ARBEITSMODI UND 4 POWER-MODI

Diese Modi sorgen für die erforderliche Leistung der jeweiligen Anwendung und minimieren gleichzeitig den Kraftstoffverbrauch:

- Arbeitsmodi: Unidirektionaler Modus, bidirektionaler Modus, Grabmodus und Hebemodus  
Für den bidirektionalen Modus gibt es jetzt ein Vorsteuerventil an der Anbaugeräteleitung, die zu einer größeren Betriebseffizienz beim Bewegen des Löffelstiels und gleichzeitiger Verwendung des Anbaugeräts führt. Auch ein neuer Modus ist jetzt verfügbar: speziell für die Verwendung des Tiltrotators konzipiert, für größtmögliche Präzision und die größtmögliche Verringerung des Gegendrucks.
- Power-Modi: Power-Plus-Modus, Power-Modus, Standard-Modus, Economy-Modus.

## BEDIENUNG PER TASTENDRUCK

- Der neue 8-Zoll-Multifunktions-Develon-Smart-Touchscreen zeigt alle wichtigen Informationen in einem übersichtlichen und intuitiven Format an.
- Sie haben jederzeit den Maschinenstatus und die Einstellungen im Blick, um für die optimale Effizienz zu sorgen.
- Der einzigartige Develon Jog-Shuttle-Schalter gestattet die einfache und präzise Steuerung aller Maschinenfunktionen.
- Dank äußerst präzise ansprechender und mühelos bedienbarer Joysticks können Sie sicher, flüssig und souverän arbeiten.
- Die Proportional-Rändelradschalter an den Joysticks lassen sich je nach Vorliebe des Fahrers horizontal oder vertikal montieren, um eine optimale Steuerung hydraulischer Anbaugeräte zu gewährleisten.







# EINFACHE WARTUNG FÜR MAXIMALE BETRIEBSZEITEN

## PROBLEMLOSER ZUGANG BEI WARTUNGSARBEITEN

- Große Handläufe und rutschfeste Stufen und Bleche sorgen für einen sicheren, einfachen Zugang zum gesamten Oberwagen.
- Der Klimaanlagefilter ist seitlich an der Kabine angebracht und damit leicht zugänglich. Der Filterdeckel kann mit einem Schlüssel verriegelt und geöffnet werden.
- Die Batterie kann bei längerem Nichtbetrieb über einen Schalter abgetrennt werden.
- Der Betriebsstundenzähler lässt sich bequem vom Boden aus ablesen.
- Die Vorfilterleitung und die Kraftstoffablassleitung haben Absperrventile, um Wartungsarbeiten zu erleichtern und Umweltverunreinigungen durch Leckagen zu verhindern.
- Die Motorteile können einfach über die obere und seitliche Abdeckung erreicht werden.
- Zur Verbesserung von Zugänglichkeit und Wartungskomfort sind alle Filter (Motorölfilter, Kraftstoffvorfilter, Kraftstofffilter und Pilotfilter) jetzt im Pumpenfach untergebracht.
- Eine elektrische Förderpumpe zur Erstansaugung bei Kraftstofffiltern gehört zur Serienausrüstung.
- Ein feinmaschiges Gitter an den Seitentüren und am Kühler selbst filtert den Lufteinlass zum Kühler, um eine bessere Kühlleistung mit weniger Wartungsmaßnahmen zu erzielen.

## ADBLUE®-TANK

Er ist mit dem Motorsteuergerät (ECU) verbunden; Sensoren im Tank erkennen einen niedrigen AdBlue®-Füllstand und Fehlfunktionen des Systems. Um ein Überfüllen zu vermeiden, ist zusätzlich eine AdBlue®-Füllstandsanzeige verbaut.

## ZENTRALE SCHMIERPUNKTE

Zur einfacheren Wartung sind die Schmierpunkte zentral angeordnet. Ein automatisches Schmiersystem ist als Sonderausrüstung erhältlich.



# TECHNISCHE DATEN

## MOTOR

Der Develon-G2-D34-Dieselmotor zeichnet sich durch überragende Leistungsfähigkeit und Wirtschaftlichkeit aus und erfüllt vollständig die neuesten Stufe-V-Emissionsvorschriften. Zum Erzielen einer optimalen Maschinenleistung nutzt der Motor Hochdruckeinspritzdüsen, einen Luft-Luft-Ladeluftkühler und elektronische Motorsteuerungen. 4-Takt wassergekühlt, Turbolader mit Turbinengeometrie, Dieseloxydationskatalysator (DOC), selektive katalytische Reduktion (SCR) und Dieselpartikelfilter (DPF), keine Abgasrückführung (EGR).

### Modell

Develon G2 D34

### Zylinderzahl

4

### Nennleistung bei 2000 U/min

SAE J1995 86 kW (117 PS)

SAE J1349 81,6 kW (111 PS)

### Max. Drehmoment bei 1400 U/min

46,9 kgf·m

### Leerlaufdrehzahl (niedriger/hoher Bereich)

950 [±10] – 2000 [±25] U/min

### Hubraum

3409 cm<sup>3</sup>

### Bohrung × Hub

98 mm × 113 mm

### Anlasser

24 V / 5 kW

### Batterien – Lichtmaschine

2 × 12 V, 100 Ah - 24 V, 100 A

### Luftfilter

Doppelement-Luftfilter

## UNTERWAGEN

Extrem robuste Bauweise – aus hochwertigem und strapazierfähigem Material, mit vollständig geschweißten Strukturen zur Stressreduzierung.

- Lebensdauer geschmierte Laufrollen
- Leiträder und Antriebsritzeln mit schwimmenden Dichtungen montiert
- Kettenglieder aus induktionsgehärteter Legierung mit Dreifachprofil
- Wärmebehandelte Verbindungsbolzen
- Hydraulische Ketteneinstellvorrichtung mit stoßdämpfendem Spanmechanismus

### Obere Rollen

2

### Untere Rollen

7

### Anzahl der Kettenglieder und Kettenstege pro Seite

44

### Kettengliederabstand

190 mm

### Turasabstand (Std.)

3180 mm

## HYDRAULIKSYSTEM

Das e-EPOS (Electronic Power Optimising System) ist das Gehirn des Baggers – es minimiert den Kraftstoffverbrauch und optimiert die Effizienz des Hydrauliksystems unter allen Einsatzbedingungen.

Zur Harmonisierung des Betriebs von Motor und Hydraulik ist das e-EPOS über einen Datenübertragungskanal an das Motorsteuergerät (ECU) angeschlossen.

- 2 Fahrgeschwindigkeiten bieten entweder ein erhöhtes Drehmoment oder eine hohe Fahrgeschwindigkeit
- Kraftstoffeinsparung durch Cross-Sensing-Pumpensystem
- Automatische Geschwindigkeitsminderung
- 4 Arbeitsmodi, 4 Leistungsmodi
- Strömungs- und Druckregelung der Zusatzhydraulikkreise von der Bedienkonsole aus
- Computergestützte Pumpendurchsatzsteuerung

### Hauptpumpe

2 x Tandem-Axialkolbenverstellpumpe

Maximaler Förderstrom bei 2000 U/min 2 × 114 l/min

### Vorsteuerpumpe

Zahnradpumpe

Maximaler Förderstrom bei 2000 U/min 30 l/min

### Druckbegrenzungsventileinstellungen

Arbeitsgruppe 330 kgf/cm<sup>2</sup>

Fahren 350 kgf/cm<sup>2</sup>

Schwenken 275 kgf/cm<sup>2</sup>

Vorsteuerkreis 40 kgf/cm<sup>2</sup>

## HYDRAULIKZYLINDER

Kolbenstangen und Zylinderkörper aus hochfestem Stahl. Stoßdämpfungsmechanismus in allen Zylindern integriert: erschütterungsfreier Betrieb und längere Lebensdauer der Kolben.

Zylinder	Anzahl	Bohrung x Kolbenstangendurchmesser x Hub (mm)
Monoausleger	2	110 × 75 × 1085
Gelenkausleger	2	110 × 75 × 970
Gelenkzylinder	1	140 × 85 × 720
Löffelstiel für Monoausleger	1	115 × 80 × 1108
Löffelstiel für Gelenkausleger	1	115 × 80 × 1068
Löffel	1	100 × 70 × 900



## KABINE

Für eine optimale Temperatur- und Luftfeuchtigkeitsregelung sind Klimaanlage und Heizung integriert. Ein automatisch geregelter Lüfter liefert die druckbeaufschlagte und gefilterte Kabinenluft, die über mehrere Schächte in der gesamten Kabine verteilt wird. Der verstellbare, beheizbare und luftgefederte Fahrersitz hat einen integrierten Sicherheitsgurt. Der ergonomische Sitz und die Joystick-Konsole können unabhängig voneinander auf die Bedürfnisse des Fahrers eingestellt werden.

### A-gewichteter Emissions-Schalldruckpegel an der Fahrerposition, LpAd (ISO 6396:2008)

Angegeben: 69 dB(A)

### A-gewichteter Schalldruckpegel, LWAd (2000/14/EC)

Angegeben: 100 dB(A)

Gemessen: 99 dB(A)

## SCHWENKMECHANISMUS

Der Schwenkmechanismus verwendet einen Axialkolbenmotor, der zum Erzielen eines maximalen Drehmomentes ein 2-stufiges Planetenuntersetzungsgetriebe im Ölbad antreibt.

- Schwenklager: einreihiges Schrägkugellager mit induktionsgehärtetem internem Getriebe
- Internes Zahnstangengetriebe in Schmiermittelbad

### Max. Schwenkgeschwindigkeit

10,13 U/min

### Max. Schwenkmoment

4888 kgf·m

## FÜLLMENGEN

Kraftstofftank	265 l
Kühlsystem (Kühler)	27,1 l
AdBlue® (DEF)-Tank	25 l
Hydraulikölbehälter	145 l
Motoröl	12,6 l
Schwenkmotor	3 l
Fahrertrieb	2 × 2 l

## FAHREN

Jede Kette wird von einem unabhängigen Axialkolbenmotor mit hohem Drehmoment über ein Planetengetriebe angetrieben. Zwei Hebel/Fußpedale sorgen für eine reibungslose Fahrt, bei Bedarf mit gegenläufigem Betrieb.

Das Kettenfahrwerk schützt Fahrmotor, Bremse und Planetengetriebe. Die Mehrfachscheibenbremsen werden federbetätigt und hydraulisch gelöst.

### Fahrgeschwindigkeit (niedriger/hoher Bereich)

2,3 - 3,7 km/h

### Maximale Traktion

Langsame Fahrt: 29,7 t / schnelle Fahrt: 12 t

### Maximale Steigfähigkeit

35° / 70%

## GEWICHT

	Kettenstegbreite (mm)	Maschinengewicht (t)	Bodendruck (kgf/cm²)
Dreifachprofil	800	16,8	0,31
	900	17,1	0,28

## GEWICHT DER KOMPONENTEN

Element	Einheit	Gewicht	Anmerkung
Oberwagen ohne Frontausrüstung	kg	7120	Einschl. Gegengewicht
Unterswagen	kg	7470	
Gegengewicht	kg	2200	
Frontausrüstung	kg	2434	
4,6-m-Monoausleger	kg	767	Einschl. Buchsen
4,98 m Gelenkausleger (oberer/unterer)	kg	592/384	Einschl. Buchsen
Löffelstiel (2,5 m/3,0 m)	kg	414/465	Einschl. Buchsen

# TECHNISCHE DATEN

## LÖFFEL

Löffeltyp	Kapazität (m <sup>3</sup> ) SAE	Breite (mm)		Gewicht (kg)	4600-mm-Monoausleger		4980-mm-Gelenkausleger
		Mit Seitenschneider	Ohne Seitenschneider		2500-mm-Löffelstiel	3000-mm-Löffelstiel	2500-mm-Löffelstiel
GP	0,24	534	464	275	A	A	A
	0,39	820	736	341	A	A	A
	0,45	911	821	381	A	A	A
	0,51	991	907	393	A	A	B
	0,59	1081	997	413	B	C	C
	0,64	1167	1083	435	B	C	D
	0,76	1339	1255	484	C	D	D
DC-Klasse	0,45	-	1500	357	A	A	A
	0,54	-	1800	403	A	B	B
H-Klasse	0,31	642	600	372	A	A	A
	0,42	792	750	420	A	A	A
	0,52	942	900	478	A	B	C
	0,60	1042	1000	510	B	C	D
	0,67	1142	1100	542	C	D	D
	0,74	1242	1200	585	D	-	-

A: Geeignet für Materialien mit einer Dichte bis maximal 2100 kg/m<sup>3</sup> / B: Geeignet für Materialien mit einer Dichte bis maximal 1800 kg/m<sup>3</sup>

C: Geeignet für Materialien mit einer Dichte bis maximal 1500 kg/m<sup>3</sup> D: Geeignet für Materialien mit einer Dichte bis maximal 1200 kg/m<sup>3</sup>

Basierend auf den Normen ISO 10567 und SAE J296; Löffelstielänge ohne Schnellwechsler. Nur zur Orientierung.

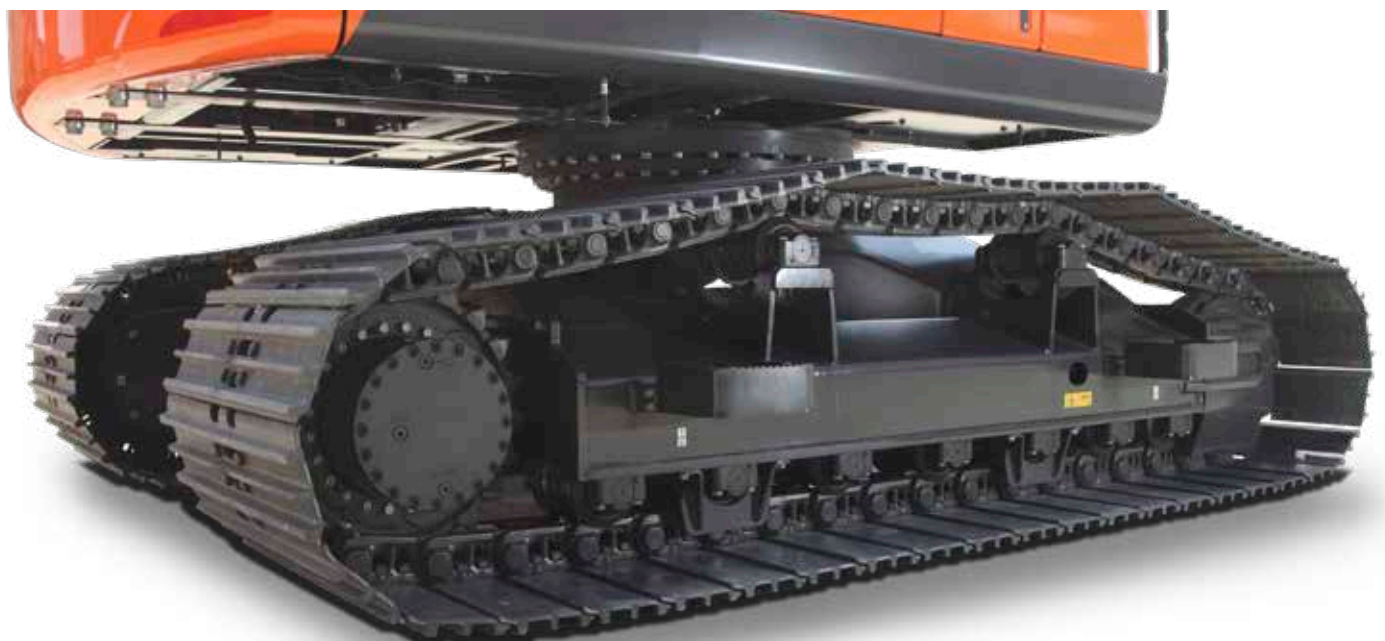

# ABMESSUNGEN

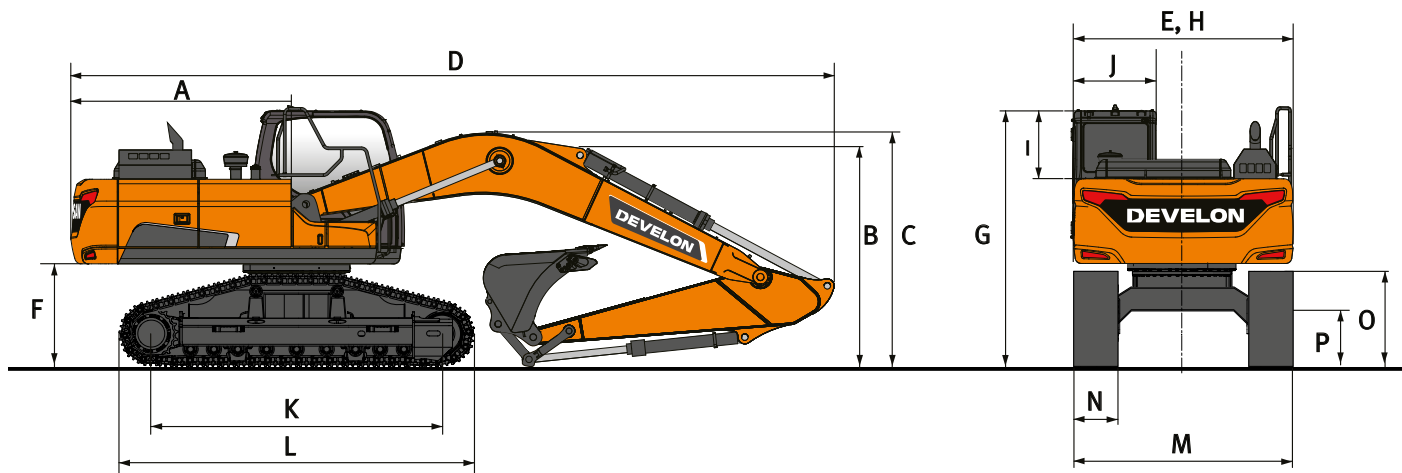

## ABMESSUNGEN

	Einheit	Monoausleger		Gelenkausleger
		4600	3000	2500
<b>Auslegerlänge</b>	<b>mm</b>	<b>4600</b>		<b>4980</b>
<b>Löffelstiellänge</b>	<b>mm</b>	<b>2500</b>	<b>3000</b>	<b>2500</b>
<b>Löffelvolumen</b>	<b>m<sup>3</sup></b>	<b>0,51</b>	<b>0,45</b>	<b>0,45</b>
A Heckschwenkradius	mm	2205	2205	2205
B Transporthöhe (Ausleger)	mm	3020	2680	2950
C Transporthöhe (Schlauch)	mm	3200	2830	3150
D Transportlänge	mm	7720	7650	8015
E Transportbreite	mm	3000	3000	3000
F Lichte Höhe bis Gegengewicht*	mm	1175	1175	1175
G Höhe über Kabine	mm	3050	3050	2785
H Oberwagenbreite	mm	3000	3065	3065
I Kabinenhöhe über Oberwagen	mm	830	830	830
J Kabinenbreite	mm	1010	1010	1010
K Turasabstand	mm	3180	3180	3180
L Kettenlänge	mm	3925	3925	3925
M Unterwagenbreite	mm	3000	3000	3000
N Kettenstegbreite	mm	800	800	800
O Kettenhöhe*	mm	946	946	946
P Bodenfreiheit*	mm	615	615	615

\*: ohne Kettensteg

# ARBEITSBEREICH

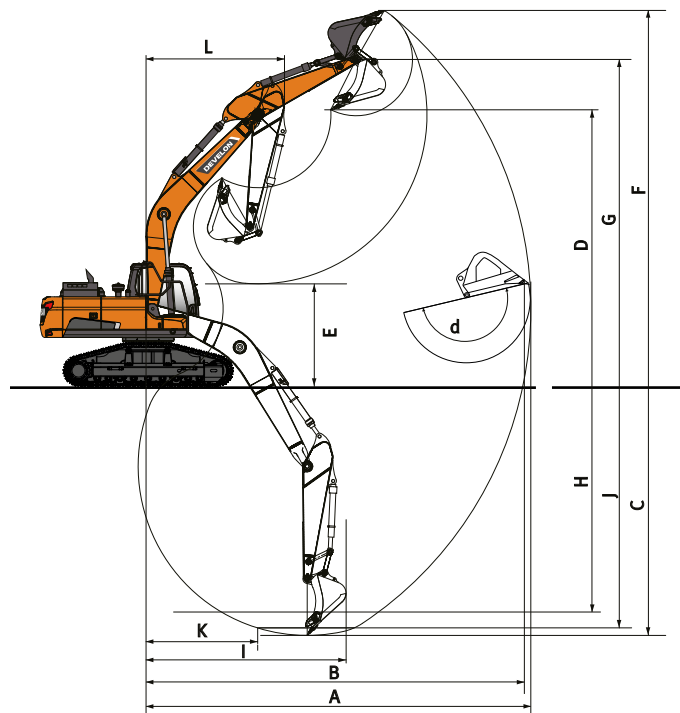

## ARBEITSBEREICH

	Einheit	Monoausleger		Gelenkausleger
<b>Auslegerlänge</b>	<b>mm</b>	<b>4600</b>		<b>4980</b>
<b>Löffelstiellänge</b>	<b>mm</b>	<b>2500</b>	<b>3000</b>	<b>2500</b>
<b>Löffelvolumen</b>	<b>m<sup>3</sup></b>	<b>0,51</b>	<b>0,45</b>	<b>0,45</b>
A Max. Grabreichweite	mm	8285	8665	8720
B Max. Grabreichweite (Boden)	mm	8080	8475	8530
C Max. Grabtiefe	mm	5355	5850	5445
D Max. Ladehöhe	mm	6605	6720	7140
E Min. Ladehöhe	mm	2765	2005	2995
F Max. Grabhöhe	mm	8940	9025	9515
G Max. Löffelbolzenhöhe	mm	7815	7940	8355
H Max. vertikale Wandtiefe	mm	4210	4405	4400
I Max. Radius (vertikal)	mm	5605	5970	5725
J Max. Grabtiefe (2440 mm)	mm	5115	5610	5335
K Mindestradius (2440 mm)	mm	1915	1825	910
L Min. Schwenkradius	mm	2380	2625	2970
d Löffelwinkel	°	174	174	174











## REISSKRÄFTE (ISO)

	Einheit	Monoausleger		Gelenkausleger
<b>Auslegerlänge</b>	<b>mm</b>	<b>4600</b>		<b>4980</b>
<b>Löffelstiellänge</b>	<b>mm</b>	<b>2500</b>	<b>3000</b>	<b>2500</b>
<b>Löffelvolumen</b>	<b>m<sup>3</sup></b>	<b>0,51</b>	<b>0,45</b>	<b>0,45</b>
LÖFFEL (Normal/Druck nach oben)	t	10,5/11,1	10,5/11,1	10,5/11,1
LÖFFELSTIEL (Normal/Druck nach oben)	t	6,2/6,5	5,6/6,0	6,2/6,5

# HUBKRÄFTE

## MONOAUSLEGER OHNE LÖFFEL

(EINHEIT: 1000 KG)

A	1,5 m		3,0 m		4,5 m		6,0 m		Max. Reichweite		
											A

### Monoausleger 4,6 m • Löffelstiel 2,5 m • Steg 800 mm • Gegengewicht 2,2 t

7,5 m										2,57 *	2,57 *	4,06
6,0 m					3,63 *	3,63 *				2,12 *	2,12 *	5,65
4,5 m					4,08 *	4,08 *	3,46 *	3,31		2,00 *	2,00 *	6,52
3,0 m			7,32 *	7,32 *	5,17 *	4,95	4,42 *	3,23		2,01 *	2,01 *	6,96
1,5 m			7,32 *	7,32 *	6,40 *	4,71	4,48	3,13		2,15 *	2,15 *	7,06
0,0 m			7,55 *	7,55 *	6,8	4,55	4,40	3,06		2,44 *	2,44 *	6,82
-1,5 m	6,02 *	6,02 *	10,96 *	8,46	6,75	4,51	4,39	3,05		3,05 *	2,91	6,22
-3,0 m	10,10 *	10,10 *	9,42 *	8,61	6,30 *	4,59				4,68 *	3,86	5,12

### Monoausleger 4,6 m • Löffelstiel 2,5 m • Steg 900 mm • Gegengewicht 2,2 t

7,5 m										2,57 *	2,57 *	4,06
6,0 m					3,63 *	3,63 *				2,12 *	2,12 *	5,65
4,5 m					4,08 *	4,08 *	3,46 *	3,36		2,00 *	2,00 *	6,52
3,0 m			7,32 *	7,32 *	5,17 *	5,02	4,42 *	3,28		2,01 *	2,01 *	6,96
1,5 m			7,32 *	7,32 *	6,40 *	4,78	4,55	3,18		2,15 *	2,15 *	7,06
0,0 m			7,55 *	7,55 *	6,91	4,62	4,47	3,10		2,44 *	2,44 *	6,82
-1,5 m	6,02 *	6,02 *	10,96 *	8,59	6,86	4,58	4,46	3,10		3,05 *	2,96	6,22
-3,0 m	10,10 *	10,10 *	9,42 *	8,74	6,30 *	4,66				4,68 *	3,92	5,12



### Monoausleger 4,6 m • Löffelstiel 3,0 m • Steg 800 mm • Gegengewicht 2,2 t

7,5 m					2,66 *	2,66 *				2,31 *	2,31 *	4,70
6,0 m							2,29 *	2,29 *		2,01 *	2,01 *	6,13
4,5 m					3,50 *	3,50 *	3,34 *	3,34 *		1,94 *	1,94 *	6,93
3,0 m			6,06 *	6,06 *	4,62 *	4,62 *	4,06 *	3,25		1,97 *	1,97 *	7,35
1,5 m			9,44 *	8,82	5,96 *	4,74	4,49	3,13		2,12 *	2,12 *	7,44
0,0 m			8,43 *	8,43 *	6,80	4,55	4,38	3,04		2,42 *	2,35	7,22
-1,5 m	5,70 *	5,70 *	10,76 *	8,37	6,71	4,47	4,34	3,00		3,00 *	2,62	6,65
-3,0 m	8,88 *	8,88 *	10,11 *	8,47	6,74 *	4,5				4,44 *	3,31	5,64
-4,5 m			7,11 *	7,11 *						5,41 *	5,41 *	3,81

### Monoausleger 4,6 m • Löffelstiel 3,0 m • Steg 900 mm • Gegengewicht 2,2 t

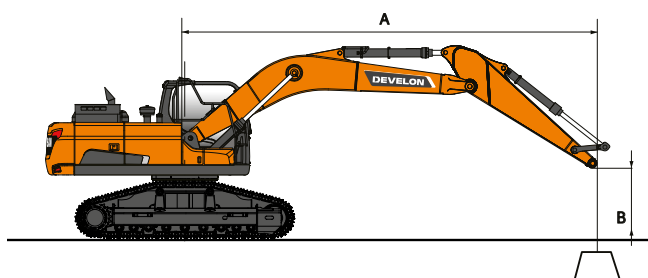
7,5 m					2,66 *	2,66 *				2,31 *	2,31 *	4,70
6,0 m							2,29 *	2,29 *		2,01 *	2,01 *	6,13
4,5 m					3,50 *	3,50 *	3,34 *	3,34 *		1,94 *	1,94 *	6,93
3,0 m			6,06 *	6,06 *	4,62 *	4,62 *	4,06 *	3,30		1,97 *	1,97 *	7,35
1,5 m			9,44 *	8,95	5,96 *	4,81	4,56	3,18		2,12 *	2,12 *	7,44
0,0 m			8,43 *	8,43 *	6,90	4,62	4,45	3,09		2,42 *	2,39	7,22
-1,5 m	5,70 *	5,70 *	10,76 *	8,50	6,81	4,54	4,41	3,05		3,00 *	2,66	6,65
-3,0 m	8,88 *	8,88 *	10,11 *	8,60	6,74 *	4,57				4,44 *	3,36	5,64
-4,5 m			7,11 *	7,11 *						5,41 *	5,41 *	3,81













-  : Nennleistung über die Front.
-  : Nennleistung über die Seite bzw. 360°.

1. Hubkräfte gemäß ISO 10567:2007(E).
2. Lastpunkt befindet sich am Ende des Löffelstiels.
3. \* = Die Nennlasten basieren auf der hydraulischen Leistung.
4. Die angegebenen Nennlasten überschreiten 75% der Kippplast bzw. 87% der hydraulischen Hubkraft nicht.
5. Zur Berechnung der Hubkraft mit Löffel wird das tatsächliche Gewicht des Löffels von den Werten subtrahiert.
6. Die angegebenen Konfigurationen müssen nicht zwangsläufig die Standardausrüstung der Maschine wiedergeben.

# HUBKRÄFTE

## GELENKAUSLEGER OHNE LÖFFEL

(EINHEIT: 1000 KG)

A	3,0 m		4,5 m		6,0 m		7,5 m		Max. Reichweite		
											A

### Gelenkausleger 4,98 m • Löffelstiel 2,5 m • Steg 800 mm • Gegengewicht 2,2 t

7,5 m			3,23 *	3,23 *					1,80 *	1,80 *	4,95
6,0 m			2,94 *	2,94 *	2,87 *	2,87 *			1,47 *	1,47 *	6,31
4,5 m			3,56 *	3,56 *	3,47 *	3,30			1,34 *	1,34 *	7,10
3,0 m			4,75 *	4,75 *	3,97 *	3,19	1,37 *	1,37 *	1,30 *	1,30 *	7,51
1,5 m			6,04 *	4,60	4,44	3,07	2,23 *	2,23 *	1,34 *	1,34 *	7,60
0,0 m			6,70	4,44	4,34	2,99			1,44 *	1,44 *	7,38
-1,5 m	8,19 *	8,19 *	6,66	4,41	4,32	2,97			1,67 *	1,67 *	6,83
-3,0 m	9,95 *	8,44	6,72 *	4,48					3,54 *	3,23	5,75

### Gelenkausleger 4,98 m • Löffelstiel 2,5 m • Steg 900 mm • Gegengewicht 2,2 t

7,5 m			3,23 *	3,23 *					1,80 *	1,80 *	4,95
6,0 m			2,94 *	2,94 *	2,87 *	2,87 *			1,47 *	1,47 *	6,31
4,5 m			3,56 *	3,56 *	3,47 *	3,35			1,34 *	1,34 *	7,10
3,0 m			4,75 *	4,75 *	3,97 *	3,24	1,37 *	1,37 *	1,30 *	1,30 *	7,51
1,5 m			6,04 *	4,67	4,51	3,12	2,23 *	2,23 *	1,34 *	1,34 *	7,60
0,0 m			6,81	4,51	4,41	3,03			1,44 *	1,44 *	7,38
-1,5 m	8,19 *	8,19 *	6,77	4,48	4,39	3,01			1,67 *	1,67 *	6,83
-3,0 m	9,95 *	8,57	6,72 *	4,55					3,54 *	3,28	5,75

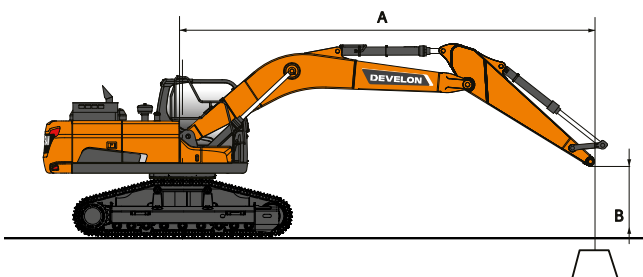

 : Nennleistung über die Front.

 : Nennleistung über die Seite bzw. 360°.

- Hubkräfte gemäß ISO 10567:2007(E).
- Lastpunkt befindet sich am Ende des Löffelstiels.
- \* = Die Nennlasten basieren auf der hydraulischen Leistung.
- Die angegebenen Nennlasten überschreiten 75% der Kippplast bzw. 87% der hydraulischen Hubkraft nicht.
- Zur Berechnung der Hubkraft mit Löffel wird das tatsächliche Gewicht des Löffels von den Werten subtrahiert.
- Die angegebenen Konfigurationen müssen nicht zwangsläufig die Standardausrüstung der Maschine wiedergeben.



# SERIEN- UND SONDERAUSRÜSTUNG

- Serienausr. ○ Sonderausr.

## Motor

- Develon D34 G2 – Wassergekühlter Common-Rail-Vierzylindermotor mit Kraftstoffdirekteinspritzung und elektronischer Steuerung, 4 Ventilen pro Zylinder, vertikalen Einspritzventilen, Turbo mit Luft-Luft-Ladeluftkühlung, Stufe-V-konform, SCR, DOC und DPF-Nachbehandlung
- Automatische Drehzahlabenkung
- Automatische Abschaltung
- Keine AGR

## Hydrauliksystem

- Ölrückführung für Ausleger und Löffelstiel
- Feinschwenkmodus, Ein- und Abschalten von der Kabine aus
- Schockabsorber-Ventile für Schwenkmechanismus
- Freie Anschlüsse (Ventil)
- Boosterfunktion auf Tastendruck
- Bidirektionale Leitung für hohen Durchfluss + Hydraulikhammerleitung (PE3C)
- Smart Power Control (SPC3)
- Zylinderdämpfung und Schmutzdichtungen
- Doppelter Pumpendurchsatz
- Leitung für Zweischalengreifer (Umlenkeventil vom Löffelzylinder)
- Hydraulikleitung mit geringem Durchfluss für Rotations- oder Schwenkwerkzeug (Steuerung über Joystick)
- Hydraulikleitungen für Schnellwechsler
- Ausleger mit Schwimmstellung

## Kabine und Innenraum

- Schallsolierte Druckkabine mit CabSus-Aufhängung
- Vollständig einstellbarer beheizter und luftgefederter Sitz
- Klimaautomatik
- Hochziehbare Frontscheibe, Sonnenrollo und abnehmbare untere Frontscheibe
- Schiebefenster links
- Intervallgeschaltete Parallelscheibenwischer oben und unten
- Regenschutzblende
- Schalter für Heckscheibenheizung
- Einstellbare PPC-Handgelenksteuerhebel für Löffelstiel, Ausleger, Löffel und Schwenkmotor
- Joysticks und Pedale gestatten die Proportionalsteuerung der Zusatzhydraulikleitungen
- Pedal für Zusatzhydrauliksteuerung (uni- und bidirektional)
- Jog-Shuttle-Schalter
- Develon Smart Touch – 8"-Touchscreen, All-in-one-Display
- Steuersystem für Anbaugeräte
- Motordrehzahlregler
- Automatische Fahrgeschwindigkeitsregelung
- 4 Betriebsarten und 4 Arbeitsmodi
- Elektrische Hupe
- Zigarettenanzünder
- Deckenleuchte
- Getränkehalter
- Verschiedene Staufächer (z. B. Dokumentenhalter unter dem Sitz)
- Lunchbox mit Aufwärm- und Kühlfunktion
- Ebener, geräumiger, leicht zu reinigender Boden
- Schlüsselloser Start (Develon Smart Key) und Türverriegelung/-entriegelung per Fernbedienung
- Diebstahlschutz
- Zusätzliche 12-V-Steckdose
- Serielle Datenkommunikationsschnittstelle für Notebook
- Funkfernbedienung mit Ein-/Aus-Schalter
- Lautsprecher und Radioanschlüsse

- Radio + MP3 (Stereo) mit Bluetooth-Streaming-Funktion und Freisprechanlage
- Heck- und Seitenkamera
- 360°-Rundumsicht-Kamera (AVM)
- 360°-Rundumsicht-Kamera (AVM) + Ultraschallerkennung
- Vollständig einstellbarer und luftgefederter Sitz (mit Heizung und Kühlung)

## Sicherheit

- Überrollschutz (Roll Over Protective Structure; ROPS)
- Sicherheitsventile für Ausleger- und Löffelstielzylinder
- Überlastmelder
- Große Sicherheitsgeländer am Oberwagen und an Tritten
- Rundumleuchte
- Rutschfeste Lochbleche
- Hydraulik-Sicherheitsperrhebel
- Sicherheitsglas
- Hammer für Notausstieg
- Rechter und linker Rückspiegel
- Tankdeckel und Abdeckungen verschließbar
- Batterietrennschalter
- Motor-Wiederstartverhinderung
- Motor-Notabschalter und Steuerschalter für die Hydraulikpumpen
- Schutzgeländer (ISO 2867 2011)
- Feststellbremse
- LED-Paket – 10 Arbeitsleuchten (an Ausleger/Karosserie/und Kabine)
- LEDs – 2 zusätzliche LED-Arbeitsleuchten oben und unten an der Kabine
- Schutzstruktur für herabfallende Objekte (Falling Objects Guard System) mit einem Kabinenschutzgitter oben und vorn (ISO 10262 Stufe II sowie SAE J1356)
- Schutzvorrichtungen oben und unten an der Frontscheibe

## Sonstige

- Monoausleger 4600 mm – Löffelstiel 2500 mm – Gegengewicht 2200 kg
- DEVELON Fleet Management Web (Telematiksystem)
- Automatische Abschaltung der Betankungspumpe
- Doppelement-Luftfilter
- Kraftstoffvorfilter mit Wasserabscheidersensor
- Staubfilter für Kühler/Ölkühler
- Selbstdiagnosefunktion
- Lichtmaschine (24 V, 100 A) - Batterie (2 × 12 V, 100 Ah)
- Hydrostatikantrieb mit zweistufigem Lastschaltgetriebe
- Zentralschmierung der Gelenke von Drehkranz und Arbeitsgruppe
- 3000-mm-Löffelstiel nur für Monoausleger
- 4980-mm-Gelenkausleger
- Develon-Löffel: umfangreiches Sortiment an Universal-, Hochleistungs- und Felslöffeln
- Develon Hydraulikhammer und Develon Schnellwechsler
- Automatisches Schmiersystem
- Kompressor

## Unterwagen

- Fester Standardunterwagen 3000 mm mit 800-mm-Steg
- 800-mm-Kettenstege mit Dreifachprofil
- 900-mm-Kettenstege mit Dreifachprofil



## EINSATZORT MANAGEMENT

## ARBEITSEFFIZIENZ MANAGEMENT

## VORBEUGENDE WARTUNG

## PROAKTIVE WARTUNG

### BETRIEBSTENDENZ

Gesamtbetriebsstunden und Betriebsstunden nach Modus

### KRAFTSTOFFEFFIZIENZ\*

Kraftstoffpegel und -verbrauch

### ORT

GPS und Geo-Fence

### BERICHTE

Einsatzbericht und Nutzung

### WARNUNG UND ALARM

Erkennt Maschinenwarnungen, Antennenabtrennung und Geo/Time-Fence

### FILTER- UND ÖLMANAGEMENT

Anzeige vorbeugender Wartungsmaßnahmen, nach Auswechselzyklen aufgeschlüsselt

### TELEMATIKANSCHLUSS

Ein Terminalgerät wird installiert und an eine Maschine angeschlossen, um Maschinendaten abzurufen.

### TELEKOMMUNIKATION

Develon bietet eine Dual-Modus-Kommunikation (Mobiltelefon, Satellit) für eine maximale Kommunikationsabdeckung.

### DEVELON FLEET MANAGEMENT WEB

Benutzer können den Maschinenstatus via DEVELON Fleet Management Web überwachen.

# OPTIONALE ANBAUGERÄTE

Ein breites Angebot an Anbaugeräten für Ihren Develon-Bagger.  
Mit Ihrer Entscheidung für unsere Anbaugeräte erhalten Sie maximale Leistung und einen sorglosen Einsatz.



**DEVELON H-KLASSE-LÖFFEL  
(ERDARBEITEN)**



**DEVELON G-KLASSE-LÖFFEL  
(ECONOMY)**



**RÄUMLÖFFEL**



**DEVELON S-KLASSE-LÖFFEL  
(WEICHES GESTEIN)**



**SCHNELLWECHSLER MIT  
BOLZENBEFESTIGUNG**



**DEVELON SCHROTTGREIFER**



**DEVELON X-KLASSE-LÖFFEL  
(GESTEIN ALLER ART)**



**DEVELON HB-HYDRAULIKHÄMMER**



**DEVELON SORTIERGREIFER**



# LISTE DER ANBAUGERÄTE

● Serienausr. ○ Sonderausr.

## **DX160LC-7HT**

- Universal-Schnellwechsler mit Bolzenbefestigung
- Satz von 2 Anbaugerätebolzen Ø65 mm
- Develon H-Klasse-Löffel (Erdarbeiten), Breite 642 mm, Volumen 0,31 m<sup>3</sup>, 4 Heavy Duty-Zähne
- Develon H-Klasse-Löffel (Erdarbeiten), Breite 642 mm, Volumen 0,31 m<sup>3</sup>, 4 ESCO-Zähne
- Develon H-Klasse-Löffel (Erdarbeiten), Breite 792 mm, Volumen 0,42 m<sup>3</sup>, 4 Heavy Duty-Zähne
- Develon H-Klasse-Löffel (Erdarbeiten), Breite 942 mm, Volumen 0,52 m<sup>3</sup>, 5 Heavy Duty-Zähne
- Develon H-Klasse-Löffel (Erdarbeiten), Breite 942 mm, Volumen 0,52 m<sup>3</sup>, 5 ESCO-Zähne
- Develon H-Klasse-Löffel (Erdarbeiten), Breite 1042 mm, Volumen 0,60 m<sup>3</sup>, 5 Heavy Duty-Zähne
- Develon H-Klasse-Löffel (Erdarbeiten), Breite 1142 mm, Volumen 0,67 m<sup>3</sup>, 5 Heavy Duty-Zähne
- Develon H-Klasse-Löffel (Erdarbeiten), Breite 1142 mm, Volumen 0,67 m<sup>3</sup>, 5 ESCO-Zähne
- Develon H-Klasse-Löffel (Erdarbeiten), Breite 1242 mm, Volumen 0,74 m<sup>3</sup>, 6 Heavy Duty-Zähne
- Develon G-Klasse-Löffel (Economy), Breite 540 mm, Volumen 0,24 m<sup>3</sup>, 3 Genera Duty-Zähne
- Develon G-Klasse-Löffel (Economy), Breite 825 mm, Volumen 0,39 m<sup>3</sup>, 4 Genera Duty-Zähne
- Develon G-Klasse-Löffel (Economy), Breite 911 mm, Volumen 0,45 m<sup>3</sup>, 5 Genera Duty-Zähne
- Develon G-Klasse-Löffel (Economy), Breite 996 mm, Volumen 0,51 m<sup>3</sup>, 5 Genera Duty-Zähne
- Develon G-Klasse-Löffel (Economy), Breite 1086 mm, Volumen 0,59 m<sup>3</sup>, 5 Genera Duty-Zähne
- Develon G-Klasse-Löffel (Economy), Breite 1344 mm, Volumen 0,76 m<sup>3</sup>, 6 Genera Duty-Zähne
- Geith Räumlöffel, 0,470 m<sup>3</sup>, Breite 1200 mm
- Geith Räumlöffel, 0,600 m<sup>3</sup>, Breite 1500 mm
- Geith Räumlöffel, 0,730 m<sup>3</sup>, Breite 1800 mm
- Geith Räumlöffel, 0,810 m<sup>3</sup>, Breite 2000 mm
- Satz 1800 mm Anschraub-Schneidkante für 230104-01012
- Sortiergreifer MG14, 450 l, 360°-Drehung, Backenbreite 900 mm
- Develon Hydraulikhammer HB15H, 350-700 bpm, 120 dB
- Develon Hydraulikhammer HB15FH, 350-700 bpm, 120 dB
- Geith Heavy Duty-Löffel, 0,225 m<sup>3</sup>, Breite 450 mm, 3 Zähne
- Geith Heavy Duty-Löffel, 0,330 m<sup>3</sup>, Breite 600 mm, 3 Zähne
- Geith Heavy Duty-Löffel, 0,435 m<sup>3</sup>, Breite 750 mm, 4 Zähne
- Geith Heavy Duty-Löffel, 0,540 m<sup>3</sup>, Breite 900 mm, 5 Zähne
- Geith Heavy Duty-Löffel, 0,645 m<sup>3</sup>, Breite 1050 mm, 5 Zähne
- Geith Heavy Duty-Löffel, 0,750 m<sup>3</sup>, Breite 1200 mm, 5 Zähne
- Geith Felslöffel, 0,225 m<sup>3</sup>, Breite 450 mm, 3 Zähne
- Geith Felslöffel, 0,330 m<sup>3</sup>, Breite 600 mm, 3 Zähne
- Geith Felslöffel, 0,435 m<sup>3</sup>, Breite 750 mm, 4 Zähne
- Geith Felslöffel, 0,540 m<sup>3</sup>, Breite 900 mm, 5 Zähne
- Geith Felslöffel, 0,645 m<sup>3</sup>, Breite 1050 mm, 5 Zähne
- Geith Felslöffel, 0,750 m<sup>3</sup>, Breite 1200 mm, 5 Zähne

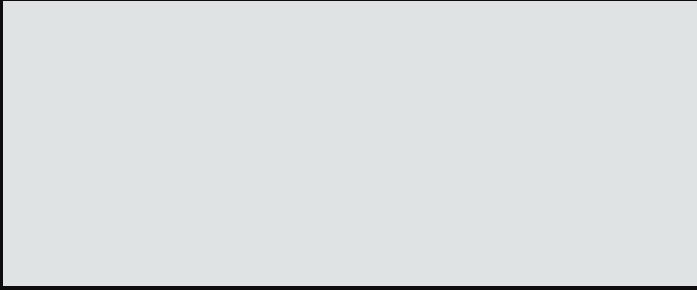

# Powered by Innovation

# DEVELON

MEHR ENTDECKEN:  
DX160LC-7 HT



HD Hyundai Infracore Europe s.r.o.  
IBC - Pobřežní 620/3, 186 00 Praha 8-Karlín  
Czech Republic

©2023 DEVELON D4601152-DE (08-23)

Bestimmte technische Daten basieren auf technischen Berechnungen und sind keine tatsächlichen Messungen. Technische Daten dienen nur zu Vergleichszwecken und können sich ohne vorherige Ankündigung ändern.  
Die technischen Daten für Ihr individuelles Develon-Gerät können aufgrund von normalen Abweichungen bei Konstruktion, Fertigung, Betriebsbedingungen und anderen Faktoren variieren.  
Bilder von Develon-Maschinen zeigen nicht unbedingt die Standardausrüstung.