

DEVELON

Excavadoras de orugas

DX140LC-7K

DX160HT-7K



	DX140LC-7K	DX160HT-7K
Potencia máxima	115 CV	115 CV
Peso operativo	14,4 t	16,8 t
Capacidad de la cuchara	0,51 m ³	0,5 - 0,75 m ³



EXCAVADORA DE ORUGAS DEVELON DX14oLC-7K/DX16oHT-7K:

LES PRESENTAMOS LA NUEVA GENERACIÓN DE MÁQUINAS DEVELON

Impulse su negocio al siguiente nivel con la excavadora Develon DX14oLC-7K/DX16oHT-7K.

Excepcionalmente potente, aunque respetuosa con el medio ambiente, la excavadora DX14oLC-7K/DX16oHT-7K ofrece una eficiencia en consumo de combustible extraordinaria.



MÁS RENTABILIDAD Y PRODUCTIVIDAD, Y MENOS CONSUMO

FIABILIDAD

incorpora piezas fundidas reforzadas, puntos de articulación de acero forjado y un balancín y una pluma reforzados para tareas pesadas a fin de soportar materiales de alto impacto. Pluma monobloque o pluma articulada que ofrecen versatilidad adicional. Mejor tendido de los conductos hidráulicos para proteger su inversión.

VERSATILIDAD

El nuevo modo de implemento, que incorpora una válvula de prioridad, genera un aumento de la eficacia de funcionamiento cuando se mueve el balancín a la vez que se utiliza el implemento.

SU SEGURIDAD ES NUESTRA PRIORIDAD

Cámaras lateral derecha y trasera de serie, peldaños y plataformas antideslizantes, y barandillas en la estructura superior. Opcional: se puede vincular una cámara de visión periférica de 360° (AVM) al exclusivo sistema de detección ultrasónica para ofrecer la máxima seguridad cuando se trabaja con gente alrededor. Espejos retrovisores laterales grandes, luces LED de trabajo de gran potencia (posibilidad de 2 luces adicionales como opción) y alarma de desplazamiento.

PRODUCTIVIDAD

A la última en fuerzas de excavación de la cuchara y el balancín. Proporciona una mayor productividad y un menor consumo de combustible, con un entorno de trabajo eficiente y confortable.

CONFORT INIGUALABLE

Una de las cabinas más espaciaosas del mercado, con bajos niveles de ruido y vibraciones y una excelente visibilidad en todas las direcciones. Gracias a la calefacción, a la función de refrigeración opcional del asiento premium y a la ventilación de aire mejorada de la DX140LC-7K, podrá centrarse en el trabajo en cualquier situación.





FACILIDAD DE OPERACIÓN

La nueva pantalla de fácil lectura y uso Develon Smart Touch de 8 pulgadas integra todas las funciones y ajustes de la máquina en un solo lugar. Con el sistema de teléfono manos libres no se perderá ninguna llamada. Además, olvídense de luchar con los escollos: desbloquee la puerta a distancia y arranque o pare el motor con la llave inteligente Develon.

MOTOR

Además de ofrecer una potencia excepcional al desarrollar un par elevado a bajas revoluciones, el nuevo motor Develon combina fiabilidad y bajo impacto ambiental. Este motor de 4 cilindros de Fase V desarrolla 86 kW a 2000 rpm.

CONTROL TOTAL DEL CONSUMO DE COMBUSTIBLE

La última evolución del legendario motor Develon D34 de Fase V consigue un mayor ahorro de combustible gracias a la tercera generación de Smart Power Control (SPC3). Controle totalmente el consumo de combustible con el apagado ajustable del motor.

FILTRACIÓN AVANZADA

Los filtros de eficiencia máxima eliminan el agua, el polvo y las partículas para proteger la inversión de forma óptima.

MANTENIMIENTO FÁCIL

Datos de mantenimiento disponibles directamente en el panel de control. Acceso fácil a todos los filtros desde el suelo. Compartimento de refrigeración con malla fina para el aire de admisión con el fin de proteger los refrigeradores y minimizar el tiempo de inactividad.

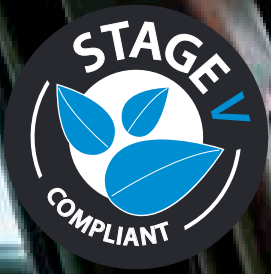

RENDIMIENTO Y EFICIENCIA DE COMBUSTIBLE MÁXIMOS

POTENCIA QUE AUMENTA LA PRODUCTIVIDAD

- La DX140LC-7K monta el motor Develon de última generación.
- Este motor de Fase V genera unas emisiones extremadamente bajas, porque para nosotros es fundamental reducir nuestro impacto ambiental.
- Los gases de escape se depuran mediante la tecnología de reducción catalítica selectiva (SCR), un catalizador de oxidación diésel (DOC) y un filtro de partículas diésel (DPF) sin mantenimiento antes de 5000 horas.

GESTIÓN EFICIENTE DEL COMBUSTIBLE

- Elección de 4 modos de potencia (económico, normal, potencia y más potencia) y sistema de control inteligente de potencia para lograr una potencia óptima y un reducido consumo de combustible en cualquier situación.
- Desconexión automática del motor: apaga el motor si la máquina está al ralentí durante el tiempo que se defina. El operador puede establecer el retardo antes de la desconexión mediante la pantalla Develon Smart Touch.

TURBOCOMPRESOR DE PRESIÓN VARIABLE

Suministra un flujo de aire óptimo hacia la cámara de combustión del motor en todas las condiciones de velocidad y carga, aumentando así la limpieza de los gases de escape y disminuyendo el consumo de combustible.

SPC3 (SMART POWER CONTROL)

2 sistemas (el control de régimen variable y el control de par de la bomba) trabajan juntos para mejorar la eficiencia y mantener la productividad. El sistema reduce la velocidad del motor y ajusta el par de la bomba en función de las condiciones de trabajo.

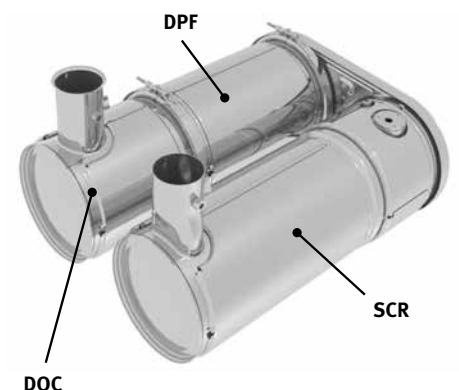



FIABILIDAD: LA COSTUMBRE DE TODA UNA VIDA

Como profesional necesita maquinaria en la que pueda confiar. En Develon concedemos prioridad a la durabilidad y la fiabilidad durante el desarrollo de las máquinas. Los materiales y las estructuras se someten a estrictas pruebas de resistencia y elasticidad en condiciones extremas.

DISEÑADA PARA OFRECER UN ALTO NIVEL DE RENDIMIENTO Y RESISTENCIA A LARGO PLAZO

CHASIS EN FORMA DE X MUY RESISTENTE

Diseñado usando análisis de elementos finitos y simulación 3D por ordenador, el tren inferior en X asegura una integridad estructural y una durabilidad óptimas.

DURABILIDAD DEL TREN INFERIOR

- La cadena está formada por eslabones autolubricados herméticos para mejorar su fiabilidad a largo plazo.
- El muelle y la polea de la oruga van unidos con el fin de alargar su duración y facilitar el mantenimiento.
- Las ruedas dentadas de acero fundido garantizan la máxima resistencia.
- Los rodillos de oruga están lubricados para toda la vida.

PLUMA Y BALANCÍN REFORZADOS

Durante el desarrollo de nuestras máquinas realizamos pruebas intensivas para calcular la distribución óptima de la carga por la estructura de la pluma. Esto, junto con un material más grueso, limita la fatiga de los componentes y conlleva un incremento de su fiabilidad y su duración. Para proteger mejor la base del balancín, se han añadido barras reforzadas y se han engrosado el centro y el extremo saliente del brazo.

FILTRACIÓN AVANZADA

- Filtros de combustible y separador de agua: un separador de alto rendimiento de tipo filtro capta con eficacia la humedad que haya en el combustible, reduciendo las impurezas y ayudando a minimizar los problemas relacionados con el combustible. Los prefiltros y los filtros principales dobles de serie logran un alto grado de pureza que minimizan las posibles averías del sistema de combustible.

TECNOLOGÍA AVANZADA DE PASADORES Y CASQUILLOS

En la articulación de la pluma se utiliza metal altamente lubricado para prolongar la duración de los componentes y alargar los intervalos de engrase. La articulación de la cuchara cuenta con casquillos EM (Enhanced Macrosurface). Estos presentan un patrón de superficie integrado y revestimiento autolubricado que garantizan un engrase optimizado y una eliminación de los desechos más eficiente. La durabilidad se incrementa aún más con los discos ultraduros resistentes al desgaste y las capas de polímero en la articulación del cucharón.





1

4

2

3

5

6

7

13

9

12

10

GRAN CONFORT DE MANEJO

1. Visera antideslumbrante
2. Agarre junto al parabrisas
3. Escobilla paralela
4. Cámara de visión periférica de 360° (AVM) (opcional)
5. Develon Smart Touch
6. Pedales con nuevo diseño
7. Suelo plano y espacioso fácil de limpiar
8. Encendido sin llave (Develon Smart Key)
9. Joysticks e interruptores que vienen integrados en consolas de control ajustables
10. Asiento con calefacción y refrigeración (opcional)
11. Mejor visibilidad en la zona inferior derecha
12. Guantero para gafas de sol
13. Palanca de ajuste de la altura del asiento independiente y función de inclinación del cojín

EL MEJOR ENTORNO DE SU CATEGORÍA PARA EL CONDUCTOR

La DX140LC-7K está diseñada para ofrecer las mejores condiciones posibles de trabajo. La sofisticada y moderna cabina ROPS está presurizada y cuenta con certificado ISO de seguridad. El asiento calefactado de alta calidad (y refrigeración opcional) con suspensión neumática ofrece un confort máximo al operador.

CONFORT INIGUALABLE

Desde la comodidad del asiento, el operador disfruta de una visión integral clara del lugar de trabajo y de un fácil acceso a varios compartimentos de almacenamiento. Los pedales, los joysticks y los reposabrazos están diseñados para garantizar la comodidad y la eficacia del operador. Los niveles de ruido y las vibraciones son sorprendentemente bajos, mientras que la eficacia del aire acondicionado y el climatizador automático han aumentado de forma considerable. Esto permite seguir trabajando durante horas sin notar cansancio. Por último, y gracias al sistema manos libres, no se perderá ninguna llamada importante y permanecerá disponible para los clientes mientras utiliza la máquina.

SUSPENSIÓN DE LA CABINA

El sistema de suspensión (montaje Cabsus) de la cabina amortigua las vibraciones y ofrece una excepcional protección antichoques. Este sistema absorbe los golpes y las vibraciones de forma mucho más eficaz que los sistemas de suspensión convencionales silentblock.

DEVELON SMART TOUCH

La amplia pantalla táctil de 8 pulgadas permite un fácil desplazamiento por los diferentes menús, lo que incluye los ajustes de potencia y de los conductos hidráulicos auxiliares. También permite conectar un dispositivo Bluetooth o escuchar la emisora de radio favorita.

SISTEMA DE CÁMARA DE VISIÓN PERIFÉRICA DE 360° (AVM) (OPCIONAL)

El sistema de cámara de visión periférica de 360° (AVM) ofrece una visión global de las inmediaciones de la máquina.





TOME ASIENTO EN PRIMERA CLASE

Con los mandos ergonómicos, el monitor en color de gran visibilidad y la pantalla Develon Smart Touch sentirá la máquina bajo su firme control.

PLENO CONTROL CON TOTAL SENCILLEZ

GESTIÓN DINÁMICA DE LA POTENCIA

- Selección de las gamas de velocidades de desplazamiento (lento/rápido).
- La activación del sistema de control de sobrealimentación aumenta la potencia de excavación un 10 %.
- Un botón de desaceleración inmediata reduce el régimen del motor al ralentí con una única acción.
- El ralentí automático comienza 4 segundos (ajustable) después de que todos los mandos se pongan en punto muerto o neutro, reduciendo el consumo de combustible y el nivel de ruido en la cabina.

MODO DE PLUMA FLOTANTE INTELIGENTE (OPCIONAL)

La función de “pluma flotante inteligente” permite que la pluma suba y baje libremente en función de la aplicación:

- Ajuste de martillo hidráulico: durante la bajada de la pluma, esta desciende libremente por su propio peso. El resultado es una reducción de los impactos y las vibraciones y una mayor vida útil del martillo hidráulico.
- Ajuste de flotación total: durante la selección del descenso de la pluma, se deja que suba y baje lo necesario mientras la cuchara se arrastra por el suelo.

4 MODOS DE TRABAJO Y 4 MODOS DE POTENCIA

Estos modos proporcionan la potencia que se necesita para cada aplicación, al tiempo que reducen el consumo de combustible:

- Modos de trabajo: modos de 1 dirección, de 2 direcciones, de excavación y de elevación. Con el modo de 2 direcciones, ahora disponemos de una válvula de prioridad en el conducto del implemento para aumentar la productividad de la máquina cuando se utiliza el implemento a la vez que se mueve el balancín.
- Modos de potencia: modos de más potencia, de potencia, normal y económico.

CONTROL EXPERTO DE GRAN PRECISIÓN

- La nueva pantalla Develon Smart Touch multifunción de 8 pulgadas muestra toda la información útil en un formato visual e intuitivo.
- La posibilidad de comprobar el estado y los ajustes de la máquina de un vistazo permite lograr una eficacia óptima.
- El exclusivo conmutador giratorio de Develon proporciona un control sencillo y preciso de todas las funciones de la máquina.
- Los joysticks de gran sensibilidad y bajo esfuerzo permiten trabajar con seguridad, suavidad y confianza.
- Los interruptores* proporcionales de rueda para el pulgar de los joysticks pueden montarse en horizontal o en vertical para controlar los implementos hidráulicos de forma óptima.

* Cuando no se dispone de la opción Pero, el manipulador no contará con el interruptor de pulgar en su sección izquierda.





100

UN MANTENIMIENTO SENCILLO PARA UNA DISPONIBILIDAD MÁXIMA

ACCESO PARA MANTENIMIENTO SIN COMPLICACIONES

- Para que el acceso a toda la estructura superior sea más seguro y fácil, se han instalado barandillas grandes junto con peldaños y placas antideslizantes.
- El filtro de aire acondicionado está colocado en el lateral de la cabina para facilitar el acceso. La tapa del filtro puede bloquearse y abrirse con una llave.
- Un interruptor de corte de la batería hace que sea fácil desconectar la batería para almacenamientos prolongados.
- La pantalla del cuentahoras se puede consultar fácilmente desde el suelo.
- Las válvulas de corte montadas en los tubos del prefiltro y la línea de tubería de drenaje del depósito de combustible facilitan el mantenimiento y evitan la contaminación por fugas.
- Además, los paneles superior y lateral facilitan el acceso a los componentes del motor.
- Para mejorar la accesibilidad y la comodidad durante el mantenimiento, todos los filtros (filtro de aceite del motor, prefiltro de combustible, filtro de combustible y filtro piloto) se encuentran en el compartimento de la bomba.

DEPÓSITO DE ADBLUE®

Los sensores instalados en el depósito y conectados a la ECU detectan los niveles bajos de AdBlue® o cualquier avería del sistema. También cuenta con un indicador de nivel de AdBlue® que evita el sobrellenado del producto.

PUNTOS DE ENGRASE CENTRALIZADO

Para que el mantenimiento resulte más sencillo, los puntos de engrase se han centralizado. Hay disponible un sistema de lubricación automática como opción.



ESPECIFICACIONES TÉCNICAS DX140LC-7K

MOTOR

Diseñado para que el rendimiento y la eficiencia del combustible sean superiores, el motor diésel Develon G2 D34 cumple plenamente con la normativa de emisiones de Fase V más reciente. Para optimizar el rendimiento de la máquina, el motor usa inyectores de combustible a alta presión, intercooler aire-aire y control electrónico. Motor refrigerado por agua en 4 ciclos, turbocompresor con válvula de descarga, catalizador de oxidación diésel (DOC), reducción catalítica selectiva (SCR) y filtro de partículas diésel (DPF), sin EGR.

Modelo

Develon G2 D34

N.º de cilindros

4

Potencia nominal a 2000 rpm

SAE J1995 86 kW (115 CV)
SAE J1349 81,6 kW (109 CV)

Par máximo a 1400 rpm

46,9 kgf·m

Ralentí (bajo - alto)

950 [±10] - 2000 [±25] rpm

Cilindrada

3409 cm³

Diámetro interior × carrera

98 mm × 113 mm

Motor de arranque

24 V / 5 kW

Baterías - alternador

2 × 12 V, 100 Ah – 24 V, 100 A

Filtro de aire

Filtro de aire de doble elemento

TREN INFERIOR

Construcción extremadamente robusta, hecha de materiales duraderos de alta calidad, en la que todas las estructuras soldadas se han diseñado para limitar tensiones y esfuerzos.

- Rodillos de oruga lubricados para toda la vida.
- Poleas y ruedas dentadas con juntas flotantes.
- Zapatas de oruga hechas de una aleación endurecida por inducción con triple garra.
- Pasadores de conexión tratados térmicamente.
- Ajustador hidráulico de oruga con mecanismo tensor amortiguador de impactos.

Rodillos superiores (zapata estándar)

1

Rodillos inferiores

7

Número de eslabones y zapatas por lado

46

Separación entre eslabones

171,45 mm

SISTEMA HIDRÁULICO

El sistema e-EPOS (sistema electrónico de optimización de la potencia) es el cerebro de la excavadora: minimiza el consumo de combustible y optimiza la eficiencia del sistema hidráulico en todas las condiciones de uso.

Para armonizar el funcionamiento del motor y el sistema hidráulico, el e-EPOS está conectado a la centralita electrónica (ECU) del motor a través de una conexión de datos.

- Dos velocidades de desplazamiento que ofrecen un par mayor o una velocidad elevada.
- Sistema de bomba cross-sensing de ahorro de combustible.
- Sistema con desaceleración automática.
- 4 modos de funcionamiento y 4 modos de potencia.
- Control del caudal y la presión de los circuitos hidráulicos auxiliares desde el panel de control.
- Control informatizado del caudal de la bomba.

Bomba principal

2 × bomba de pistones axiales en tándem de cilindrada variable
Caudal máximo a 2000 rpm 2 × 114 l/min

Bomba de pilotaje

Bomba de engranajes
Caudal máximo a 2000 rpm 30 l/min

Parámetros de la válvula de seguridad

Implemento	330 kgf/cm ²
Desplazamiento	350 kgf/cm ²
Giro	275 kgf/cm ²
Piloto	40 kgf/cm ²

CILINDROS HIDRÁULICOS

Cuerpos de cilindro y vástagos de pistón de acero de alta resistencia. Mecanismo amortiguador instalado en todos los cilindros para un funcionamiento sin sacudidas y mayor duración del pistón.

Cilindros	Cantidad	Diámetro interior × diámetro de vástago × carrera (mm)
Pluma monobloque	2	110 × 75 × 1085
Pluma articulada	2	110 × 75 × 970
Balancín para pluma monobloque	1	115 × 80 × 1108
Balancín para pluma articulada	1	115 × 80 × 1068
Cuchara	1	100 × 70 × 900

CABINA

El control de climatización es óptimo gracias a la integración de los sistemas de aire acondicionado y calefacción. Un ventilador controlado automáticamente suministra aire presurizado y filtrado a la cabina a través de múltiples respiraderos. El asiento del operador, regulable, calefactado y con suspensión neumática, incluye cinturón de seguridad. El operador puede ajustar el asiento ergonómico y la consola del joystick por separado según sus preferencias.

Nivel de presión acústica de emisión ponderada A en la posición del operador, LpAd (ISO 6396:2008)

Declarado: 69 dB(A)

Nivel de potencia acústica ponderada A, LwAd (2000/14/CE)

Declarado: 100 dB(A)

Medido: 99 dB(A)

MECANISMO DE GIRO

El mecanismo de giro usa un motor de pistones axiales, que impulsa un engranaje desmultiplicador planetario en 2 etapas sumergido en aceite para que el par sea máximo.

- Rodamiento de giro: rodamiento de bolas de una hilera de tipo cizalla con engranaje interior de acero templado por inducción.
- Engranaje interno y piñón en baño lubricante.

Velocidad máxima de giro

10,13 rpm

Par máximo de giro

4888 kgf·m

PESO

	Ancho de zapatas (mm)	Peso de la máquina (kg)	Presión sobre el suelo (kgf/cm ²)
Garra triple	500	14200	0,43
	600 (EST.)	14400	0,37
	700	14600	0,32
Zapata de goma (protector para asfalto)	500	14100	0,43

PESO DE LOS COMPONENTES

Elemento	Unidad	Peso	Observaciones
Estructura superior sin frente (pluma monobloque)	kg	6898	Con contrapeso
Estructura superior sin frente (pluma articulada)	kg	6986	Con contrapeso
Conjunto de estructura inferior	kg	5007	
Contrapeso	kg	2200	
Conjunto delantero	kg	2434	
4,6 m pluma monobloque	kg	780	Incluido casquillo
4,98 m pluma articulada (superior / inferior)	kg	592/381	Incluido casquillo
Balancín (2,1 m / 2,5 m / 3,0 m)	kg	370/414/456	Incluido casquillo

CAPACIDAD DE LÍQUIDOS

Depósito de combustible	265 l
Sistema de refrigeración (radiador)	27,1 l
Depósito de AdBlue® (DEF)	25 l
Depósito del aceite hidráulico	145 l
Aceite del motor	12,6 l
Mecanismo de giro	3 l
Dispositivo de desplazamiento	2 x 2 l

TRANSMISIÓN

Un motor de alto par de pistones axiales independiente impulsa cada oruga mediante un engranaje desmultiplicador planetario. Las dos palancas/pedales garantizan un desplazamiento suave con contrarrotación a demanda. El bastidor de las orugas protege el motor de desplazamiento, el freno y los engranajes planetarios. Los frenos multidisco de las orugas son de accionamiento mediante muelle y de liberación hidráulica.

Velocidad de desplazamiento (baja - alta)

2,9 - 4,7 km/h

Tracción máxima

15,2 t

Ángulo de inclinación máximo

35° / 70 %

ESPECIFICACIONES TÉCNICAS DX140LC-7K

CUCHARAS

Tipo de cucharón	Capacidad (m³) SAE	Ancho (mm)		Peso (kg)	4600 mm pluma monobloque			4980 mm pluma articulada	
		Con bordes laterales	Sin bordes laterales		Balancín de 2100 mm	Balancín de 2500 mm	Balancín de 3000 mm	Balancín de 2100 mm	Balancín de 2500 mm
U.G.	0,24	534	464	275	A	A	A	A	A
	0,39	820	736	341	A	A	A	A	A
	0,45	911	821	381	A	A	A	A	A
	0,51	991	907	393	A	A	A	A	B
	0,59	1081	997	413	A	B	C	B	C
	0,64	1167	1083	435	A	B	C	C	D
	0,76	1339	1255	484	C	C	D	D	D
Clase DC	0,45	-	1500	357	A	A	A	A	A
	0,54	-	1800	403	A	A	B	A	B
Clase H	0,31	642	600	372	A	A	A	A	A
	0,42	792	750	420	A	A	A	A	A
	0,52	942	900	478	A	A	B	B	C
	0,60	1042	1000	510	A	B	C	C	D
	0,67	1142	1100	542	B	C	D	C	D
	0,74	1242	1200	585	C	D	-	D	-

A: apto para materiales con densidad igual o inferior a 2100 kg/m³

B: apto para materiales con densidad igual o inferior a 1800 kg/m³.

C: apto para materiales con densidad igual o inferior a 1500 kg/m³

D: apto para materiales con densidad igual o inferior a 1200 kg/m³.

Según ISO 10567 y SAE J296, longitud del balancín sin acoplador rápido. Solo como referencia.

CUCHARAS DEVELON

4 más. Más posibilidades, más durabilidad, más resistencia, más rendimiento.

Cucharón para construcción en general



El cucharón de uso general está diseñado para excavar y manejar materiales blandos e intermedios (p. ej., con características de bajo desgaste como la capa superficial del suelo, marga, carbón).

Cucharón para tareas pesadas de construcción



El cucharón para tareas duras está diseñado para excavaciones a gran escala en materiales densos como arcilla compactada, piedra caliza barrenada, grava u otro material con contenido limitado de roca.

Cucharón para tareas duras de minería



El cucharón para condiciones muy duras está diseñado para proporcionar durabilidad al excavar materiales compactos, como roca suelta o volada, arcilla compactada dura y piedra.

Cucharón para tareas extremas de minería



El cucharón para tareas extremas está diseñado para excavar los materiales más abrasivos; es como una versión de larga vida útil del cucharón para condiciones muy duras.

DIMENSIONES DE DX140LC-7K

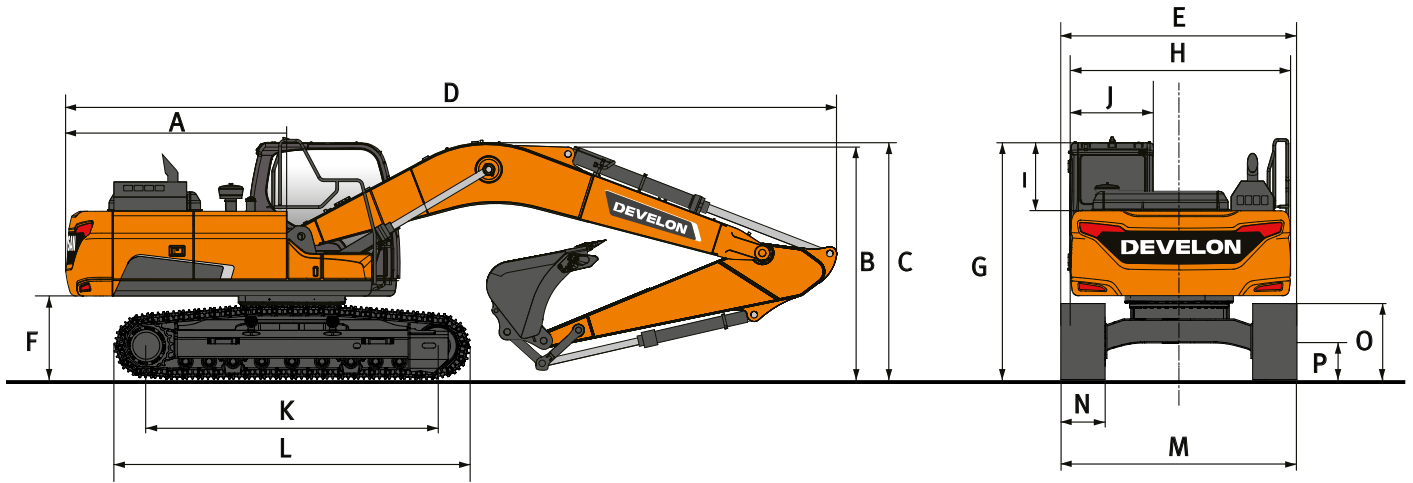

DIMENSIONES

	Unidad	Pluma monobloque			Pluma articulada	
		4600			4980	
Longitud de la pluma	mm					
Longitud del balancín	mm	2100	2500	3000	2100	2500
Capacidad de la cuchara	m³	0,59	0,51	0,45	0,51	0,45
A Radio de giro del voladizo	mm	2205	2205	2205	2205	2205
B Altura de envío (pluma)	mm	2480	2635	3065	2615	2800
C Altura de envío (latiguillo)	mm	2640	2820	3180	2840	3000
D Longitud de envío	mm	7690	7685	7640	8050	7975
E Anchura de envío	mm	2590	2590	2590	2590	2590
F Distancia a contrapeso*	mm	895	895	895	895	895
G Altura sobre techo de cabina	mm	2785	2785	2785	2785	2785
H Anchura del cuerpo	mm	2540	2540	2540	2540	2540
I Altura de cabina sobre el cuerpo	mm	840	840	840	840	840
J Anchura de la cabina	mm	1010	1010	1010	1010	1010
K Distancia entre ejes	mm	3035	3035	3035	3035	3035
L Longitud de oruga	mm	3755	3755	3755	3755	3755
M Anchura del tren inferior (EST./LC)	mm	2590	2590	2590	2590	2590
N Anchura de las orugas	mm	600	600	600	600	600
O Altura de oruga*	mm	795	795	795	795	795
P Distancia libre sobre el suelo*	mm	410	410	410	410	410

*: sin garra

PERÍMETRO DE TRABAJO DE LA DX140LC-7K

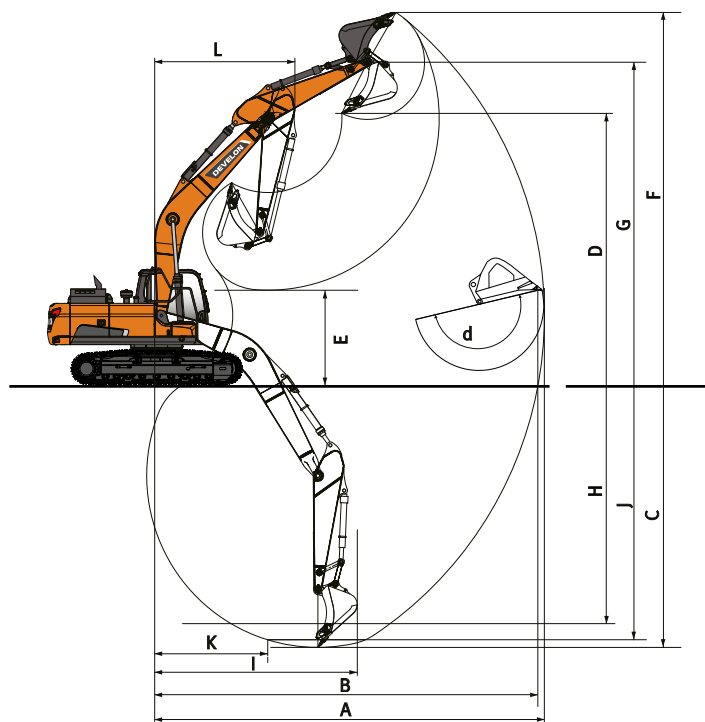

PERÍMETRO DE TRABAJO

	Unidad	Pluma monobloque			Pluma articulada	
Longitud de la pluma	mm	4600			4980	
Longitud del balancín	mm	2100	2500	3000	2100	2500
Capacidad de la cuchara	m³	0,59	0,51	0,45	0,51	0,45
A Alcance máx. de excavación	mm	7815	8285	8665	8260	8720
B Alcance máx. de excavación (suelo)	mm	7660	8140	8530	8115	8585
C Profundidad máx. de excavación	mm	5235	5635	6135	5405	5835
D Altura máx. de carga	mm	5865	6315	6440	6395	6855
E Altura mín. de carga	mm	2575	2230	1725	3070	2715
F Altura máx. de excavación	mm	8150	8660	8745	8730	9235
G Altura máx. de pasador de cuchara	mm	7080	7535	7655	7615	8075
H Profundidad máx. de excavación vertical	mm	3710	4495	4685	3895	4200
I Radio máx. en vertical	mm	5745	5605	5970	6180	6525
J Profundidad máx. de excavación (nivel de 8 pies/2440 mm)	mm	4910	5395	5890	5285	5725
K Radio mín. (nivel de 8 pies/2440 mm)	mm	1805	1915	1825	895	900
L Radio mín. de giro	mm	2285	2600	2625	2775	2970
d Ángulo de la cuchara	°	174	174	174	174	174











FUERZAS DE EXCAVACIÓN (ISO)

	Unidad	Pluma monobloque			Pluma articulada	
Longitud de la pluma	mm	4600			4980	
Longitud del balancín	mm	2100	2500	3000	2100	2500
Capacidad de la cuchara	m³	0,59	0,51	0,45	0,51	0,45
CUCHARÓN (Normal/Presión arriba)	t	10,5/11,1	10,5/11,1	10,5/11,1	10,5/11,1	10,5/11,1
BALANCÍN (Normal/Presión arriba)	t	7,2/7,7	6,2/6,5	5,6/6,0	7,2/7,7	6,2/6,5

CAPACIDADES DE ELEVACIÓN DX140LC-7K

PLUMA MONOBLOQUE • SIN CUCHARA

(UNIDAD: 1000 KG)

A	1,5 m		3,0 m		4,5 m		6,0 m		Alcance máximo		
											A

Pluma monobloque 4,6 m • Balancín 2,5 m • Zapata 500 mm • Contrapeso 2,2 t • Hoja dózer arriba

7,5 m									2,74*	2,74*	3,61
6,0 m					3,64*	3,64*			2,16*	2,16*	5,42
4,5 m					3,92*	3,92*	3,18*	2,65	2,00*	2,00*	6,39
3,0 m			6,64*	6,64*	4,92*	3,99	3,63	2,59	1,99*	1,99*	6,91
1,5 m			8,33*	6,77	5,50	3,75	3,52	2,49	2,10*	1,95	7,07
0,0 m			7,17*	6,48	5,30	3,58	3,43	2,41	2,36*	1,99	6,90
-1,5 m	5,40*	5,40*	10,35*	6,46	5,23	3,52	3,41	2,38	2,89*	2,21	6,37
-3,0 m	9,21*	9,21*	9,81*	6,57	5,29	3,57			4,07	2,83	5,37

Pluma monobloque 4,6 m • Balancín 2,5 m • Zapata 500 mm • Contrapeso 2,2 t • Hoja dózer abajo

7,5 m									2,74*	2,74*	3,61
6,0 m					3,64*	3,64*			2,16*	2,16*	5,42
4,5 m					3,92*	3,92*	3,18*	3,16	2,00*	2,00*	6,39
3,0 m			6,64*	6,64*	4,92*	4,81	4,31*	3,10	1,99*	1,99*	6,91
1,5 m			8,33*	8,33*	6,18*	4,56	4,84*	2,99	2,10*	2,10*	7,07
0,0 m			7,17*	7,17*	7,08*	4,38	5,27*	2,91	2,36*	2,36*	6,90
-1,5 m	5,40*	5,40*	10,35*	8,22	7,30*	4,32	5,30*	2,88	2,89*	2,67	6,37
-3,0 m	9,21*	9,21*	9,81*	8,35	6,60*	4,37			4,20*	3,42	5,37

Pluma monobloque 4,6 m • Balancín 3,0 m • Zapata 700 mm • Contrapeso 2,2 t • Hoja dózer arriba

7,5 m									2,42*	2,42*	4,34
6,0 m									2,05*	2,05*	5,91
4,5 m					3,35*	3,35*	3,20*	2,78	1,94*	1,94*	6,81
3,0 m			5,41*	5,41*	4,38*	4,18	3,78	2,70	1,96*	1,96*	7,30
1,5 m			8,90*	7,14	5,72*	3,91	3,66	2,58	2,08*	1,87	7,45
0,0 m			8,35*	6,69	5,49	3,70	3,55	2,48	2,34*	1,89	7,29
-1,5 m	5,20*	5,20*	10,12*	6,59	5,38	3,60	3,49	2,43	2,85*	2,06	6,79
-3,0 m	8,19*	8,19*	10,41*	6,65	5,39	3,62			3,64	2,53	5,87
-4,5 m			7,94*	6,89					5,36*	4,09	4,25



Pluma monobloque 4,6 m • Balancín 3,0 m • Zapata 700 mm • Contrapeso 2,2 t • Hoja dózer abajo

7,5 m									2,42*	2,42*	4,34
6,0 m									2,05*	2,05*	5,91
4,5 m					3,35*	3,35*	3,20*	3,20*	1,94*	1,94*	6,81
3,0 m			5,41*	5,41*	4,38*	4,38*	3,95*	3,54	1,96*	1,96*	7,30
1,5 m			8,90*	8,90*	5,72*	5,26	4,56*	3,42	2,08*	2,08*	7,45
0,0 m			8,35*	8,35*	6,81*	5,03	5,10*	3,31	2,34*	2,34*	7,29
-1,5 m	5,20*	5,20*	10,12*	9,61	7,27*	4,93	5,33*	3,26	2,85*	2,75	6,79
-3,0 m	8,19*	8,19*	10,41*	9,69	6,93*	4,94			4,03*	3,39	5,87
-4,5 m			7,94*	7,94*					5,36*	5,36*	4,25

Pluma monobloque 4,6 m • Balancín 3,0 m • Zapata 700 mm • Contrapeso 2,2 t • Sin hoja dózer

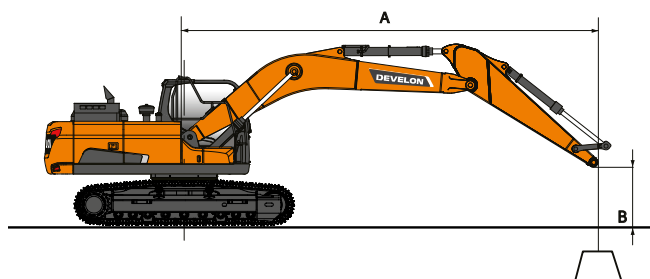
7,5 m									2,42*	2,42*	4,34
6,0 m									2,05*	2,05*	5,91
4,5 m					3,35*	3,35*	3,20*	2,61	1,94*	1,94*	6,81
3,0 m			5,41*	5,41*	4,38*	3,93	3,80	2,52	1,96*	1,83	7,30
1,5 m			8,90*	6,70	5,72*	3,66	3,67	2,41	2,08*	1,73	7,45
0,0 m			8,35*	6,25	5,51	3,45	3,56	2,31	2,34*	1,75	7,29
-1,5 m	5,20*	5,20*	10,12*	6,15	5,40	3,36	3,51	2,26	2,85*	1,91	6,79
-3,0 m	8,19*	8,19*	10,41*	6,21	5,41	3,37			3,65	2,36	5,87
-4,5 m			7,94*	6,45					5,36*	3,82	4,25



 : Valor nominal por delante.
 : Valor nominal en lateral o 360°.

- Las capacidades de elevación son conformes a la norma ISO 10567:2007 (E).
- El punto de carga se encuentra en el extremo del balancín.
- * = Las cargas nominales se basan en la capacidad hidráulica.
- Las cargas nominales que se muestran no superan el 75 % de la carga de vuelco o el 87 % de la capacidad de elevación hidráulica.
- Para obtener la capacidad de elevación con cuchara, reste el peso real de la cuchara a los valores.
- Las configuraciones indicadas no reflejan necesariamente el equipamiento de serie de la máquina.

CAPACIDADES DE ELEVACIÓN DX140LC-7K

PLUMA ARTICULADA • SIN CUCHARA

(UNIDAD: 1000 KG)

A	3,0 m		4,5 m		6,0 m		7,5 m		Alcance máximo		
											A

Pluma articulada 4,98 m • Balancín 2,5 m • Zapata 700 mm • Contrapeso 2,2 t • Hoja dózer arriba

7,5 m									2,76*	2,76*	4,43
6,0 m			2,89*	2,89*					2,29*	2,29*	5,98
4,5 m			3,38*	3,38*	3,39*	2,76			2,13*	2,13*	6,88
3,0 m			4,48*	4,09	3,78	2,66			2,11*	1,92	7,36
1,5 m			5,65	3,80	3,64	2,54	2,24*	1,82	2,20*	1,82	7,50
0,0 m			5,44	3,62	3,54	2,44			2,42*	1,85	7,34
-1,5 m	7,42*	6,55	5,37	3,56	3,50	2,41			2,86*	2,03	6,85
-3,0 m	10,16*	6,67	5,43	3,61					3,62	2,50	5,94

Pluma articulada 4,98 m • Balancín 2,5 m • Zapata 700 mm • Contrapeso 2,2 t • Hoja dózer abajo

7,5 m									2,76*	2,76*	4,43
6,0 m			2,89*	2,89*					2,29*	2,29*	5,98
4,5 m			3,38*	3,38*	3,39*	3,39*			2,13*	2,13*	6,88
3,0 m			4,48*	4,48*	3,83*	3,52			2,11*	2,11*	7,36
1,5 m			5,79*	5,17	4,44*	3,39	2,24*	2,24*	2,20*	2,20*	7,50
0,0 m			6,75*	4,97	4,97*	3,29			2,42*	2,42*	7,34
-1,5 m	7,42*	7,42*	7,12*	4,90	5,22*	3,25			2,86*	2,72	6,85
-3,0 m	10,16*	9,76	6,84*	4,96					3,82*	3,36	5,94

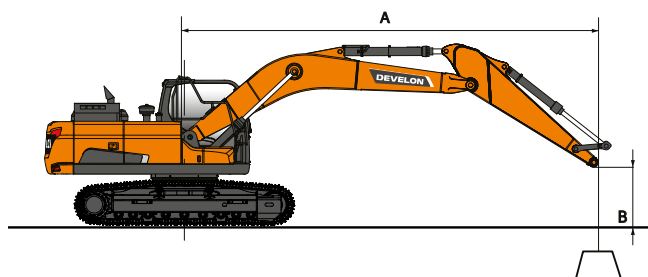

: Valor nominal por delante.
 : Valor nominal en lateral o 360°.

1. Las capacidades de elevación son conformes a la norma ISO 10567:2007 (E).
2. El punto de carga se encuentra en el extremo del balancín.
3. * = Las cargas nominales se basan en la capacidad hidráulica.
4. Las cargas nominales que se muestran no superan el 75 % de la carga de vuelco o el 87 % de la capacidad de elevación hidráulica.
5. Para obtener la capacidad de elevación con cuchara, reste el peso real de la cuchara a los valores.
6. Las configuraciones indicadas no reflejan necesariamente el equipamiento de serie de la máquina.



DEVELON

ESPECIFICACIONES TÉCNICAS DX160HT-7K

TREN INFERIOR DE ORUGAS ELEVADAS PARA APLICACIONES FORESTALES

Construcción extremadamente robusta, hecha de materiales duraderos de alta calidad, en la que todas las estructuras soldadas se han diseñado para limitar tensiones y esfuerzos.

- Rodillos de oruga lubricados para toda la vida.
- Poleas y ruedas dentadas con juntas flotantes.
- Zapatas de oruga hechas de una aleación endurecida por inducción con triple garra.
- Pasadores de conexión tratados térmicamente.
- Ajustador hidráulico de oruga con mecanismo tensor amortiguador de impactos.

Rodillos superiores

2

Rodillos inferiores

7

Número de eslabones y zapatas por lado

44

Separación entre eslabones

190 mm

Distancia entre ejes (estándar)

3180 mm

ORUGAS ELEVADAS OPCIONALES

Velocidad de desplazamiento (baja - alta)

2,3 - 3,7 km/h

Tracción máxima

Baja velocidad 29,7 t/Alta velocidad 12 t

Ángulo de inclinación máximo

35° / 70 %



DIMENSIONES DE DX160HT-7K

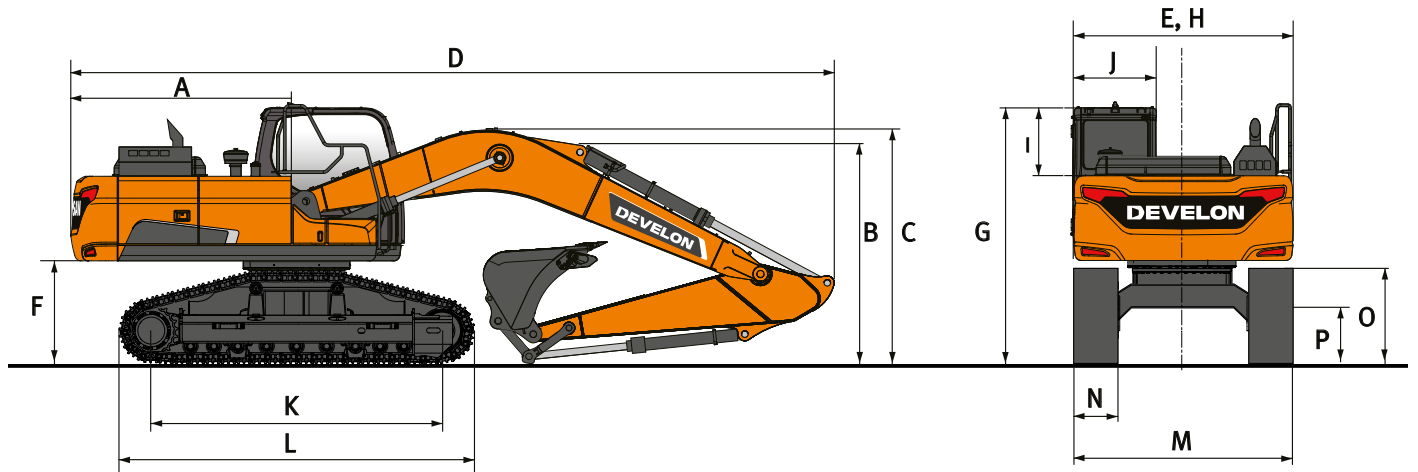

DIMENSIONES

	Unidad	Pluma monobloque		Pluma articulada
		4600	3000	4980
Longitud de la pluma	mm			4980
Longitud del balancín	mm	2500	3000	2500
Capacidad de la cuchara	m³	0,51	0,45	0,45
A Radio de giro del voladizo	mm	2205	2205	2205
B Altura de envío (pluma)	mm	3020	2680	2950
C Altura de envío (latiguillo)	mm	3200	2830	3150
D Longitud de envío	mm	7720	7650	8015
E Anchura de envío	mm	3000	3000	3000
F Distancia a contrapeso*	mm	1175	1175	1175
G Altura sobre techo de cabina	mm	3050	3050	2785
H Anchura del cuerpo	mm	3000	3000	3000
I Altura de cabina sobre el cuerpo	mm	830	830	830
J Anchura de la cabina	mm	1010	1010	1010
K Distancia entre ejes	mm	3180	3180	3180
L Longitud de oruga	mm	3925	3925	3925
M Ancho de tren inferior	mm	3000	3000	3000
N Anchura de las orugas	mm	800	800	800
O Altura de oruga*	mm	946	946	946
P Distancia libre sobre el suelo*	mm	615	615	615

*: sin garra

PESO

	Ancho de zapatas (mm)	Peso de la máquina (t)	Presión sobre el suelo (kgf/cm ²)
Garra triple	800	16,8	0,31
	900	17,1	0,28

PERÍMETRO DE TRABAJO DE LA DX160HT-7K

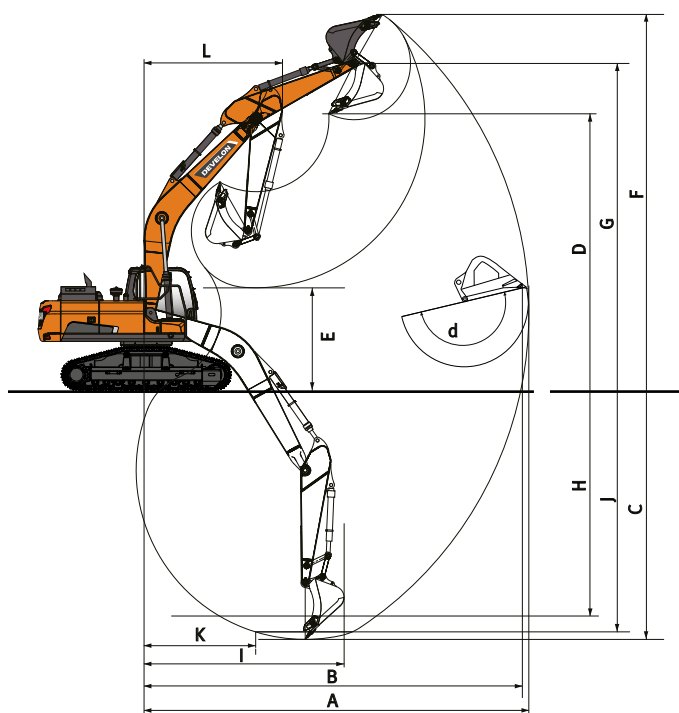

PERÍMETRO DE TRABAJO

	Unidad	Pluma monobloque		Pluma articulada
Longitud de la pluma	mm	4600		4980
Longitud del balancín	mm	2500	3000	2500
Capacidad de la cuchara	m³	0,51	0,45	0,45
A Alcance máx. de excavación	mm	8285	8665	8720
B Alcance máx. de excavación (suelo)	mm	8080	8475	8530
C Profundidad máx. de excavación	mm	5355	5850	5445
D Altura máx. de carga	mm	6605	6720	7140
E Altura mín. de carga	mm	2765	2005	2995
F Altura máx. de excavación	mm	8940	9025	9515
G Altura máx. de pasador de cuchara	mm	7815	7940	8355
H Profundidad máx. de excavación vertical	mm	4210	4405	4400
I Radio máx. en vertical	mm	5605	5970	5725
J Profundidad máx. de excavación (nivel de 8 pies/2440 mm)	mm	5115	5610	5335
K Radio mín. (nivel de 8 pies/2440 mm)	mm	1915	1825	910
L Radio mín. de giro	mm	2380	2625	2970
d Ángulo de la cuchara	°	174	174	174

FUERZAS DE EXCAVACIÓN (ISO)

	Unidad	Pluma monobloque		Pluma articulada
Longitud de la pluma	mm	4600		4980
Longitud del balancín	mm	2500	3000	2500
Capacidad de la cuchara	m³	0,51	0,45	0,45
CUCHARÓN (Normal/Presión arriba)	t	10,5/11,1	10,5/11,1	10,5/11,1
BALANCÍN (Normal/Presión arriba)	t	6,2/6,5	5,6/6,0	6,2/6,5

CAPACIDADES DE ELEVACIÓN DX160HT-7K

PLUMA MONOBLOQUE • SIN CUCHARA

(UNIDAD: 1000 KG)

A	1,5 m		3,0 m		4,5 m		6,0 m		Alcance máximo			
											A	
Pluma monobloque 4,6 m • Balancín 2,5 m • Zapata 800 mm • Contrapeso 2,2 t												
7,5 m										2,57*	2,57*	4,06
6,0 m					3,63*	3,63*				2,12*	2,12*	5,65
4,5 m					4,08*	4,08*	3,46*	3,31		2,00*	2,00*	6,52
3,0 m			7,32*	7,32*	5,17*	4,95	4,42*	3,23		2,01*	2,01*	6,96
1,5 m			7,32*	7,32*	6,40*	4,71	4,48	3,13		2,15*	2,15*	7,06
0,0 m			7,55*	7,55*	6,8	4,55	4,40	3,06		2,44*	2,44*	6,82
-1,5 m	6,02*	6,02*	10,96*	8,46	6,75	4,51	4,39	3,05		3,05*	2,91	6,22
-3,0 m	10,10*	10,10*	9,42*	8,61	6,30*	4,59				4,68*	3,86	5,12

Pluma monobloque 4,6 m • Balancín 2,5 m • Zapata 900 mm • Contrapeso 2,2 t

7,5 m										2,57*	2,57*	4,06
6,0 m					3,63*	3,63*				2,12*	2,12*	5,65
4,5 m					4,08*	4,08*	3,46*	3,36		2,00*	2,00*	6,52
3,0 m			7,32*	7,32*	5,17*	5,02	4,42*	3,28		2,01*	2,01*	6,96
1,5 m			7,32*	7,32*	6,40*	4,78	4,55	3,18		2,15*	2,15*	7,06
0,0 m			7,55*	7,55*	6,91	4,62	4,47	3,10		2,44*	2,44*	6,82
-1,5 m	6,02*	6,02*	10,96*	8,59	6,86	4,58	4,46	3,10		3,05*	2,96	6,22
-3,0 m	10,10*	10,10*	9,42*	8,74	6,30*	4,66				4,68*	3,92	5,12

Pluma monobloque 4,6 m • Balancín 3,0 m • Zapata 800 mm • Contrapeso 2,2 t

7,5 m					2,66*	2,66*				2,31*	2,31*	4,70
6,0 m							2,29*	2,29*		2,01*	2,01*	6,13
4,5 m					3,50*	3,50*	3,34*	3,34*		1,94*	1,94*	6,93
3,0 m			6,06*	6,06*	4,62*	4,62*	4,06*	3,25		1,97*	1,97*	7,35
1,5 m			9,44*	8,82	5,96*	4,74	4,49	3,13		2,12*	2,12*	7,44
0,0 m			8,43*	8,43*	6,80	4,55	4,38	3,04		2,42*	2,35	7,22
-1,5 m	5,70*	5,70*	10,76*	8,37	6,71	4,47	4,34	3,00		3,00*	2,62	6,65
-3,0 m	8,88*	8,88*	10,11*	8,47	6,74*	4,5				4,44*	3,31	5,64
-4,5 m			7,11*	7,11*						5,41*	5,41*	3,81

Pluma monobloque 4,6 m • Balancín 3,0 m • Zapata 900 mm • Contrapeso 2,2 t

7,5 m					2,66*	2,66*				2,31*	2,31*	4,70
6,0 m							2,29*	2,29*		2,01*	2,01*	6,13
4,5 m					3,50*	3,50*	3,34*	3,34*		1,94*	1,94*	6,93
3,0 m			6,06*	6,06*	4,62*	4,62*	4,06*	3,30		1,97*	1,97*	7,35
1,5 m			9,44*	8,95	5,96*	4,81	4,56	3,18		2,12*	2,12*	7,44
0,0 m			8,43*	8,43*	6,90	4,62	4,45	3,09		2,42*	2,39	7,22
-1,5 m	5,70*	5,70*	10,76*	8,50	6,81	4,54	4,41	3,05		3,00*	2,66	6,65
-3,0 m	8,88*	8,88*	10,11*	8,60	6,74*	4,57				4,44*	3,36	5,64
-4,5 m			7,11*	7,11*						5,41*	5,41*	3,81

PLUMA ARTICULADA • SIN CUCHARA

(UNIDAD: 1000 KG)

A	3,0 m		4,5 m		6,0 m		7,5 m		Alcance máximo			
											A	
Pluma articulada 4,98 m • Balancín 2,5 m • Zapata 800 mm • Contrapeso 2,2 t												
7,5 m			3,23*	3,23*						1,80*	1,80*	4,95
6,0 m			2,94*	2,94*	2,87*	2,87*				1,47*	1,47*	6,31
4,5 m			3,56*	3,56*	3,47*	3,30				1,34*	1,34*	7,10
3,0 m			4,75*	4,75*	3,97*	3,19	1,37*	1,37*		1,30*	1,30*	7,51
1,5 m			6,04*	4,60	4,44	3,07	2,23*	2,23*		1,34*	1,34*	7,60
0,0 m			6,70	4,44	4,34	2,99				1,44*	1,44*	7,38
-1,5 m	8,19*	8,19*	6,66	4,41	4,32	2,97				1,67*	1,67*	6,83
-3,0 m	9,95*	8,44	6,72*	4,48						3,54*	3,23	5,75

Pluma articulada 4,98 m • Balancín 2,5 m • Zapata 900 mm • Contrapeso 2,2 t

7,5 m			3,23*	3,23*						1,80*	1,80*	4,95
6,0 m			2,94*	2,94*	2,87*	2,87*				1,47*	1,47*	6,31
4,5 m			3,56*	3,56*	3,47*	3,35				1,34*	1,34*	7,10
3,0 m			4,75*	4,75*	3,97*	3,24	1,37*	1,37*		1,30*	1,30*	7,51
1,5 m			6,04*	4,67	4,51	3,12	2,23*	2,23*		1,34*	1,34*	7,60
0,0 m			6,81	4,51	4,41	3,03				1,44*	1,44*	7,38
-1,5 m	8,19*	8,19*	6,77	4,48	4,39	3,01				1,67*	1,67*	6,83
-3,0 m	9,95*	8,57	6,72*	4,55						3,54*	3,28	5,75

- Las capacidades de elevación son conformes a la norma ISO 10567:2007 (E).
- El punto de carga se encuentra en el extremo del balancín.
- * = Las cargas nominales se basan en la capacidad hidráulica.
- Las cargas nominales que se muestran no superan el 75 % de la carga de vuelco o el 87 % de la capacidad de elevación hidráulica.

- Para obtener la capacidad de elevación con cuchara, reste el peso real de la cuchara a los valores.
- Las configuraciones indicadas no reflejan necesariamente el equipamiento de serie de la máquina.

: Valor nominal por delante.
 : Valor nominal en lateral o 360°.

EQUIPAMIENTO DE SERIE Y OPCIONAL

● Estándar ○ Opcional

Motor

- Develon D34 G2 - Motor "Common Rail" de 4 cilindros con inyección directa de combustible y control electrónico, 4 válvulas por cilindro, inyectores verticales, refrigerado por agua, turboalimentado con intercooler aire-aire, de Fase V, con postratamiento SCR, DOC y DPF
- Función de ralentí automático
- Desconexión automática
- Sin EGR

Sistema hidráulico

- Regeneración de caudal de pluma y balancín
- Válvulas antirrebote de la parte giratoria
- Puertos adicionales (válvula)
- Función de sobrealimentación inmediata
- Conducto de alto caudal de dos vías + tubos para el martillo hidráulico (PE3C)
- Control inteligente de potencia (SPC3)
- Amortiguación y juntas del cilindro
- Conductos para cuchara bivalva (válvula de desvío desde el cilindro de la cuchara)
- Conducto hidráulico de bajo caudal para herramienta de rotación o inclinación (control con joystick)
- Tubo hidráulico para acoplamiento rápido
- Pluma flotante
- Caudal de bomba doble

Cabina e interior

- Cabina presurizada e insonorizada, montaje CabSus
- Asiento completamente regulable con suspensión neumática y calefacción
- Aire acondicionado con control de climatización
- Parabrisas delantero abatible con parasol enrollable y ventanilla delantera inferior desmontable
- Ventanilla izquierda corredera
- Limpiaparabrisas superior e inferior intermitentes con escobilla paralela
- Visor para lluvia
- Interruptor de desempañador de ventanilla trasera
- Palancas de control proporcional a la presión (PPC) con la muñeca para el balancín, la pluma, el cucharón y el giro
- Joysticks y pedal con control proporcional de los conductos hidráulicos auxiliares
- Pedal para control auxiliar de 1 y 2 direcciones
- Conmutador giratorio
- Pantalla táctil de 8 pulgadas todo en uno DEVELON Smart Touch
- Sistema de gestión de implementos
- Selector de control de régimen del motor (RPM)
- Velocidad de desplazamiento automática
- 4 modos de funcionamiento y 4 modos de trabajo
- Bocina eléctrica
- Encendedor
- Luz en techo
- Portavasos
- Varios compartimentos de almacenamiento (p. ej., portadocumentos bajo el asiento)
- Fiambrera con calefacción y refrigeración
- Suelo liso y espacioso fácil de limpiar
- Encendido sin llave (Develon Smart Key) y apertura/cierre remoto de puertas
- Protección antirrobo
- Toma eléctrica adicional de 12 V
- Puerto de comunicaciones en serie para conectar el PC/portátil
- Interruptor de encendido/apagado a distancia de la radio
- Altavoces y conexiones para radio
- Radio + MP3 (estéreo) con sistema de llamadas manos libres y transmisión por Bluetooth

- Cámaras de visión lateral y trasera
- Cámara de visión periférica de 360° (AVM)
- Sistema de cámara de visión periférica de 360° (AVM) + detección ultrasónica
- Asiento completamente regulable con suspensión neumática (calefacción y refrigeración)

Seguridad

- Estructura de protección contra el vuelco (ROPS por sus siglas en inglés)
- Válvulas de seguridad en cilindros de pluma y balancín
- Dispositivo de aviso de sobrecarga
- Barandillas grandes en la estructura superior y peldaños
- Girofaro
- Placas antideslizantes de metal perforado
- Palanca hidráulica de bloqueo
- Cristal de seguridad
- Martillo para salida de emergencia
- Retrovisores a izquierda y derecha
- Tapón de combustible y cubiertas con cierre
- Interruptor de corte de la batería
- Sistema de prevención de arranque del motor
- Interruptor de parada de emergencia del motor e interruptor de control de bomba hidráulica
- Barandillas de seguridad (ISO 2867:2011)
- Freno de estacionamiento
- Luces LED de trabajo (en pluma, en cuerpo, adicionales en cabina)
- 2 luces LED de trabajo adicionales (delante y en la parte trasera de la cabina)
- Sistema de protección contra caída de objetos: protecciones delantera y superior de cabina (ISO 10262 nivel II y SAE J1356)
- Protectores superior e inferior del parabrisas delantero

Otros

- Pluma monobloque de 4600 mm, brazo de 2500 mm, contrapeso de 2200 kg
- Gestión de flotas DEVELON (sistema telemático)
- Bomba de llenado de combustible de apagado automático
- Filtro de aire de doble elemento
- Prefiltro de combustible con sensor de separador de agua
- Protector contra polvo para radiador/refrigerador de aceite
- Función de autodiagnóstico
- Alternador (24 V, 100 A) - Batería (2 × 12 V, 100 Ah)
- Transmisión Powershift hidrostática de 2 velocidades
- Engrase remoto del círculo de giro y los puntos de articulación del grupo de trabajo
- Balancín de 2100 mm
- Balancín de 3000 mm para pluma monobloque solamente
- 4980 mm pluma articulada
- Cucharas DEVELON: toda la gama de cucharas para uso general, tareas duras y roca
- Martillos hidráulicos DEVELON y acopladores rápidos DEVELON
- Sistema de lubricación automática
- Compresor de aire

Tren inferior DX140LC-7K

- Tren inferior fijo estándar de 2590 mm con zapatas de 600 mm
- Zapatas de triple garra de 600 mm
- Zapatas de triple garra de 500 mm
- Zapatas de goma de 500 mm (protector para asfalto)
- Zapatas de triple garra de 700 mm
- Hoja dózer para zapatas de 500, 600 y 700 mm

Tren inferior DX160HT-7K

- Tren inferior especialmente diseñado para aplicaciones pesadas forestales
- Zapatas de triple garra de 800 mm
- Zapatas de triple garra de 900 mm

GESTIÓN EN LA OBRA

GESTIÓN DE PRODUCTIVIDAD

MANTENIMIENTO PREVENTIVO

SERVICIO PROACTIVO

TENDENCIA DE FUNCIONAMIENTO

Número total de horas de funcionamiento y horas de funcionamiento por modo

EFICIENCIA EN CONSUMO DE COMBUSTIBLE*

Nivel y consumo de combustible

UBICACIÓN

GPS y geoperimetrización

INFORMES

Informe de funcionamiento y utilización

AVISOS Y ALERTAS

Detección de avisos de la máquina, desconexión de la antena y geoperimetrización/tiempo de perímetro

GESTIÓN DE FILTROS Y ACEITE

Mantenimiento preventivo por ciclo de cambio de pieza

TERMINAL TELEMÁTICO

El terminal se instala y conecta a una máquina para obtener datos de ella.

TELECOMUNICACIONES

Develon facilita la comunicación en modo doble (satélite, móvil) para maximizar la cobertura de la comunicación.

SITIO WEB DE GESTIÓN DE FLOTAS DEVELON

Los usuarios pueden monitorizar el estado de la máquina desde el sitio web de gestión de flotas DEVELON.

IMPLEMENTOS OPCIONALES

Amplia gama de implementos disponibles para su excavadora Develon. La selección de sus implementos le garantiza el máximo rendimiento y tranquilidad de uso.



**CUCHARAS DEVELON CLASE H
(MOVIMIENTO DE TIERRAS)**



**CUCHARAS DEVELON CLASE G
(ECONOMY)**



CUCHARAS NIVELADORAS



**CUCHARAS DEVELON CLASE S
(ROCAS BLANDAS)**



**ACOPLADORES RÁPIDOS DE
PASADOR**



GRAPAS PULPO DEVELON



**CUCHARAS DEVELON CLASE X (TODO
TIPO DE ROCAS)**



**MARTILLOS HIDRÁULICOS DEVELON
HB**



**GRAPAS CLASIFICADORAS DEVELON
HB**

LISTA DE IMPLEMENTOS

● Estándar ○ Opcional

DX140LC-7K/DX160HT-7K

- Acopladores rápidos universales con pasador
- Juego de 2 pasadores para implementos de Ø65 mm
- Cuchara Develon clase H (movimiento de tierras), anchura de 642 mm, capacidad de 0,31 m³, 4 dientes para tareas duras
- Cuchara Develon clase H (movimiento de tierras), anchura de 642 mm, capacidad de 0,31 m³, 4 dientes ESCO
- Cuchara Develon clase H (movimiento de tierras), anchura de 792 mm, capacidad de 0,42 m³, 4 dientes para tareas duras
- Cuchara Develon clase H (movimiento de tierras), anchura de 942 mm, capacidad de 0,52 m³, 5 dientes para tareas duras
- Cuchara Develon clase H (movimiento de tierras), anchura de 942 mm, capacidad de 0,52 m³, 5 dientes ESCO
- Cuchara Develon clase H (movimiento de tierras), anchura de 1042 mm, capacidad de 0,60 m³, 5 dientes para tareas duras
- Cuchara Develon clase H (movimiento de tierras), anchura de 1142 mm, capacidad de 0,67 m³, 5 dientes para tareas duras
- Cuchara Develon clase H (movimiento de tierras), anchura de 1142 mm, capacidad de 0,67 m³, 5 dientes ESCO
- Cuchara Develon clase H (movimiento de tierras), anchura de 1242 mm, capacidad de 0,74 m³, 6 dientes para tareas duras
- Cuchara Develon clase G (economy), anchura de 540 mm, capacidad de 0,24 m³, 3 dientes para tareas generales
- Cuchara Develon clase G (economy), anchura de 825 mm, capacidad de 0,39 m³, 4 dientes para tareas generales
- Cuchara Develon clase G (economy), anchura de 911 mm, capacidad de 0,45 m³, 5 dientes para tareas generales
- Cuchara Develon clase G (economy), anchura de 996 mm, capacidad de 0,51 m³, 5 dientes para tareas generales
- Cuchara Develon clase G (economy), anchura de 1086 mm, capacidad de 0,59 m³, 5 dientes para tareas generales
- Cuchara Develon clase G (economy), anchura de 1344 mm, capacidad de 0,76 m³, 6 dientes para tareas generales
- Kit de borde atornillado de 1800 mm para 230104-01012
- Grapa clasificadora MG14, 450 l, giro de 360°, mandíbula de 900 mm de anchura
- Martillo hidráulico Develon HB15H, 350-700 g/min, 120 dB
- Martillo hidráulico Develon HB15FH, 350-700 g/min, 120 dB



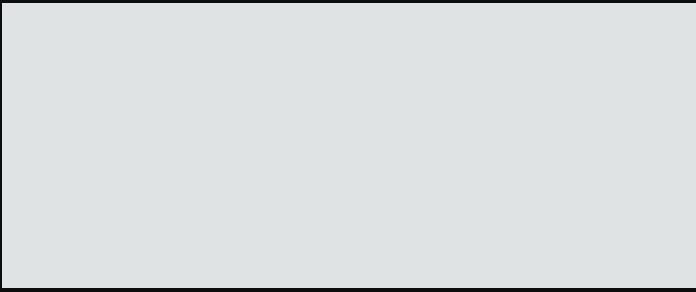

Powered by **Innovation**

MÁS INFORMACIÓN:
DX140LC-7K

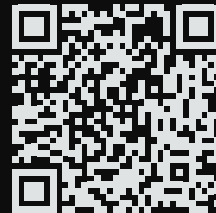

DX160HT-7K



DEVELON

HD Hyundai Infracore Europe s.r.o.
IBC - Pobřežní 620/3, 186 00 Praha 8-Karlín
Czech Republic

©2023 DEVELON D4601270-ES (08-23)

Algunas especificaciones se basan en cálculos técnicos y no son medidas reales. Las especificaciones se proporcionan a efectos de comparación y están sujetas a cambios sin previo aviso. Las especificaciones de cada equipo Develon variarán en función de los cambios normales de diseño, fabricación, condiciones de uso y otros factores. Las imágenes de las unidades de Develon pueden contener elementos opcionales.