

DEVELON

Excavadoras de orugas

DX800LC-7



Potencia máxima 402 kW

Peso operativo 79,5 t

Capacidad de la cuchara 4,26 - 5,24 m³





EXCAVADORA DE ORUGAS DEVELON DX800LC-7:
FABRICADA PARA LAS
APLICACIONES MÁS DURAS

**Impulse su negocio al siguiente nivel con la excavadora
Develon DX800LC-7.**

**Tren inferior resistente, el motor más potente y el mayor caudal
hidráulico del mercado, con control total del consumo de
combustible, para ofrecer el menor coste posible por tonelada.**

MÁS RENTABILIDAD Y PRODUCTIVIDAD Y MENOS CONSUMO

GRAN PRODUCTIVIDAD Y BAJO COSTE DE PROPIEDAD

Proporciona una mayor productividad y un menor consumo de combustible, con un entorno de trabajo eficiente y confortable.

FIABILIDAD

Diseñada para las aplicaciones más duras y los materiales más abrasivos.

SEGURIDAD

Su seguridad es nuestra prioridad: Sistema de cámara de 360°, grandes retrovisores laterales, potentes luces de trabajo LED, escalones y plataformas antideslizantes, barandillas en la estructura superior.

VERSATILIDAD

5 combinaciones frontales posibles para cubrir todas las aplicaciones. Frente de excavación masiva con cuchara de gran tamaño o frentes de trabajo pesado cuando se necesite un mayor alcance.

COJINETES DE GIRO

Diseño exclusivo de cojinetes transversales, para una mejor distribución de la tensión y mayor vida útil.



DURABILIDAD DEL TREN INFERIOR

Tren inferior de alta resistencia, con grandes rodillos y ruedas dentadas, bastidor mejorado para las aplicaciones más difíciles.



MANTENIMIENTO FÁCIL

Sistema de engrase automático opcional, todos los filtros son de fácil acceso, compresor con pistola de aire como opción, todo diseñado para facilitar el mantenimiento.

FILTRACIÓN AVANZADA

Los filtros de eficiencia máxima eliminan el agua, el polvo y las partículas para proteger la inversión de forma óptima.

COMODIDAD

Una de las cabinas más espaciaosas del mercado, con bajos niveles de ruido y vibraciones y una excelente visibilidad en todas las direcciones. Asiento calefactado y totalmente ajustable con suspensión neumática y climatizador de serie.

FACILIDAD DE OPERACIÓN

Toda la información importante al alcance de la mano con la nueva pantalla táctil de 8 pulgadas de fácil uso. Exclusivo conmutador giratorio, 4 modos de trabajo y 4 de potencia, control proporcional.

MOTOR

Además de ofrecer una potencia excepcional al desarrollar un par elevado a bajas revoluciones, el motor Perkins 2506J combina fiabilidad y bajo impacto ambiental. Este motor de 6 cilindros de Fase V desarrolla 402 kW a 1800 rpm.

EFICIENCIA EN CONSUMO DE COMBUSTIBLE EXCELENTE

El sistema SPC (Smart Power Control, control inteligente de potencia) aumenta el ahorro de combustible ajustando la potencia para satisfacer las necesidades de la aplicación.

El sistema proporciona la cantidad exacta de aceite necesaria para evitar cualquier pérdida de energía.





D·ECOPOWER

Tecnología avanzada que establece nuevos estándares en la industria: el exclusivo sistema ECO Power mejora la productividad y ahorra combustible. Una bomba de presión controlada, una válvula de control principal de centro cerrado y 9 sensores detectan y supervisan electrónicamente la cantidad precisa de aceite hidráulico necesaria para realizar una tarea. Se mide la cantidad exacta de aceite requerida en lugar de forzar conti-

nuamente una cantidad fija de aceite a través del sistema. Los requisitos de salida del sistema hidráulico están optimizados con la potencia del motor. La eficiencia resultante reduce el consumo de combustible y mejora sustancialmente la productividad. La retroalimentación mejorada a través de los controles ofrece un excelente nivel de confort para el operador y un control de la máquina mucho más suave.

RENDIMIENTO Y EFICIENCIA DE COMBUSTIBLE MÁXIMOS

POTENCIA QUE AUMENTA LA PRODUCTIVIDAD

- La DX800LC-7 monta el motor Perkins de última generación
- Este motor de Fase V genera unas emisiones extremadamente bajas porque para nosotros es fundamental reducir nuestro impacto ambiental.
- Los gases de escape se depuran mediante la tecnología de reducción catalítica selectiva (SCR), un catalizador de oxidación diésel (DOC) y un filtro de partículas diésel (DPF).

GESTIÓN EFICIENTE DEL COMBUSTIBLE

- Es posible seleccionar entre 4 modos de potencia y 4 modos de trabajo para garantizar un rendimiento óptimo en cualquier condición.
- Sistema de control inteligente de potencia (SPC3): reduce la velocidad del motor y ajusta el par de la bomba en función de las condiciones de trabajo. El sistema ajusta automáticamente la potencia del motor y el rendimiento hidráulico para mejorar la eficiencia del combustible y reducir las emisiones.
- Desconexión automática del motor: apaga el motor si la máquina está al ralentí durante el tiempo que se defina. El operador puede establecer el retardo antes de la desconexión mediante el uso de la pantalla táctil.

TURBOCOMPRESOR ASIMÉTRICO

El turbocompresor asimétrico de alta eficiencia utiliza un diseño con dos entradas de diferente tamaño para hacer fluir los gases de escape a través de la turbina a diferentes velocidades.

SPC3 (SMART POWER CONTROL)

2 sistemas (el control de régimen variable y el control de par de la bomba) trabajan juntos para mejorar la eficiencia y mantener la productividad.





FIABILIDAD: LA COSTUMBRE DE TODA UNA VIDA

Como profesional necesita maquinaria en la que pueda confiar. En Develon concedemos prioridad a la durabilidad y la fiabilidad durante el desarrollo de las máquinas. Los materiales y las estructuras se someten a estrictas pruebas de resistencia y elasticidad en condiciones extremas.

DISEÑADA PARA OFRECER UN ALTO NIVEL DE RENDIMIENTO Y RESISTENCIA A LARGO PLAZO

CHASIS EN FORMA DE X MUY RESISTENTE

Diseñado usando análisis de elementos finitos y simulación 3D por ordenador, el tren inferior en X asegura una integridad estructural y una durabilidad óptimas.

DURABILIDAD DEL TREN INFERIOR

- La ancha cadena está formada por eslabones autolubricados herméticos para mejorar su fiabilidad a largo plazo. Para mejorar la protección, la alineación y el rendimiento, existen unos protectores completos opcionales, según la aplicación
- El muelle y la polea de la oruga van unidos con el fin de alargar su duración y facilitar el mantenimiento.
- Las ruedas dentadas de acero fundido garantizan la máxima resistencia.
- Los rodillos de oruga están lubricados para toda la vida.

PLUMA Y BALANCÍN REFORZADOS

Durante el desarrollo de nuestras máquinas realizamos pruebas intensivas para calcular la distribución óptima de la carga por la estructura de la pluma.

Esto, junto con un material más grueso, limita la fatiga de los componentes y conlleva un incremento de su fiabilidad y su duración.

Para proteger mejor la base del balancín, se han añadido barras reforzadas y se han engrosado el centro y el extremo saliente del brazo.

FILTRACIÓN AVANZADA

- Filtros de combustible y separador de agua: un separador de alto rendimiento de tipo filtro capta con eficacia la humedad que haya en el combustible, reduciendo las impurezas y ayudando a minimizar los problemas relacionados con el combustible. Los prefiltros y los filtros principales dobles de serie logran un alto grado de pureza que minimizan las posibles averías del sistema de combustible.
- Prefiltro de aire ciclónico: la duración del filtro de aire y la eficiencia del motor dependen directamente de los cuerpos extraños que entren por la toma de aire del motor. Por lo tanto, un prefiltro de aire ciclónico (de serie) es la primera fase de un sistema de admisión que impide la entrada de la mayoría de las partículas más pesadas que el aire. El sistema, sin mantenimiento y con autolimpieza, puede expulsar todo tipo de elementos extraños, tales como barro, nieve, lluvia, hojas, serrín, briznas de paja, etc.

TECNOLOGÍA AVANZADA DE PASADORES Y CASQUILLOS

En la articulación de la pluma se utiliza metal altamente lubricado para prolongar la duración de los componentes y alargar los intervalos de engrase. La articulación de la cuchara cuenta con casquillos EM (Enhanced Macrosurface). Estos presentan un patrón de superficie integrado y revestimiento autolubricado que garantizan un engrase optimizado y una eliminación de los desechos más eficiente. La durabilidad se incrementa aún más con los discos ultraduros resistentes al desgaste y capas de polímero en la articulación de la cuchara.

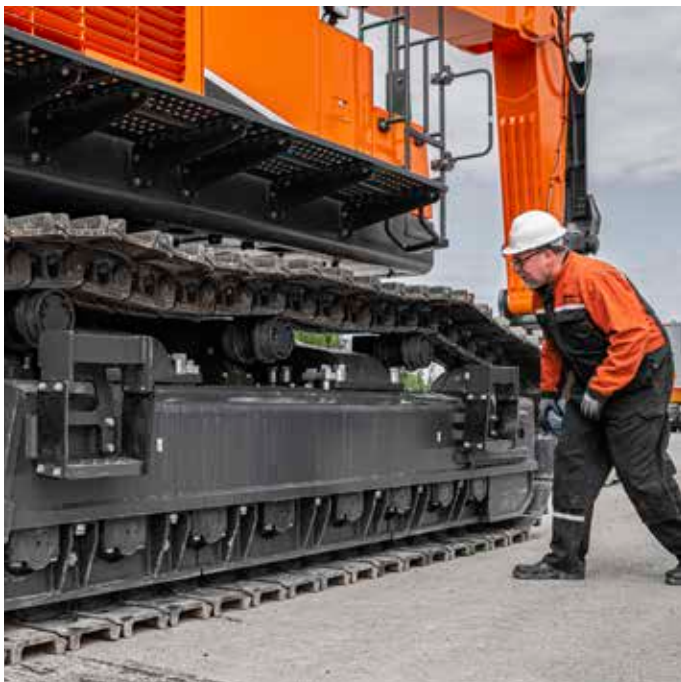

1. Protección delantera OPG
2. Monitor de visión periférica de 360°
3. Pantalla táctil de 8 pulgadas
4. Portavasos
5. Joysticks e interruptores que vienen integrados en consolas de control ajustables
6. Mejor visibilidad en la zona inferior derecha
7. Palanca de ajuste de la altura del asiento independiente y función de inclinación del cojín
8. Pedales rectos ergonómicos
9. Suelo plano y espacioso fácil de limpiar



1

2

3

4

5

6

7

8

9



GRAN CONFORT DE MANEJO

EL MEJOR ENTORNO PARA EL CONDUCTOR DE SU CATEGORÍA

La DX800LC-7 está diseñada para ofrecer las mejores condiciones posibles de trabajo. La sofisticada cabina de última generación está presurizada y cumple con el nivel 2 de protección FOPS cuando está equipada con un protector FOPS de seguridad. El asiento con suspensión neumática calefactado de alta calidad ofrece la máxima comodidad al operador.

CONFORT DE PRIMERA CLASE

Desde la comodidad del asiento se disfruta de una visión integral clara del lugar de trabajo y se puede acceder con facilidad a varios compartimentos de almacenamiento. Los niveles de ruido y las vibraciones son sorprendentemente bajos, mientras que el aire acondicionado con climatizador automático permite trabajar durante horas sin sentir cansancio.

Los pedales, los joysticks y los reposabrazos están diseñados para garantizar la comodidad y la eficacia del operador.

SUSPENSIÓN DE LA CABINA

El sistema de suspensión (montaje Cabsus) de la cabina amortigua las vibraciones y ofrece una excepcional protección antichoque. Este sistema absorbe los golpes y las vibraciones de forma mucho más eficaz que los sistemas de suspensión convencionales silentblock.

PANTALLA TÁCTIL GRANDE

La amplia pantalla táctil de 8 pulgadas permite desplazar con facilidad por los diferentes menús, lo que incluye los ajustes de potencia y de los conductos hidráulicos auxiliares. También permite conectar un dispositivo Bluetooth o escuchar la emisora de radio favorita.

SISTEMA DE CÁMARAS DE 360°

El sistema de cámaras de 360° ofrece una visión global de los alrededores de la máquina.





1. Botones de corte
2. Botón del martillo hidráulico/ refuerzo
3. Interruptor de arranque (botón de arranque/parada)
4. Selector de control de velocidades del motor
5. Selector de velocidad de desplazamiento
6. Interruptor de luces
7. Interruptor de luces de trabajo de la cabina
8. Interruptor del sistema de postratamiento
9. Panel de control del Bluetooth
10. Panel de control del aire acondicionado y la calefacción

TOME ASIENTO EN PRIMERA CLASE

Con los mandos ergonómicos y el monitor en color de gran visibilidad, sentirá la máquina bajo su firme control.

PLENO CONTROL CON TOTAL SENCILLEZ

GESTIÓN DINÁMICA DE LA POTENCIA

- Selección de las gamas de velocidades de desplazamiento (lento/rápido).
- La activación del sistema de control de sobrealimentación aumenta la potencia de excavación un 10%.
- Un botón de desaceleración inmediata reduce el régimen del motor al ralentí con una única acción.
- El ralentí automático comienza 4 segundos (ajustable) después de que todos los mandos se pongan en punto muerto o neutro, con lo que se reduce el consumo de combustible y el nivel de ruido en la cabina.

MODO "PLUMA FLOTANTE INTELIGENTE"

La función de "pluma flotante inteligente" permite que la pluma suba y baje libremente en función de la aplicación:

- Ajuste de martillo hidráulico: durante la bajada de la pluma, esta desciende libremente por su propio peso. El resultado es una reducción de los impactos y las vibraciones y una mayor vida útil del martillo hidráulico.
- Ajuste de flotación total: durante la selección del descenso de la pluma, se deja que suba y baje lo necesario mientras la cuchara se arrastra por el suelo.

CONTROL EXPERTO DE GRAN PRECISIÓN

- La nueva pantalla táctil multifunción de 8 pulgadas muestra toda la información útil en un formato visual e intuitivo
- La posibilidad de comprobar el estado y los ajustes de la máquina de un vistazo permite lograr una eficacia óptima
- El exclusivo conmutador giratorio de Develon proporciona un control sencillo y preciso de todas las funciones de la máquina
- Los joysticks de gran sensibilidad y bajo esfuerzo permiten trabajar con seguridad, suavidad y confianza
- Los interruptores proporcionales de rueda para el pulgar de los joysticks pueden montarse en horizontal o en vertical para controlar los implementos hidráulicos de forma óptima



4 MODOS DE TRABAJO Y 4 MODOS DE POTENCIA + CONTROL DE PRIORIDAD DE GIRO DE LA PLUMA

Proporcionan la potencia que se necesita para cada aplicación al tiempo que se minimiza el consumo de combustible:

- Modos de 1 dirección, de 2 direcciones, de excavación y de elevación
- Modos de más potencia, de potencia, normal y económico
- El control de prioridad de la pluma / giro permite controlar los modos operativos con solo un botón. El resultado es un funcionamiento más cómodo y productivo, optimizado para varios entornos de trabajo

MODO DE PRIORIDAD DE LA PLUMA

Potencia hidráulica



Cilindro de la pluma Dispositivo de giro



MODO DE PRIORIDAD DE GIRO

Potencia hidráulica



Cilindro de la pluma Dispositivo de giro

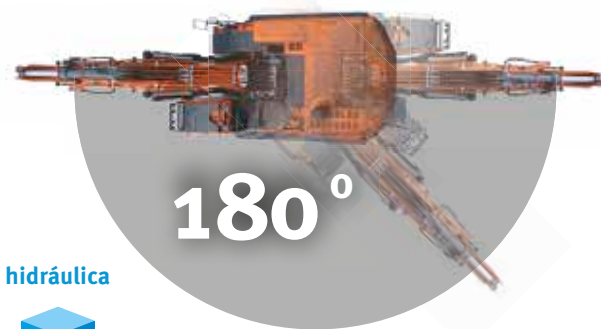



MANTENIMIENTO SIMPLE CON MÁXIMA DISPONIBILIDAD

ACCESO PARA MANTENIMIENTO SIN COMPLICACIONES

- Para que el acceso a toda la estructura superior sea más seguro y fácil, se han instalado barandillas grandes junto con peldaños y placas antideslizantes.
- El filtro de aire acondicionado está colocado en el lateral de la cabina para facilitar el acceso. La tapa del filtro puede bloquearse y abrirse con la llave de arranque.
- Un interruptor de corte de la batería hace que sea fácil desconectar la batería para almacenamientos prolongados.
- La pantalla del cuentahoras se puede consultar fácilmente desde el suelo.
- Las válvulas de corte montadas en los tubos del prefiltro y la línea de tubería de drenaje del depósito de combustible facilitan el mantenimiento y evitan la contaminación por fugas.
- Además, los paneles superior y lateral facilitan el acceso a los componentes del motor.
- 2 grandes compartimentos de refrigeración independientes, equipados con ventiladores reversibles de serie, aumentan el rendimiento de la refrigeración y simplifican el mantenimiento.
- Para mejorar la accesibilidad y la comodidad durante el mantenimiento, todos los filtros (filtro de aceite del motor, prefiltro de combustible, filtro de combustible y filtro piloto) se encuentran en el compartimento de la bomba.

DEPÓSITO DE ADBLUE®

Los sensores instalados en el depósito y conectados a la ECU detectan los niveles bajos de AdBlue® o cualquier avería del sistema.

PUNTOS DE ENGRASE CENTRALIZADO

Para que el mantenimiento resulte más sencillo, los puntos de engrase se han centralizado. Hay disponible un sistema de lubricación automática como opción.



ESPECIFICACIONES TÉCNICAS

MOTOR

Diseñado para proporcionar un rendimiento y una eficiencia del combustible superiores, el motor diésel Perkins 2506J cumple la normativa de emisiones de Fase V. Emplea tecnologías SCR / DOC / y DPF para lograr el menor impacto posible en el medio ambiente

Modelo

Perkins 2506J

N.º de cilindros

6

Potencia nominal a 1800 rpm

ISO 14396, bruta 402 kW (547 CV)

Par máx. a 1400 rpm

251,7 kgf·m

Ralentí (bajo - alto)

900 [±10] - 1800 [±10] rpm

Cilindrada

15,2 l

Diámetro interior × carrera

137,2 mm × 171,4 mm

Motor de arranque

24 V / 9 kW

Baterías - alternador

2 × 12 V, 200 Ah - 24 V, 115 A

Filtro de aire

Filtro de aire con doble elemento y prefiltro turbo ciclónico separador de polvo

TREN INFERIOR

Construcción extremadamente robusta, hecha de materiales duraderos de alta calidad, en la que todas las estructuras soldadas se han diseñado para limitar tensiones y esfuerzos.

- Rodillos de oruga lubricados para toda la vida.
- Poleas y ruedas dentadas con juntas flotantes.
- Zapatas de oruga de aleación endurecida por inducción con doble garra.
- Pasadores de conexión tratados térmicamente.
- Ajustador hidráulico de oruga con mecanismo tensor amortiguador de impactos.

Rodillos superiores (zapata estándar)

3

Rodillos inferiores

8

Número de eslabones y zapatas por lado

48

Separación entre eslabones

260 mm

SISTEMA HIDRÁULICO

El sistema e-EPOS (sistema electrónico de optimización de la potencia) es el cerebro de la excavadora: minimiza el consumo de combustible y optimiza la eficiencia del sistema hidráulico en todas las condiciones de uso. Para armonizar el funcionamiento del motor y el sistema hidráulico, el e-EPOS está conectado a la centralita electrónica (ECU) del motor a través de una conexión de datos.

- El sistema hidráulico permite realizar operaciones conjuntas o separadas.
- Dos velocidades de desplazamiento que ofrecen un par mayor o una velocidad elevada.
- Sistema de bomba cross-sensing de ahorro de combustible.
- Sistema con deceleración automática.
- 4 modos de funcionamiento y 4 modos de potencia.
- Prioridad de la pluma o del giro seleccionable a través de un interruptor en la cabina.

Bombas principales

2 × bombas de pistones axiales en tándem de cilindrada variable
Caudal máximo a 1800 rpm 2 × 504 l/min

Bomba de pilotaje

Bomba de engranajes
Caudal máximo a 1800 rpm 50,4 l/min

Parámetros de la válvula de seguridad

Implemento	350 bares (357 kgf/cm ²)
Desplazamiento	350 bares (357 kgf/cm ²)
Giro	350 bares (357 kgf/cm ²)
Piloto	40 bares (40,8 kgf/cm ²)

CILINDROS HIDRÁULICOS

Cuerpos de cilindro y vástagos de pistón de acero de alta resistencia. Mecanismo amortiguador instalado en todos los cilindros para un funcionamiento sin sacudidas y mayor duración del pistón.

Cilindros	Cantidad	Diámetro interior × diámetro de vástago × carrera (mm)
Pluma	2	190 × 125 × 1795
Balancín	1	215 × 150 × 2030
Cuchara	1	190 × 130 × 1465

CABINA

El control de climatización es óptimo gracias a la integración de los sistemas de aire acondicionado y calefacción. Un ventilador controlado automáticamente suministra aire presurizado y filtrado a la cabina a través de múltiples respiraderos. El asiento del operador (regulable, calefactado y con suspensión neumática) incluye cinturón de seguridad. El operador puede ajustar el asiento ergonómico y la consola del joystick por separado según sus preferencias.

Nivel de presión acústica de emisión ponderada A en la posición del operador, LpAd (ISO 6396:2008)

70 dB(A)

Nivel de potencia acústica ponderada A, LwAd (2000/14/CE)

107 dB(A)

MECANISMO DE GIRO

El mecanismo de giro usa dos motores de pistones axiales, que impulsan un engranaje desmultiplicador planetario en 2 etapas sumergido en aceite para que el par sea máximo.

- Cojinetes de giro: Diseño exclusivo de cojinetes transversales, para una mejor distribución de la tensión y mayor vida útil.
- Engranaje interno y piñón en baño lubricante.

Velocidad máxima de giro

7,4 rpm

Par máximo de giro

31600 kgf·m

CAPACIDAD DE LÍQUIDOS

Depósito de combustible	890 l
Sistema de refrigeración (radiador)	86 l
Depósito del aceite hidráulico	790 l
Aceite del motor	60 l
Mecanismo de giro	2 × 8 l
Dispositivo de desplazamiento	2 × 20 l

TRACCIÓN

Un motor de alto par de pistones axiales independiente impulsa cada oruga mediante un engranaje desmultiplicador planetario. Las dos palancas / pedales garantizan un desplazamiento suave con contrarrotación a demanda. El bastidor de las orugas protege el motor de desplazamiento, el freno y los engranajes planetarios. Los frenos multidisco de las orugas son de accionamiento mediante muelle y de liberación hidráulica.

Velocidad de desplazamiento (baja - alta)

2,9 - 4,8 km/h

Tracción máxima

70,7 t

Ángulo de inclinación máximo

35° / 70 %

PESO

	Ancho de zapatas (mm)	Peso de la máquina (t)	Presión sobre el suelo (kgf/cm ²)
Garra doble	650 (estándar)	79,5	1,12
	750	80,4	0,99
	900	82,1	0,83

PESO DE LOS COMPONENTES

Elemento	Unidad	Peso	Comentarios
Estructura superior sin frente	kg	29650	Con contrapeso
Conjunto de estructura inferior	kg	29885	
Contrapeso	kg	10700	
Conjunto delantero	kg	15440	Según el estándar
Pluma	mm	6650 / 7700	Casquillos incluidos
	kg	5560 / 5840	
Balancín	mm	2600 / 2900 / 3550	Casquillos incluidos
	kg	2445 / 2630 / 2655	

ESPECIFICACIONES TÉCNICAS

CUCHARAS

Tipo de cuchara	Capacidad (m³) SAE	Ancho (mm)		Radio (mm)	Peso (kg)	Zapatas de doble garra de 650 mm			
		Sin bordes laterales	Con bordes laterales			Pluma de 6,65 m		Pluma de 7,7 m	
						Balancín de 2,6 m	Balancín de 2,9 m	Balancín de 2,9 m	Balancín de 3,55 m
Clase H	3,42	1,72	1,72	2121	3412	A	A	A	B
	3,68	1,82	1,82	2121	3518	A	A	A	B
	4,05	1,72	1,72	2142	3727	A	A	B	C
	4,43	1,85	1,85	2142	3874	A	A	C	C
	4,64	1,92	1,92	2142	3953	A	A	C	D
	5,24	1,91	1,91	2186	4187	B	B	D	D
	5,58	2,01	2,01	2186	4381	B	C	D	-
Clase S	3,75	1,62	N/D	2146	4084	A	A	B	C
	4,05	1,72	N/D	2146	4208	A	A	C	C
	4,64	1,92	N/D	2146	4535	A	B	D	D
	5,24	1,91	N/D	219	4648	B	C	D	-
Clase X	3,75	1,65	N/D	2146	4294	A	A	B	C
	4,05	1,75	N/D	2146	4429	A	A	C	C
	4,64	1,95	N/D	2146	4785	A	B	D	D
	5,24	1,94	N/D	219	4964	B	C	D	-

A: apto para materiales con densidad igual o inferior a 2100 kg/m³ / B: apto para materiales con densidad igual o inferior a 1800 kg/m³.

C: apto para materiales con densidad igual o inferior a 1500 kg/m³ / D: apto para materiales con densidad igual o inferior a 1200 kg/m³.

- : No se recomienda

Según ISO 10567 y SAE J296, longitud del balancín sin acoplador rápido. Solo como referencia.

CUCHARA CLASE X (X-TREME MINING)

La cuchara CLASE X (X-TREME MINING) está diseñada para su uso en aplicaciones de minería y canteras de gran densidad utilizando materiales de alta resistencia a la abrasión. Esta cuchara se puede utilizar en las aplicaciones más duras.

Características y ventajas

- Hay 4 tamaños diferentes disponibles.
- Sección plegada en forma de rombo para una mayor fortaleza de la estructura.
- Placa solapada para proteger la placa de borde y aumentar la resistencia.
- Forma optimizada para una alta penetración y holgura del talón.
- Perfil profundo con gran capacidad.
- Radio de extremo reducido para mayor rendimiento de excavación.
- Diseño optimizado de los dientes originales de Develon SD (Condiciones muy duras) para mayor durabilidad y productividad.
- Se han añadido refuerzos para mayor durabilidad y resistencia.
 - Placa de desgaste de la sección plegada en forma de rombo para una mayor resistencia.
 - Zapatitas protectoras y sección inferior.
 - Pack de talones de gran resistencia para aumentar la durabilidad y proteger la hoja frente a desgaste.
- Empleo de materiales de gran dureza para una mejor durabilidad.
- Increíblemente fuerte con una placa de borde de 500BHN.
- Mayor resistencia a la abrasión usando 400BHN.
- Kit de banda de desgaste interno usando 400BHN.
- Piezas de desgaste adicionales diseñadas para proteger la estructura de la cuchara y para facilitar su sustitución durante el mantenimiento de la cuchara.

















- Acero de alta resistencia
- Acero de alta resistencia a la abrasión
- 500BHN, acero de alta resistencia a la abrasión

Clasificación	Modelo	Ancho (mm)	Capacidad (m³)	Placa de borde (mm)
DX800LC-7	X80-1600	1.600	3,75	70
	X80-1700	1.700	4,05	70
	X80-1900	1.900	4,64	70
	X80-2100	2.100	5,24	70

CAPACIDADES DE ELEVACIÓN

SIN CUCHARA

(UNIDAD: 1000 KG)

A	3,0 m		4,5 m		6,0 m		7,5 m		9,0 m		10,5 m		Alcance máximo		
															A

Pluma 6,65 m • Balancín 2,6 m • Zapata 650 mm • Contrapeso 10,7 t

9,0 m														18,29*	18,29*	6,49
7,5 m							18,76*	18,76*						17,03*	17,03*	7,70
6,0 m					21,80*	21,80*	19,14*	19,14*						16,68*	16,12	8,48
4,5 m					24,37*	24,37*	20,25*	19,13						16,94*	14,55	8,93
3,0 m					26,80*	25,62	21,44*	18,46	18,29*	14,10				17,76*	13,82	9,12
1,5 m					28,12*	24,71	22,18*	17,93	18,29*	13,86				18,15*	13,73	9,06
0,0 m					27,92*	24,28	22,02*	17,63						18,18*	14,33	8,74
-1,5 m			33,18*	33,18*	26,07*	24,26	20,38*	17,63						17,98*	15,87	8,12
-3,0 m	32,74*	32,74*	27,71*	27,71*	21,94*	21,94*								17,07*	17,07*	7,14
-4,5 m			18,13*	18,13*										14,20*	14,20*	5,56

Pluma 6,65 m • Balancín 2,9 m • Zapata 650 mm • Contrapeso 10,7 t

9,0 m														16,02*	16,02*	6,85
7,5 m							17,94*	17,94*						15,02*	15,02*	8,00
6,0 m					20,99*	20,99*	18,51*	18,51*						14,75*	14,75*	8,75
4,5 m					23,62*	23,62*	19,72*	19,17	17,52*	14,40				14,99*	13,89	9,20
3,0 m					26,20*	25,69	21,02*	18,46	17,97*	14,07				15,70*	13,21	9,38
1,5 m					27,79*	24,69	21,92*	17,87	18,18*	13,77				17,00*	13,11	9,32
0,0 m					27,91*	24,17	21,97*	17,52	17,59*	13,63				17,58*	13,62	9,00
-1,5 m			34,08*	34,08*	26,41*	24,07	20,72*	17,45						17,50*	14,97	8,41
-3,0 m	35,79*	35,79*	29,06*	29,06*	22,83*	22,83*								16,89*	16,89*	7,47
-4,5 m			20,46*	20,46*	14,74*	14,74*								14,60*	14,60*	6,02

Pluma 7,7 m • Balancín 2,9 m • Zapata 650 mm • Contrapeso 10,7 t

9,0 m							16,17*	16,17*						15,97*	15,97*	8,35
7,5 m							16,55*	16,55*	15,39*	14,72				15,32*	13,8	9,32
6,0 m					21,04*	21,04*	17,65*	17,65*	15,69*	14,44				15,00*	12,15	9,97
4,5 m					23,85*	23,85*	19,06*	18,41	16,35*	14,00				14,85*	11,2	10,36
3,0 m							20,36*	17,59	17,02*	13,55	14,83*	10,77		14,79*	10,73	10,53
1,5 m							21,14*	16,99	17,43*	13,18				14,77*	10,66	10,47
0,0 m					26,61*	22,99	21,15*	16,66	17,32*	12,96				14,72*	10,99	10,19
-1,5 m					25,10*	23,01	20,25*	16,59	16,37*	12,94				14,53*	11,83	9,67
-3,0 m	28,71*	28,71*	26,83*	26,83*	22,38*	22,38*	18,12*	16,79						13,99*	13,49	8,87
-4,5 m			21,17*	21,17*	17,82*	17,82*	13,45*	13,45*						12,58*	12,58*	7,69

Pluma 7,7 m • Balancín 3,55 m • Zapata 650 mm • Contrapeso 10,7 t

10,5 m														13,18*	13,18*	7,73
9,0 m									12,49*	12,49*				12,18*	12,18*	9,03
7,5 m									14,43*	14,43*				11,73*	11,73*	9,93
6,0 m							16,75*	16,75*	14,97*	14,70	12,25*	11,33		11,64*	11,24	10,54
4,5 m					22,64*	22,64*	18,31*	18,31*	15,78*	14,23	14,19*	11,13		11,83*	10,43	10,91
3,0 m					25,29*	24,76	19,82*	17,92	16,62*	13,73	14,53*	10,88		12,28*	10,01	11,07
1,5 m					26,82*	23,69	20,89*	17,23	17,24*	13,30	14,73*	10,65		13,06*	9,93	11,01
0,0 m					27,03*	23,17	21,26*	16,79	17,42*	13,01	14,52*	10,51		14,01*	10,18	10,75
-1,5 m			30,83*	30,83*	26,05*	23,03	20,78*	16,61	16,92*	12,90				13,99*	10,85	10,26
-3,0 m	29,91*	29,91*	29,76*	29,76*	23,90*	23,19	19,23*	16,69	15,27*	13,01				13,76*	12,15	9,51
-4,5 m	29,28*	29,28*	24,71*	24,71*	20,20*	20,20*	15,99*	15,99*						13,01*	13,01*	8,42
-6,0 m			16,88*	16,88*	13,59*	13,59*								10,81*	10,81*	6,84

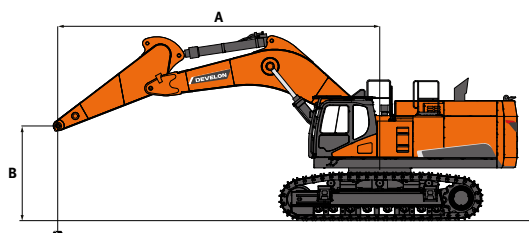

 : Valor nominal por delante.

 : Valor nominal en lateral o 360°.

1. Las capacidades de elevación son conformes a la norma ISO 10567:2007 (E).
2. El punto de carga se encuentra en el extremo del balancín.
3. * = Las cargas nominales se basan en la capacidad hidráulica.
4. Las cargas nominales que se muestran no superan el 75% de la carga de vuelco o el 87% de la capacidad de elevación hidráulica.
5. Para obtener la capacidad de elevación con cuchara, reste el peso real de la cuchara a los valores.
6. Las configuraciones indicadas no reflejan necesariamente el equipamiento de serie de la máquina.

DIMENSIONES

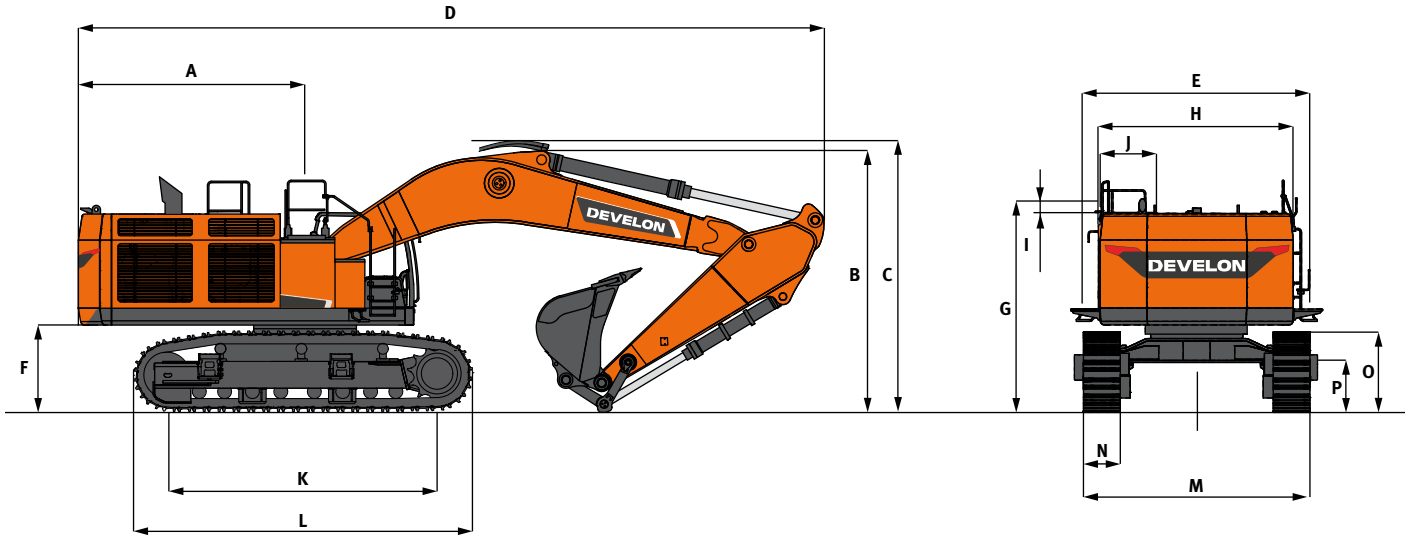

DIMENSIONES

	Unidad	Pluma de una pieza			
		7700		6650	
Longitud de la pluma	mm	3550	2900	2900	2600
Longitud del balancín	mm	3,42	4,05	4,43	4,43
Capacidad de la cuchara (SAE)	m³				
A Radio de giro del voladizo	mm	4010	4010	4010	4010
B Altura de envío (pluma)	mm	4615	4420	4905	4760
C Altura de envío (latiguillo)	mm	4865	4690	5125	4990
D Longitud de envío	mm	13165	13370	12320	12370
E Anchura de envío	mm	3560	3560	3560	3560
F Distancia a contrapeso	mm	1540	1540	1540	1540
G Altura sobre techo de cabina	mm	3530	3530	3530	3530
H Ancho del cuerpo	mm	3410	3410	3410	3410
I Altura de cabina sobre el cuerpo	mm	25	25	25	25
J Anchura de la cabina	mm	1010	1010	1010	1010
K Distancia entre ejes	mm	4730	4730	4730	4730
L Longitud de oruga	mm	5960	5960	5960	5960
M Ancho de tren inferior*	mm	3400/4000	3400/4000	3400/4000	3400/4000
N Ancho de las zapatas	mm	650	650	650	650
O Altura de oruga**	mm	1315	1315	1315	1315
P Distancia libre sobre el suelo	mm	850	850	850	850

* retraído / extendido

** sin zapata de garra

PERÍMETRO DE TRABAJO

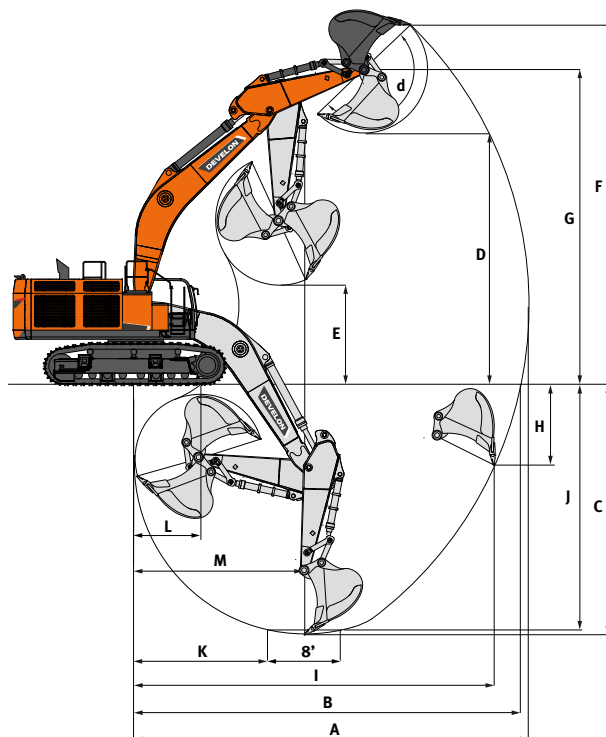

PERÍMETRO DE TRABAJO

	Unidad	Pluma de una pieza			
		7700		6650	
Longitud de la pluma	mm				
Longitud del balancín	mm	3550	2900	2900	2600
Capacidad de la cuchara (SAE)	m³	3,42	4,05	4,43	4,43
A Alcance máx. de excavación	mm	13195	12670	11510	11250
B Alcance máx. de excavación (suelo)	mm	12925	12390	11200	10935
C Profundidad máx. de excavación	mm	8345	7725	6985	6685
D Altura máx. de carga	mm	8405	8245	7140	7060
E Altura mín. de carga	mm	3325	3975	3195	3495
F Altura máx. de excavación	mm	12120	11910	10760	10700
G Altura máx. de pasador de cuchara	mm	10525	10390	9260	9180
H Profundidad máx. de excavación vertical	mm	4705	2455	3280	2960
I Radio máx. en vertical	mm	10935	11590	9850	9740
J Profundidad máx. de excavación (nivel de 8 pies/2440 mm)	mm	8205	7565	6820	6515
K Radio mín. (nivel de 8 pies/2440 mm)	mm	4490	4495	3740	3725
L Alcance mínimo de excavación	mm	2285	2990	1920	2110
M Radio mín. de giro	mm	5730	5775	5240	5200
d Ángulo de la cuchara	°	178,1	178,1	178,1	178,1

FUERZAS DE EXCAVACIÓN (ISO)

	Unidad	Pluma de una pieza			
		7700		6650	
Longitud de la pluma	mm				
Longitud del balancín	mm	3550	2900	2900	2600
Capacidad de la cuchara (SAE)	m³	3,42	4,05	4,43	4,43
CUCHARA	t	35,3	38,6	39,8	39,8
BALANCÍN	t	29,3	33,6	34,3	36,6

EQUIPAMIENTO DE SERIE Y OPCIONAL

● Estándar ○ Opcional

Motor

- Perkins 2506J, Fase V, postratamiento SCR, y DOC y DPF
- Turbocompresor variable e intercooler aire-aire
- Función de ralentí automático
- Desconexión automática

Sistema hidráulico

- Regeneración de caudal de pluma y balancín
- Válvulas antirrebote de la parte giratoria
- Puertos adicionales (válvula)
- Ajuste de caudal y presión de los conductos auxiliares desde la cabina
- Función de sobrealimentación inmediata
- Control inteligente de potencia (SPC3)
- Amortiguación y juntas del cilindro
- Ventilador reversible
- Línea hidráulica auxiliar de 2 vías y tubos para el martillo hidráulico (control mediante pedal y joystick)

Cabina e interior

- Cabina presurizada e insonorizada, montaje CabSus
- Asiento regulable y calefactado con suspensión neumática y reposacabezas y reposabrazos ajustables
- Aire acondicionado con control de climatización
- Parabrisas delantero abatible con parasol enrollable y ventanilla delantera inferior desmontable
- Ventanilla izquierda corredera
- Limpiaparabrisas superior e inferior
- Visor para lluvia
- Interruptor de desempañador de ventanilla trasera
- Palancas de control proporcional a la presión (PPC) con la muñeca para el balancín, la pluma, la cuchara y el giro
- Pedales de desplazamiento con palancas manuales
- Conmutador giratorio
- Panel de indicadores LCD táctil de 8 pulgadas
- Sistema de gestión de implementos
- Selector de control de régimen del motor (rpm)
- Velocidad de desplazamiento automática
- 4 modos de funcionamiento y 4 modos de trabajo
- Bocina eléctrica
- Luz en techo
- Portavasos
- Varios compartimentos de almacenamiento (p. ej., portadocumentos bajo el asiento)
- Zona de almacenamiento (herramientas, etc.)
- Compartimento calefactado/refrigerado
- Suelo plano y espacioso fácil de limpiar
- Protección antirrobo
- Toma eléctrica de 12 V y puertos USB
- Puerto de comunicaciones en serie para conectar el PC/portátil
- Interruptor de encendido/apagado a distancia de la radio
- Altavoces y conexiones para radio
- RADIO+MP3 (estéreo) integrada con transmisión por Bluetooth

Seguridad

- Válvulas de seguridad en cilindros de pluma y balancín
- Dispositivo de aviso de sobrecarga
- Barandillas grandes en la estructura superior y peldaños
- Girofaro
- Cámara de visión periférica en 360°
- Placas antideslizantes de metal perforado
- Palanca hidráulica de bloqueo
- Cristal de seguridad
- Martillo para salida de emergencia
- Retrovisores a izquierda y derecha
- Tapón de combustible y cubiertas con cierre
- Interruptor de corte de la batería
- Sistema de prevención de arranque del motor
- Freno de estacionamiento
- Paquete completo de luces LED
- Interruptor de parada de emergencia del motor e interruptor de control de bomba hidráulica
- Encendido sin llave (Smart key)
- Cabina FOGS: protectores superior y frontal de la cabina (ISO 10262)
- Protectores superior e inferior del parabrisas delantero

Varios

- Pluma: 7700 mm – Balancín: 3550 mm – Contrapeso: 10700 kg
- Sistema telemático DEVELON Fleet Management Web
- Bomba de llenado de combustible de apagado automático
- Filtro de aire con doble elemento y prefiltro turbo ciclónico separador de polvo
- Prefiltro de combustible con sensor de separador de agua
- Protector contra polvo para radiador/refrigerador de aceite
- 2 ventiladores de refrigeración de accionamiento hidráulico
- Ventilador del refrigerador de aceite con accionamiento hidráulico
- Función de autodiagnóstico
- Alternador (28 V, 100 A) - Batería (2 × 12 V, 200 Ah)
- Sistema de desplazamiento hidrostático de 2 velocidades con cambio automático
- Engrase remoto del círculo de giro y los puntos de articulación del grupo de trabajo
- Pluma flotante
- Sistema de lubricación automática
- Plumas: 6650 mm
- Balancines: 2600 mm, 2900 mm
- Cubierta inferior de alta resistencia
- Cucharas Develon: toda la gama de cucharas para uso general, tareas duras y roca
- Tubo hidráulico para acoplamiento rápido
- Filtro adicional para el tubo del martillo
- Caudal de bomba doble
- Calentador diésel
- Pedal de recorrido recto
- Alarma de desplazamiento y giro

Tren inferior

- Ajustadores de las orugas hidráulicas y de muelle
- Protectores normales de orugas
- Eslabones de oruga herméticos y engrasados
- Zapata de doble garra de 650 mm
- Protectores completos de orugas
- Zapata de doble garra de 750 mm, 900 mm

GESTIÓN EN LA OBRA

GESTIÓN DE PRODUCTIVIDAD

MANTENIMIENTO PREVENTIVO

SERVICIO PROACTIVO

TENDENCIA DE FUNCIONAMIENTO

Número total de horas de funcionamiento y horas de funcionamiento por modo

EFICIENCIA EN CONSUMO DE COMBUSTIBLE*

Nivel y consumo de combustible

UBICACIÓN

GPS y geoperimetrización

INFORMES

Informe de funcionamiento y utilización

AVISOS Y ALERTAS

Detección de avisos de la máquina, desconexión de la antena y geoperimetrización/tiempo de perímetro

GESTIÓN DE FILTROS Y ACEITE

Mantenimiento preventivo por ciclo de cambio de pieza

TERMINAL TELEMÁTICO

El terminal se instala y conecta a una máquina para obtener datos de ella.

TELECOMUNICACIÓN

Develon facilita la comunicación en modo doble (satélite, móvil) para maximizar la cobertura de la comunicación.

WEB DE DEVELON FLEET MANAGEMENT

Los usuarios pueden controlar el estado de la máquina desde la web de Develon Fleet Management.

IMPLEMENTOS OPCIONALES

Amplia gama de implementos para su excavadora Develon.

Optar por nuestros implementos le garantizará el máximo rendimiento y la máxima seguridad durante su uso.



**CUCHARAS CLASE H DEVELON
(MOVIMIENTO DE TIERRAS)**



**CUCHARAS CLASE G DEVELON
(ECONOMY)**



CUCHARAS NIVELADORAS



**CUCHARAS CLASE S DEVELON
(ROCAS DE MENOR DUREZA)**



**ACOPLADORES RÁPIDOS DE
PASADOR**



GRAPAS PULPO DEVELON



**CUCHARAS CLASE X DEVELON
(TODO TIPO DE ROCAS)**



MARTILLOS HB DEVELON



GRAPAS CLASIFICADORAS DEVELON



LISTA DE IMPLEMENTOS

● Estándar ○ Opcional

DX800LC-7

- Cuchara clase H Develon (movimiento de tierras), anchura de 1920 mm, capacidad de 4,64 m³, 5 dientes para tareas pesadas
- Cuchara clase H Develon (movimiento de tierras), anchura de 1720 mm, capacidad de 3,42 m³, 5 dientes para tareas pesadas
- Cuchara clase H Develon (movimiento de tierras), anchura de 2350 mm, capacidad de 5,58 m³, 5 dientes para tareas pesadas
- Cuchara clase H Develon (movimiento de tierras), anchura de 2226 mm, capacidad de 5,24 m³, 5 dientes para tareas pesadas
- Cuchara clase S Develon (rocas de menor dureza), anchura de 1920 mm, capacidad de 4,64 m³, 6 dientes para tareas especialmente difíciles
- Cuchara clase S Develon (rocas de menor dureza), anchura de 1620 mm, capacidad de 3,75 m³, 5 dientes para tareas especialmente difíciles
- Cuchara clase S Develon (rocas de menor dureza), anchura de 1720 mm, capacidad de 4,05 m³, 5 dientes para tareas especialmente difíciles
- Cuchara clase S Develon (rocas de menor dureza), anchura de 2226 mm, capacidad de 5,24 m³, 5 dientes para tareas especialmente difíciles
- Cuchara clase S Develon (rocas de menor dureza), anchura de 2350 mm, capacidad de 5,58 m³, 5 dientes para tareas especialmente difíciles
- Cuchara clase X Develon (todo tipo de rocas), anchura de 1650 mm, capacidad de 3,75 m³, 5 dientes para tareas especialmente difíciles
- Cuchara clase X Develon (todo tipo de rocas), anchura de 1750 mm, capacidad de 4,05 m³, 4 dientes para tareas especialmente difíciles
- Cuchara clase X Develon (todo tipo de rocas), anchura de 1950 mm, capacidad de 4,64 m³, 5 dientes para tareas especialmente difíciles
- Cuchara clase X Develon (todo tipo de rocas), anchura de 2226 mm, capacidad de 5,24 m³, 5 dientes para tareas especialmente difíciles





Powered by **Innovation**

**MÁS INFORMACIÓN:
DX800LC-7**

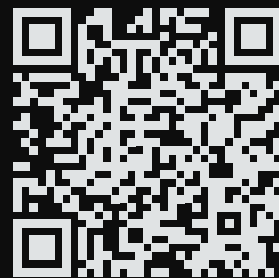

DEVELON

HD Hyundai Infracore Europe s.r.o.
IBC - Pobřežní 620/3, 186 00 Praha 8-Karlín
Czech Republic

©2023 DEVELON D4600762-ES (08-23)

Algunas especificaciones se basan en cálculos técnicos y no son medidas reales. Las especificaciones se proporcionan a efectos de comparación y están sujetas a cambios sin previo aviso. Las especificaciones de cada equipo Develon variaran en función de los cambios normales de diseño, fabricación, condiciones de uso y otros factores. Las imágenes de las unidades de Develon pueden contener elementos opcionales.