

DEVELON

Excavadoras de orugas

DX420LC-7K

DX490LC-7K, DX530LC-7K



	DX420LC-7K	DX490LC-7K	DX530LC-7K
--	------------	------------	------------

Potencia máxima	350 CV	400 CV	400 CV
-----------------	--------	--------	--------

Peso operativo	43,5 t	50,4 t	52,9 t
----------------	--------	--------	--------

Capacidad de la cuchara	2,2 m ³	3,0 m ³	3,3 m ³
-------------------------	--------------------	--------------------	--------------------

MÁS RENTABILIDAD Y PRODUCTIVIDAD Y MENOS CONSUMO

GRAN PRODUCTIVIDAD Y BAJO COSTE DE PROPIEDAD

Proporciona una mayor productividad y un menor consumo de combustible, con un entorno de trabajo eficiente y confortable.

FIABILIDAD

Incorpora piezas fundidas reforzadas, puntos de articulación de acero forjado y un balancín y una pluma reforzados para tareas pesadas a fin de soportar materiales de alto impacto. Cilindros de pluma y balancín resistentes de gran tamaño que garantizan potencia y suavidad. Tecnología avanzada de pasadores y casquillos.

SU SEGURIDAD ES NUESTRA PRIORIDAD

Sistema de cámaras de 360°, retrovisores laterales grandes, potentes luces de trabajo LED, peldaños y plataformas antideslizantes, barandillas de seguridad en la estructura superior y detección por ultrasonidos opcional.

APLICACIONES ESPECIALES

Nuestras máquinas de largo alcance (de 16 y 19,6 m) resultan ideales para aplicaciones especiales.

PRODUCTIVIDAD

A la última en fuerzas de excavación de la cuchara y el balancín.

DURABILIDAD DEL TREN INFERIOR

Rodillos superiores de acero forjado y endurecido, rodillos lubricados por aceite, piñón con tratamiento térmico, cadenas de oruga endurecidas con tratamiento térmico, lubricadas con grasa y más duraderas.



COMODIDAD

Una de las cabinas más espaciaosas del mercado, con bajos niveles de ruido y vibraciones y una excelente visibilidad en todas las direcciones. Asiento calefactado y totalmente ajustable con suspensión neumática y climatización de serie.

FACILIDAD DE OPERACIÓN

Toda la información importante al alcance de la mano con la nueva pantalla táctil de 8 pulgadas de fácil uso. Exclusivo conmutador giratorio, 4 modos de trabajo, 4 modos de potencia y control proporcional.

MOTOR

Además de ofrecer una potencia excepcional al desarrollar un par elevado a bajas revoluciones, el nuevo motor Scania de 13 litros combina fiabilidad y bajo impacto ambiental. Este motor de 6 cilindros de fase V desarrolla 257 kW a 1800 rpm (DX420LC-7K) y 294 kW a 1800 rpm (DX490LC-7K, DX530LC-7K).

EFICIENCIA EN CONSUMO DE COMBUSTIBLE EXCELENTE

En combinación con el sistema D-EcoPower, el sistema de control inteligente de potencia (SPC) ofrece un aumento de la eficiencia en consumo de combustible del 11 % en comparación con la generación anterior. El sistema proporciona la cantidad exacta de aceite necesaria para evitar cualquier pérdida de energía.

MANTENIMIENTO FÁCIL

Acceso sencillo a todos los compartimentos. Radiador y refrigerador de aceite separados para mejorar la refrigeración y facilitar el acceso. Datos de mantenimiento disponibles directamente en el panel de control.

FILTRACIÓN AVANZADA

Los filtros de eficiencia máxima eliminan el agua, el polvo y las partículas para proteger la inversión de forma óptima.



El tren inferior más ancho del mercado en 50 toneladas proporciona a las excavadoras DX420LC-7K, DX490LC-7K y DX530LC-7K una estabilidad inigualable.

Chasis fijo (DX420LC-7K):

- Estrecho: 3,0 m
- Estándar: 3,35 m

Chasis variable (DX490LC-7K / DX530LC-7K):

- Estrecho, retraído / extendido: 2,99/3,49 m
- Estándar, retraído / extendido: 3,34/3,90 m



D·ECOPOWER

Tecnología avanzada que establece nuevos estándares en la industria: el exclusivo sistema de potencia ECO mejora la productividad y ahorra combustible. Una bomba de presión controlada con válvula de control principal de centro cerrado y 9 sensores electrónicos que detectan y regulan con precisión la cantidad de aceite hidráulico necesaria para una tarea en particular. En lugar de forzar continuamente el paso de una cantidad fija de aceite por el sistema, se mide la cantidad

exacta de aceite que se necesita. Los requisitos de salida del sistema hidráulico están optimizados con la potencia del motor. La eficiencia resultante reduce el consumo de combustible y mejora enormemente la productividad. La mejora de la respuesta por medio de los mandos ofrece un excelente nivel de confort para el operador y una maniobra de la máquina mucho más suave.

RENDIMIENTO Y EFICIENCIA DE COMBUSTIBLE MÁXIMOS

POTENCIA QUE AUMENTA LA PRODUCTIVIDAD

- Las excavadoras DX420LC-7K, DX490LC-7K y DX530LC-7K montan el motor Scania DC13 de última generación.
- Este motor de Fase V genera unas emisiones extremadamente bajas porque para nosotros es fundamental reducir nuestro impacto ambiental.
- Los gases de escape se depuran mediante la tecnología de reducción catalítica selectiva (SCR), un catalizador de oxidación diésel (DOC) y un filtro de partículas diésel (DPF).

GESTIÓN EFICIENTE DEL COMBUSTIBLE

- La elección de 4 modos de potencia y 4 modos de trabajo garantiza un rendimiento óptimo en cualquier condición.
- Sistema de control inteligente de potencia (SPC3): reduce la velocidad del motor y ajusta el par de la bomba en función de las condiciones de trabajo. El sistema ajusta automáticamente la potencia del motor y el rendimiento hidráulico para mejorar la eficiencia del combustible y reducir las emisiones.
- Desconexión automática del motor: apaga el motor si la máquina está al ralentí durante el tiempo que se defina. El operador puede establecer el retardo antes de la desconexión mediante el uso de la pantalla táctil.

TURBOCOMPRESOR DE GEOMETRÍA VARIABLE

Suministra un flujo de aire óptimo hacia la cámara de combustión del motor en todas las condiciones de velocidad y carga; así aumenta la limpieza de los gases de escape y disminuye el consumo de combustible.

SPC3 (SMART POWER CONTROL)

2 sistemas (el control de régimen variable y el control de par de la bomba) trabajan juntos para mejorar la eficiencia y mantener la productividad.

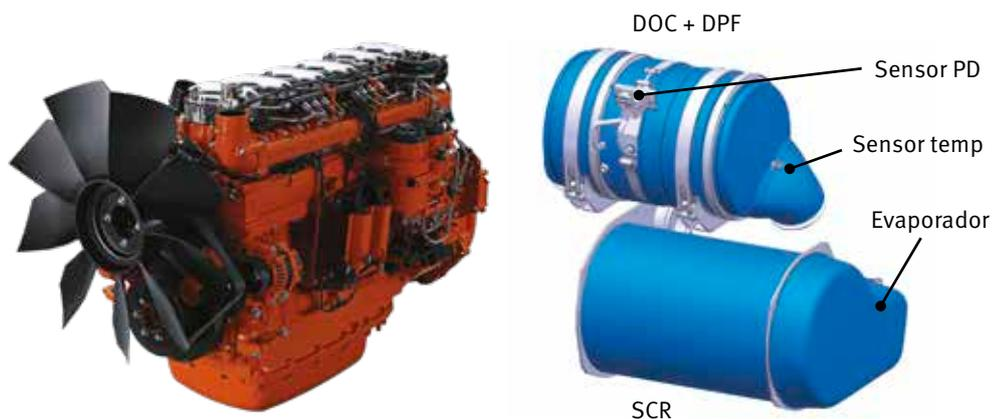



FIABILIDAD: LA COSTUMBRE DE TODA UNA VIDA

Como profesional necesita maquinaria en la que pueda confiar. En Develon concedemos prioridad a la durabilidad y la fiabilidad durante el desarrollo de las máquinas. Los materiales y las estructuras se someten a estrictas pruebas de resistencia y elasticidad en condiciones extremas.

DISEÑADAS PARA OFRECER UN ALTO NIVEL DE RENDIMIENTO Y RESISTENCIA A LARGO PLAZO

CHASIS EN FORMA DE X MUY RESISTENTE

Diseñado usando análisis de elementos finitos y simulación 3D por ordenador, el tren inferior en X asegura una integridad estructural y una durabilidad óptimas.

DURABILIDAD DEL TREN INFERIOR

- La cadena está formada por eslabones autolubricados herméticos para su fiabilidad a largo plazo. Buscando mejorar la protección, la alineación y el rendimiento, hay 3 tipos de protecciones disponibles: normales, dobles o largas, dependiendo de la aplicación.
- El muelle y la polea de la oruga van unidos con el fin de alargar su duración y facilitar el mantenimiento.
- Las ruedas dentadas de acero fundido garantizan la máxima resistencia.
- Los rodillos de oruga están lubricados para toda la vida.

PLUMA Y BALANCÍN REFORZADOS

Durante el desarrollo de nuestras máquinas realizamos pruebas intensivas para calcular la distribución óptima de la carga por la estructura de la pluma.

Esto, junto con un material más grueso, limita la fatiga de los componentes y conlleva un incremento de su fiabilidad y su duración.

Para proteger mejor la base del balancín, se han añadido barras reforzadas y se han engrosado el centro y el extremo saliente del brazo.

FILTRACIÓN AVANZADA

- Filtros de combustible y separador de agua: un separador de alto rendimiento de tipo filtro capta con eficacia la humedad que haya en el combustible, reduciendo las impurezas y ayudando a minimizar los problemas relacionados con el combustible. Los prefiltros y los filtros principales dobles de serie logran un alto grado de pureza que minimiza las posibles averías del sistema de combustible.
- Prefiltro de aire ciclónico: la duración del filtro de aire y la eficiencia del motor dependen directamente de los cuerpos extraños que entren por la toma de aire del motor. Por lo tanto, un prefiltro de aire ciclónico (de serie) es la primera fase de un sistema de admisión que impide la entrada de la mayoría de las partículas más pesadas que el aire. El sistema, sin mantenimiento y con autolimpieza, puede expulsar todo tipo de elementos extraños, tales como barro, nieve, lluvia, hojas, serrín, briznas de paja, etc.

TECNOLOGÍA AVANZADA DE PASADORES Y CASQUILLOS

En la articulación de la pluma se utiliza metal altamente lubricado para prolongar la duración de los componentes y alargar los intervalos de engrase. La articulación de la cuchara cuenta con casquillos EM (Enhanced Macrosurface). Estos presentan un patrón de superficie integrado y revestimiento autolubricado que garantizan un engrase optimizado y una eliminación de los desechos más eficiente. La durabilidad se incrementa aún más con los discos ultraduros resistentes al desgaste y capas de polímero en la articulación de la cuchara.

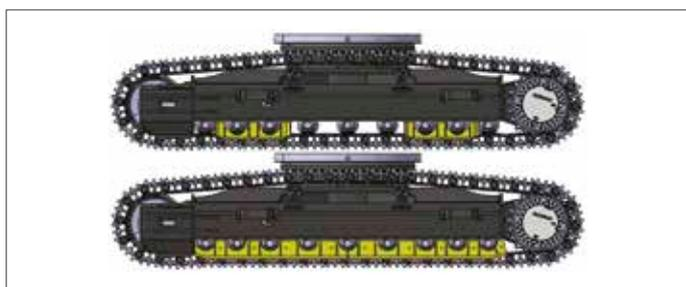

Protectores de las orugas: mejoran la protección, la alineación de las orugas y el rendimiento de la máquina en los desplazamientos. 3 protecciones por oruga de serie en la DX490LC-7K y la DX530LC-7K (protección en toda la longitud opcional) y 2 en la DX420LC-7K (protecciones dobles o en toda la longitud disponibles como opción). Estas opciones de protección constituyen soluciones óptimas para aplicaciones extremas.



1

2

3

4

5

6

7

1. Techo solar amplio
2. Visera antideslumbrante
3. Agarre junto al parabrisas
4. Guantero para gafas de sol
5. Joysticks e interruptores que vienen integrados en consolas de control ajustables
6. Mejor visibilidad en la zona inferior derecha
7. Palanca de ajuste de la altura del asiento independiente y función de inclinación del cojín
8. Pedales rectos ergonómicos
9. Suelo plano y espacioso fácil de limpiar

GRAN CONFORT DE MANEJO

EL MEJOR ENTORNO PARA EL CONDUCTOR DE SU CATEGORÍA

Los modelos DX420LC-7K, DX490LC-7K y DX530LC-7K están diseñados para ofrecerle las mejores condiciones de trabajo posibles. La sofisticada y moderna cabina ROPS está presurizada y cuenta con certificado ISO de seguridad. El asiento con suspensión neumática calefactado de alta calidad ofrece la máxima comodidad al operador.

CONFORT DE PRIMERA CLASE

Desde la comodidad del asiento se disfruta de una visión integral clara del lugar de trabajo y se puede acceder con facilidad a varios compartimentos de almacenamiento. Los niveles de ruido y las vibraciones son sorprendentemente bajos, mientras que el aire acondicionado con climatizador automático permite trabajar durante horas sin sentir cansancio.

Los pedales, los joysticks y los reposabrazos están diseñados para garantizar la comodidad y la eficacia del operador.

SUSPENSIÓN DE LA CABINA

El sistema de suspensión (montaje Cabsus) de la cabina amortigua las vibraciones y ofrece una excepcional protección antichoques. Este sistema absorbe los golpes y las vibraciones de forma mucho más eficaz que los sistemas de suspensión convencionales silentblock.

PANTALLA TÁCTIL GRANDE

La amplia pantalla táctil de 8 pulgadas permite desplazar con facilidad por los diferentes menús, lo que incluye los ajustes de potencia y de los conductos hidráulicos auxiliares. También permite conectar un dispositivo Bluetooth o escuchar la emisora de radio favorita.

SISTEMA DE CÁMARAS DE 360°

El sistema de cámaras de 360° ofrece una visión global de los alrededores de la máquina.





1. Interruptor proporcional
2. Monitor
3. Botón del martillo hidráulico/ refuerzo
4. Botón de función de 1 toque del joystick
5. Interruptor de arranque (botón de arranque/parada)
6. Selector de control de velocidades del motor
7. Selector de velocidad de desplazamiento
8. Interruptor de luces
9. Interruptor de luces de trabajo de la cabina
10. Interruptor del sistema de postratamiento
11. Panel de control del Bluetooth
12. Panel de control del aire acondicionado y la calefacción
13. Panel de control del limpiaparabrisas
14. Interruptor del acoplador rápido

TOME ASIENTO EN PRIMERA CLASE

Con los mandos ergonómicos y el monitor en color de gran visibilidad, sentirá la máquina bajo su firme control.

PLENO CONTROL CON TOTAL SENCILLEZ

GESTIÓN DINÁMICA DE LA POTENCIA

- Selección de las gamas de velocidades de desplazamiento (lento/rápido).
- La activación del sistema de control de sobrealimentación aumenta la potencia de excavación un 10%.
- Un botón de desaceleración inmediata reduce el régimen del motor al ralentí con una única acción.
- El ralentí automático comienza 4 segundos (ajustable) después de que todos los mandos se pongan en punto muerto o neutro, con lo que se reduce el consumo de combustible y el nivel de ruido en la cabina.

MODO DE "PLUMA FLOTANTE INTELIGENTE" (OPCIONAL)

La función de "pluma flotante inteligente" permite que la pluma suba y baje libremente en función de la aplicación:

- Ajuste de martillo hidráulico: durante la bajada de la pluma, esta desciende libremente por su propio peso. El resultado es una reducción de los impactos y las vibraciones y una mayor vida útil del martillo hidráulico.
- Ajuste de flotación total: durante la selección del descenso de la pluma, se deja que suba y baje lo necesario mientras la cuchara se arrastra por el suelo.

4 MODOS DE TRABAJO Y 4 MODOS DE POTENCIA

Proporcionan la potencia que se necesita para cada aplicación al tiempo que se minimiza el consumo de combustible:

- Modos de 1 dirección, de 2 direcciones, de excavación y de elevación.
- Modos de más potencia, de potencia, normal y económico.

CONTROL EXPERTO DE GRAN PRECISIÓN

- La nueva pantalla táctil multifunción de 8 pulgadas muestra toda la información útil en un formato visual intuitivo.
- La posibilidad de comprobar el estado y los ajustes de la máquina de un vistazo permite lograr una eficacia óptima.
- El exclusivo conmutador giratorio de Develon proporciona un control sencillo y preciso de todas las funciones de la máquina.
- Los joysticks de gran sensibilidad y bajo esfuerzo permiten trabajar con seguridad, suavidad y confianza.
- Los interruptores proporcionales de rueda para el pulgar de los joysticks pueden montarse en horizontal o en vertical para controlar los implementos hidráulicos de forma óptima.

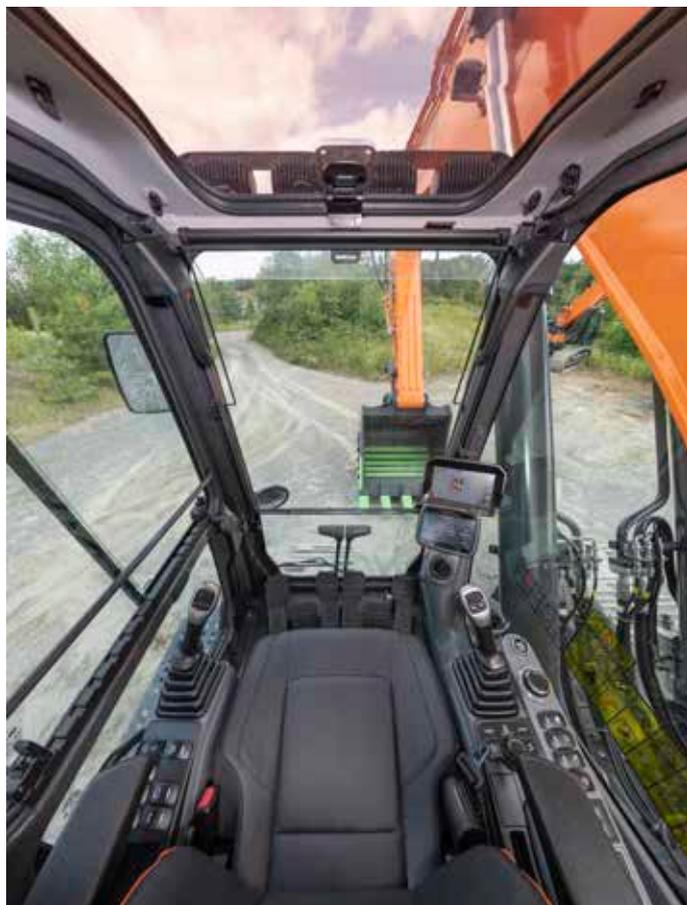



MANTENIMIENTO SIMPLE CON MÁXIMA DISPONIBILIDAD

ACCESO PARA MANTENIMIENTO SIN COMPLICACIONES

- Para que el acceso a toda la estructura superior sea más seguro y fácil, se han instalado barandillas grandes junto con peldaños y placas antideslizantes.
- El filtro de aire acondicionado está colocado en el lateral de la cabina para facilitar el acceso. La tapa del filtro puede bloquearse y abrirse con la llave de arranque.
- Un interruptor de corte de la batería hace que sea fácil desconectar la batería para almacenamientos prolongados.
- La pantalla del cuentahoras se puede consultar fácilmente desde el suelo.
- Las válvulas de corte montadas en los tubos del prefiltro y la línea de tubería de drenaje del depósito de combustible facilitan el mantenimiento y evitan la contaminación por fugas.
- Además, los paneles superior y lateral facilitan el acceso a los componentes del motor.
- Los 2 compartimentos de refrigeración separados de gran tamaño con ventiladores reversibles de serie aumentan el rendimiento de la refrigeración y simplifican el mantenimiento.
- Para mejorar la accesibilidad y la comodidad durante el mantenimiento, todos los filtros (filtro de aceite del motor, prefiltro de combustible, filtro de combustible y filtro piloto) se encuentran en el compartimento de la bomba.

DEPÓSITO DE ADBLUE®

Los sensores instalados en el depósito y conectados a la ECU detectan los niveles bajos de AdBlue® o cualquier avería del sistema.

PUNTOS DE ENGRASE CENTRALIZADO

Para que el mantenimiento resulte más sencillo, los puntos de engrase se han centralizado. Hay disponible un sistema de lubricación automática como opción.



ESPECIFICACIONES TÉCNICAS

DX420LC-7K

MOTOR

Diseñado para que el rendimiento y la eficiencia del combustible sean superiores, el motor diésel Scania DC13 cumple plenamente la normativa de emisiones de Fase V más reciente. Para optimizar el rendimiento de la máquina, el motor usa inyectores de combustible a alta presión, intercooler aire-aire y control electrónico. Motor refrigerado por agua en 4 ciclos, turbocompresor de geometría variable, catalizador de oxidación diésel (DOC), reducción catalítica selectiva (SCR) y filtro de partículas diésel (DPF).

Modelo

Scania DC13

N.º de cilindros

6

Potencia nominal a 1800 rpm

SAE J1995 257 kW (349,5 CV)
SAE J1349 252 kW (342,7 CV)

Par máximo

158,0 kgf·m a 800-1500 rpm

Ralentí (bajo - alto)

750 [±20] - 1900 [±25] rpm

Cilindrada

12700 cm³

Diámetro interior × carrera

130 mm × 160 mm

Motor de arranque

24 V / 6 kW

Baterías - alternador

2 × 12 V, 200 Ah - 28 V, 100 A

Filtro de aire

Filtro de aire con doble elemento y prefiltro turbo ciclónico separador de polvo

CILINDROS HIDRÁULICOS

Cuerpos de cilindro y vástagos de pistón de acero de alta resistencia. Mecanismo amortiguador instalado en todos los cilindros para un funcionamiento sin sacudidas y mayor duración del pistón.

Cilindros	Cantidad	Diámetro interior × diámetro de vástago × carrera (mm)
Pluma	2	170 × 115 × 1485
Balancín	1	180 × 120 × 1820
Cuchara	1	160 × 110 × 1320

PESO

		DX420LC-7K (con oruga estándar/estrecha)	
	Ancho de zapatas (mm)	Peso de la máquina (t)	Presión sobre el suelo (kgf/cm ²)
Garra triple	600 (estándar)	43,6 / 43,3	0,80 / 0,79
	750	44,4 / 44,1	0,65 / 0,64
	800	44,6 / 44,3	0,61 / 0,61
	900	45,1 / 44,8	0,55 / 0,55
Garra doble	600	43,7 / 43,4	0,80 / 0,79

SISTEMA HIDRÁULICO

El sistema e-EPOS (sistema electrónico de optimización de la potencia) es el cerebro de la excavadora: minimiza el consumo de combustible y optimiza la eficiencia del sistema hidráulico en todas las condiciones de uso.

Para armonizar el funcionamiento del motor y el sistema hidráulico, el e-EPOS está conectado a la centralita electrónica (ECU) del motor a través de una conexión de datos.

- El sistema hidráulico permite realizar operaciones conjuntas o separadas.
- Dos velocidades de desplazamiento que ofrecen un par mayor o una velocidad elevada.
- Sistema de bomba cross-sensing de ahorro de combustible.
- Sistema con deceleración automática.
- 4 modos de funcionamiento y 4 modos de potencia.
- Control del caudal y la presión de los circuitos hidráulicos auxiliares desde el panel de control.
- Control informatizado del caudal de la bomba.

Bombas principales

2 × paralelas, eje inclinado, pistón axial
Caudal máximo a 1800 rpm 2 × 333 l/min

Bomba de pilotaje

Bomba de engranajes
Caudal máximo a 1800 rpm 24 l/min

Parámetros de la válvula de seguridad

Implemento 363 bares (370 kgf/cm²)
Desplazamiento 343 bares (350 kgf/cm²)
Giro 275 bares (280 kgf/cm²)
Piloto 40 bares (40,8 kgf/cm²)

MECANISMO DE GIRO

El mecanismo de giro usa un motor de pistones axiales, que impulsa un engranaje desmultiplicador planetario en 2 etapas sumergido en aceite para que el par sea máximo.

- Rodamiento de giro: rodamiento de bolas de una hilera de tipo cizalla con engranaje interior de acero templado por inducción.
- Engranaje interno y piñón en baño lubricante.

Velocidad máxima de giro

9,6 rpm

Par máximo de giro

16360 kgf·m

CABINA

El control de climatización es óptimo gracias a la integración de los sistemas de aire acondicionado y calefacción. Un ventilador controlado automáticamente suministra aire presurizado y filtrado a la cabina a través de múltiples respiraderos.

El asiento del operador (regulable, calefactado y con suspensión neumática) incluye cinturón de seguridad. El operador puede ajustar el asiento ergonómico y la consola del joystick por separado según sus preferencias.

Nivel de presión acústica de emisión ponderada A en la posición del operador, LpAd (ISO 6396:2008)

71 dB(A)

Nivel de potencia acústica ponderada A, LwAd (2000/14/CE)

Declarado: 105 dB(A)

Medido: 104 dB(A)

TRACCIÓN

Un motor de alto par de pistones axiales independiente impulsa cada oruga mediante un engranaje desmultiplicador planetario. Las dos palancas / pedales garantizan un desplazamiento suave con contrarrotación a demanda.

El bastidor de las orugas protege el motor de desplazamiento, el freno y los engranajes planetarios. Los frenos multidisco de las orugas son de accionamiento mediante muelle y de liberación hidráulica.

Velocidad de desplazamiento (baja - alta)

3,2 - 5,3 km/h

Tracción máxima

43,4 t

Ángulo de inclinación máximo

35° / 70%

CAPACIDAD DE LÍQUIDOS

Depósito de combustible	640 l
Sistema de refrigeración (radiador)	52,5 l
Depósito de AdBlue® (DEF)	70 l
Depósito del aceite hidráulico	370 l
Aceite del motor	45 l
Mecanismo de giro	8 l
Dispositivo de desplazamiento	2 × 7 l

TREN INFERIOR

Construcción extremadamente robusta, hecha de materiales duraderos de alta calidad, en la que todas las estructuras soldadas se han diseñado para limitar tensiones y esfuerzos.

- Rodillos de oruga lubricados para toda la vida.
- Poleas y ruedas dentadas con juntas flotantes.
- Zapatas de oruga hechas de una aleación endurecida por inducción con triple garra.
- Pasadores de conexión tratados térmicamente.
- Ajustador hidráulico de oruga con mecanismo tensor amortiguador de impactos.

Rodillos superiores (zapata estándar)

2

Rodillos inferiores

9

Número de eslabones y zapatas por lado

50

Separación entre eslabones

215,9 mm

PESO DE LOS COMPONENTES

Elemento	Unidad	DX420LC-7K	Comentarios
Estructura superior sin frente	kg	10275	Sin contrapeso
Conjunto de estructura inferior	kg	15125	Oruga estándar con zapatas de 600 mm
Contrapeso	kg	8000	
Conjunto delantero	kg	9380	Según el estándar
Pluma	mm / kg	6700 / 3200 6700 HD / 3225	Incluido casquillo
Balancín	mm / kg	2600 / 1360 2950 / 1485 3250 / 1535 3250 HD / 1595 3950 / 1765	Incluido casquillo

ESPECIFICACIONES TÉCNICAS DX490LC-7K Y DX530LC-7K

MOTOR

Diseñado para que el rendimiento y la eficiencia del combustible sean superiores, el motor diésel Scania DC13 cumple plenamente la normativa de emisiones de Fase V más reciente. Para optimizar el rendimiento de la máquina, el motor usa inyectores de combustible a alta presión, intercooler aire-aire y control electrónico. Motor refrigerado por agua en 4 ciclos, turbocompresor de geometría variable, catalizador de oxidación diésel (DOC), reducción catalítica selectiva (SCR) y filtro de partículas diésel (DPF).

Modelo

Scania DC13

N.º de cilindros

6

Potencia nominal a 1800 rpm

SAE J1995 294 kW (400 CV)
SAE J1349 289 kW (393 CV)

Par máximo

189,8 kgf·m a 900-1500 rpm

Ralentí (bajo - alto)

750 [±20] - 1900 [±25] rpm

Cilindrada

12700 cm³

Diámetro interior × carrera

130 mm × 160 mm

Motor de arranque

24 V / 6 kW

Baterías - alternador

2 × 12 V, 200 Ah - 28 V, 100 A

Filtro de aire

Filtro de aire con doble elemento y prefiltro turbo ciclónico separador de polvo

CILINDROS HIDRÁULICOS

Cuerpos de cilindro y vástagos de pistón de acero de alta resistencia. Mecanismo amortiguador instalado en todos los cilindros para un funcionamiento sin sacudidas y mayor duración del pistón.

Cilindros	Cantidad	Diámetro interior × diámetro de vástago × carrera (mm)
Pluma	2	170 × 115 × 1650
Balancín	1	190 × 130 × 1980
Cuchara	1	170 × 115 × 1341

PESO

	Ancho de zapatas (mm)	DX490LC-7K (con oruga estrecha/ancho)		DX530LC-7K (con oruga estrecha/ancho)	
		Peso de la máquina (t)	Presión sobre el suelo (kgf/cm ²)	Peso de la máquina (t)	Presión sobre el suelo (kgf/cm ²)
Garra triple	600 (estándar)	49,8 / 50,4	0,86 / 0,87	52,3 / 52,9	0,91 / 0,92
	750	50,8 / 51,4	0,70 / 0,71	53,3 / 53,9	0,74 / 0,75
	800	51,0 / 51,6	0,66 / 0,67	53,6 / 54,2	0,70 / 0,70
	900	51,6 / 52,2	0,60 / 0,60	54,1 / 54,8	0,62 / 0,63
Garra doble	600	49,8 / 50,4	0,86 / 0,87	52,4 / 53,0	0,91 / 0,92

SISTEMA HIDRÁULICO

El sistema e-EPOS (sistema electrónico de optimización de la potencia) es el cerebro de la excavadora: minimiza el consumo de combustible y optimiza la eficiencia del sistema hidráulico en todas las condiciones de uso.

Para armonizar el funcionamiento del motor y el sistema hidráulico, el e-EPOS está conectado a la centralita electrónica (ECU) del motor a través de una conexión de datos.

- El sistema hidráulico permite realizar operaciones conjuntas o separadas.
- Dos velocidades de desplazamiento que ofrecen un par mayor o una velocidad elevada.
- Sistema de bomba cross-sensing de ahorro de combustible.
- Sistema con deceleración automática.
- 4 modos de funcionamiento y 4 modos de potencia.
- Control del caudal y la presión de los circuitos hidráulicos auxiliares desde el panel de control.
- Control informatizado del caudal de la bomba.

Bombas principales

2 × paralelas, eje inclinado, pistón axial

Caudal máximo a 1800 rpm 2 × 390 l/min

Bomba de pilotaje

Bomba de engranajes

Caudal máximo a 1800 rpm 24 l/min

Parámetros de la válvula de seguridad

Implemento 380 bares (387,5 kgf/cm²)
Desplazamiento 343 bares (350 kgf/cm²)
Giro 294 bares (300 kgf/cm²)
Piloto 40 bares (40,8 kgf/cm²)

MECANISMO DE GIRO

El mecanismo de giro usa un motor de pistones axiales, que impulsa un engranaje desmultiplicador planetario en 2 etapas sumergido en aceite para que el par sea máximo.

- Rodamiento de giro: rodamiento de bolas de una hilera de tipo cizalla con engranaje interior de acero templado por inducción.
- Engranaje interno y piñón en baño lubricante.

Velocidad máxima de giro

9,2 rpm

Par máximo de giro

20130 kgf·m

CABINA

El control de climatización es óptimo gracias a la integración de los sistemas de aire acondicionado y calefacción. Un ventilador controlado automáticamente suministra aire presurizado y filtrado a la cabina a través de múltiples respiraderos.

El asiento del operador (regulable, calefactado y con suspensión neumática) incluye cinturón de seguridad. El operador puede ajustar el asiento ergonómico y la consola del joystick por separado según sus preferencias.

Nivel de presión acústica de emisión ponderada A en la posición del operador, LpAd (ISO 6396:2008)

72 dB(A)

Nivel de potencia acústica ponderada A, LwAd (2000/14/CE)

Declarado: 106 dB(A)

Medido: 105 dB(A)

TRACCIÓN

Un motor de alto par de pistones axiales independiente impulsa cada oruga mediante un engranaje desmultiplicador planetario. Las dos palancas / pedales garantizan un desplazamiento suave con contrarrotación a demanda.

El bastidor de las orugas protege el motor de desplazamiento, el freno y los engranajes planetarios. Los frenos multidisco de las orugas son de accionamiento mediante muelle y de liberación hidráulica.

Velocidad de desplazamiento (baja - alta)

3,2 - 5,6 km/h

Tracción máxima

45,7 t

Ángulo de inclinación máximo

35° / 70%

CAPACIDAD DE LÍQUIDOS

Depósito de combustible	626 l
Sistema de refrigeración (radiador)	52,5 l
Depósito de AdBlue® (DEF)	70 l
Depósito del aceite hidráulico	390 l
Aceite del motor	45 l
Mecanismo de giro	2 x 5 l
Dispositivo de desplazamiento	2 x 9 l

TREN INFERIOR

Construcción extremadamente robusta, hecha de materiales duraderos de alta calidad, en la que todas las estructuras soldadas se han diseñado para limitar tensiones y esfuerzos.

- Rodillos de oruga lubricados para toda la vida.
- Poleas y ruedas dentadas con juntas flotantes.
- Zapatas de oruga hechas de una aleación endurecida por inducción con triple garra.
- Pasadores de conexión tratados térmicamente.
- Ajustador hidráulico de oruga con mecanismo tensor amortiguador de impactos.

Rodillos superiores (zapata estándar)

3 (oruga variable)

Rodillos inferiores

9

Número de eslabones y zapatas por lado

53

Separación entre eslabones

215,9 mm

PESO DE LOS COMPONENTES

Elemento	Unidad	DX490LC-7K	DX530LC-7K	Comentarios
Estructura superior sin frente	kg	11467	11467	Sin contrapeso
Conjunto de estructura inferior	kg	19951	19951	Oruga de ancho variable con zapata de 600 mm
Contrapeso	kg	8500 / 9200	11100	
Conjunto delantero	kg	10670	10635	Según el estándar
Pluma	mm / kg	6300 / 3540 7100 / 3845 7100 HD / 3905	6300 / 3540 7100 / 3845 7100 HD / 3905 9000 Semi-SLR / 4010 11000 SLR / 4500	Incluido casquillo
Balancín	mm / kg	2400 / 1565 2900 / 1640 3350 / 1760 3350 HD / 1795 3980 / 1895	2400 / 1565 2900 / 1640 3350 / 1760 3350 HD / 1795 3980 / 1895 6000 Semi-SLR / 2040 8000 SLR / 2460	Incluido casquillo

ESPECIFICACIONES TÉCNICAS

DX420LC-7K, DX490LC-7K Y DX530LC-7K

CUCHARAS – DX420LC-7K

Tipo de cuchara	Capacidad (m³) SAE	Ancho (mm)		Peso (kg)	Oruga estándar (3,35 m) / oruga estrecha (3,0 m)				
					Pluma de 6,7 m / contrapeso de 8,0 t				Pluma de 6,7 m HD / contrapeso de 8,0 t
		Sin bordes laterales	Con bordes laterales		Balancín de 2,60 m	Balancín de 2,95 m	Balancín de 3,25 m	Balancín de 3,95 m	Balancín de 3,25 m HD
Clase H	1,64	1256	1290	1601	A / A	A / A	A / A	A / B	A / A
	1,92	1430	1464	1729	A / A	A / B	A / B	B / C	A / B
	2,14	1566	1600	1860	A / B	A / B	B / C	C / D	B / C
	2,47	1770	1804	2009	B / C	B / C	C / D	D / -	C / D
Clase S	1,77	1364	1364	2128	A / A	A / B	A / B	B / C	A / B
	2,02	1518	1518	2266	A / B	A / C	B / C	C / D	B / C
Roca	1,51	1497	-	1643	A / A	A / A	A / A	A / A	A / A

A: apto para materiales con densidad igual o inferior a 2100 kg/m³

B: apto para materiales con densidad igual o inferior a 1800 kg/m³

C: apto para materiales con densidad igual o inferior a 1500 kg/m³

D: apto para materiales con densidad igual o inferior a 1200 kg/m³

-: no se recomienda

Según ISO 10567 y SAE J296, longitud del balancín sin acoplador rápido. Solo como referencia.

CUCHARAS – DX490LC-7K

Tipo de cuchara	Capacidad (m³) SAE	Ancho (mm)		Peso (kg)	Oruga estrecha (3,49 m) / oruga ancha (3,9 m)				
					Pluma de 7,1 m / contrapeso de 8,5 t			Pluma de 6,3 m / contrapeso de 9,2 t	
		Sin bordes laterales	Con bordes laterales		Balancín de 2,90 m	Balancín de 3,35 m	Balancín de 3,98 m	Balancín de 2,40 m	Balancín de 2,90 m
U.G.	1,80	1381	1474	1718	A / A	A / A	A / A	A / A	A / A
	2,14	1588	1682	1910	A / A	A / A	B / A	A / A	A / A
	2,39	1744	1837	2027	A / A	B / A	C / A	A / A	A / A
	2,86	2037	2130	2279	C / A	C / B	D / C	A / A	A / A
R2H	1,80	1232	1266	1831	A / A	A / A	A / A	A / A	A / A
	2,07	1382	1416	1952	A / A	A / A	B / A	A / A	A / A
	2,35	1532	1566	2121	A / A	B / A	C / A	A / A	A / A
	2,72	1732	1766	2283	C / A	C / B	D / B	A / A	A / A
	2,91	1832	1866	2411	C / B	D / B	D / C	A / A	A / A
	3,28	2032	2066	2572	D / B	D / C	- / D	A / A	B / A
R2S	1,94	1350	-	2268	A / A	A / A	B / A	A / A	A / A
	2,22	1500	-	2407,8	A / A	B / A	C / A	A / A	A / A
	2,59	1700	-	2593,6	C / A	C / B	D / B	A / A	A / A
	2,78	1800	-	2735,7	C / B	D / B	C / C	A / A	A / A
	3,15	2000	-	2921,6	D / C	D / C	- / D	A / A	B / A
Roca	1,71	1572	-	2075	A / A	A / A	A / A	A / A	A / A

A: apto para materiales con densidad igual o inferior a 2100 kg/m³

B: apto para materiales con densidad igual o inferior a 1800 kg/m³

C: apto para materiales con densidad igual o inferior a 1500 kg/m³

D: apto para materiales con densidad igual o inferior a 1200 kg/m³

-: no se recomienda

Según ISO 10567 y SAE J296, longitud del balancín sin acoplador rápido. Solo como referencia.

CUCHARAS – DX530LC-7K

Tipo de cuchara	Capacidad (m³) SAE	Ancho (mm)		Peso (kg)	Oruga estrecha (3,49 m) / oruga ancha (3,9 m)					Oruga ancha (3,9 m) con contrapeso de 11,1 t	
		Sin bordes laterales	Con bordes laterales		Pluma de 7,1 m / contrapeso de 11,1 t			Pluma de 6,3 m / contrapeso de 11,1 t		Pluma de 9,0 m	Pluma de 11,0 m
					Balancín de 2,90 m	Balancín de 3,35 m	Balancín de 3,98 m	Balancín de 2,40 m	Balancín de 2,90 m	Balancín de 6,0 m	Balancín de 8,0 m
U.G.	1,80	1381	1474	1718	A / A	A / A	A / A	A / A	A / A	- / -	- / A
	2,14	1588	1682	1910	A / A	A / A	A / A	A / A	A / A	- / -	- / -
	2,39	1744	1837	2027	A / A	A / A	A / A	A / A	A / A	- / -	- / -
	2,86	2037	2130	2279	A / A	B / A	C / A	A / A	A / A	- / -	- / -
R2H	1,80	1232	1266	1831	A / A	A / A	A / A	A / A	A / A	- / -	- / -
	2,07	1382	1416	1952	A / A	A / A	A / A	A / A	A / A	- / -	- / -
	2,35	1532	1566	2121	A / A	A / A	A / A	A / A	A / A	- / -	- / -
	2,72	1732	1766	2283	A / A	B / A	B / A	A / A	A / A	- / -	- / -
	2,91	1832	1866	2411	A / A	B / A	C / A	A / A	A / A	- / -	- / -
	3,28	2032	2066	2572	B / A	C / B	D / B	A / A	B / A	- / -	- / -
R2S	1,94	1350	-	2268	A / A	A / A	A / A	A / A	A / A	- / -	- / -
	2,22	1500	-	2407,8	A / A	A / A	A / A	A / A	A / A	- / -	- / -
	2,59	1700	-	2593,6	A / A	B / A	B / A	A / A	A / A	- / -	- / -
	2,78	1800	-	2735,7	A / A	B / A	C / B	A / A	A / A	- / -	- / -
	3,15	2000	-	2921,6	C / A	C / B	D / C	A / A	B / A	- / -	- / -
Roca	1,71	1572	-	2075	A / A	A / A	A / A	A / A	A / A	- / -	- / -
SLR	0,93	1173	1236	754	- / -	- / -	- / -	- / -	- / -	- / -	- / A
Semi-SLR	1,27	1376	1445	1160	- / -	- / -	- / -	- / -	- / -	- / A	- / -
Semi-DC*	1,12	1500	-	1040	- / -	- / -	- / -	- / -	- / -	- / A	- / -
	1,37	1800	-	1430	- / -	- / -	- / -	- / -	- / -	- / A	- / -

A: apto para materiales con densidad igual o inferior a 2100 kg/m³

B: apto para materiales con densidad igual o inferior a 1800 kg/m³

C: apto para materiales con densidad igual o inferior a 1500 kg/m³

D: apto para materiales con densidad igual o inferior a 1200 kg/m³

-: no se recomienda

* Cuchara para limpieza de cunetas

Según ISO 10567 y SAE J296, longitud del balancín sin acoplador rápido. Solo como referencia.

CUCHARAS DEVELON

4 más. Más posibilidades, más durabilidad, más resistencia, más rendimiento.

Cuchara para construcción en general



La cuchara de uso general está diseñada para excavar y manejar materiales blandos e intermedios (p. ej., con características de bajo desgaste como la capa superficial del suelo, marga, carbón).

Cuchara para tareas pesadas de construcción



La cuchara para tareas pesadas está diseñada para excavaciones a gran escala en materiales densos como arcilla compactada, piedra caliza barrenada, grava u otro material con contenido limitado de roca.

Cuchara para tareas muy duras de minería



La cuchara para condiciones muy duras está diseñada para proporcionar durabilidad al excavar materiales compactos, como roca suelta o volada, arcilla compactada dura y piedra.

Cuchara para tareas extremas de minería



La cuchara para tareas extremas está diseñada para excavar los materiales más abrasivos; es como una versión de larga vida útil de la cuchara para condiciones muy duras.

DIMENSIONES DX420LC-7K

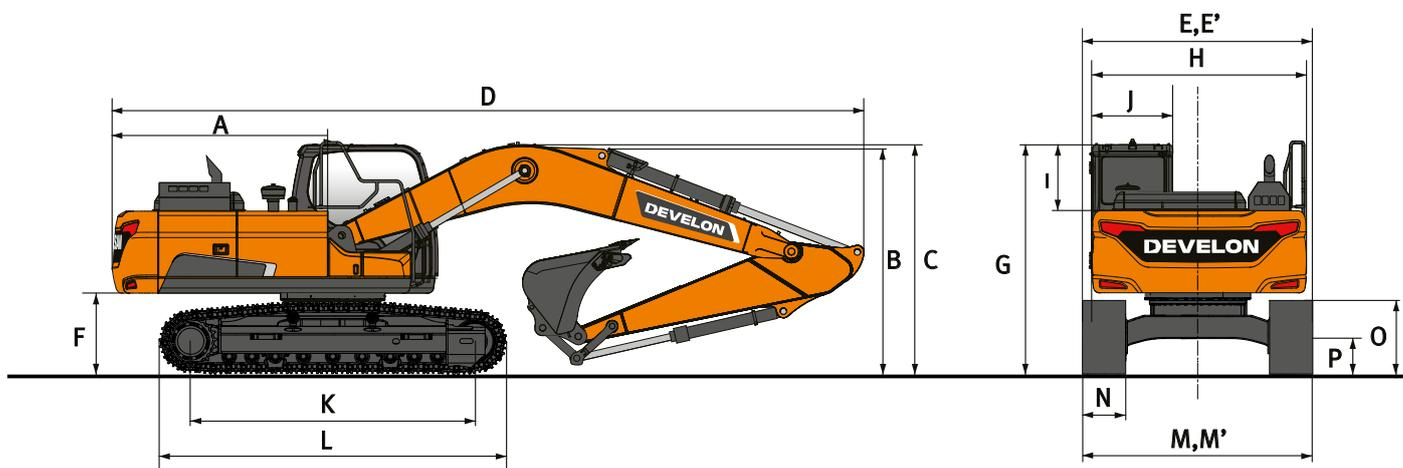

DIMENSIONES

	Unidad	DX420LC-7K				
		6700				6700 HD
Longitud de la pluma	mm					
Longitud del balancín	mm	2600	2950	3250	3950	3250 HD
Capacidad de la cuchara	m³	2,14	1,92	1,90	1,64	1,51
A Radio de giro del voladizo	mm	3760	3760	3760	3760	3760
B Altura de envío (pluma)	mm	3595	3570	3355	3390	3355
C Altura de envío (latiguillo)	mm	3695	3710	3466	3495	3466
D Longitud de envío	mm	11870	11830	11740	11740	11740
E Ancho de envío (estándar)	mm	3350	3350	3350	3350	3350
E' Ancho de envío (estrecho)	mm	3350	3350	3350	3350	3350
F Distancia a contrapeso*	mm	1280	1280	1280	1280	1260
G Altura sobre techo de cabina	mm	3210	3210	3210	3210	3170
H Ancho del cuerpo	mm	2990	2990	2990	2990	2990
I Altura de cabina sobre el cuerpo	mm	845	845	845	845	845
J Anchura de la cabina	mm	1010	1010	1010	1010	1010
K Distancia entre ejes	mm	4250	4250	4250	4250	4250
L Longitud de oruga	mm	5200	5200	5200	5200	5160
M Anchura del tren inferior (estándar)	mm	3350	3350	3350	3350	3350
M' Anchura del tren inferior (estrecho)	mm	3000	3000	3000	3000	3000
N Ancho de las zapatas	mm	600	600	600	600	600
O Altura de oruga*	mm	1070	1070	1070	1070	1070
P Distancia libre sobre el suelo*	mm	600	600	600	600	580

* : sin garra

PERÍMETRO DE TRABAJO DX420LC-7K

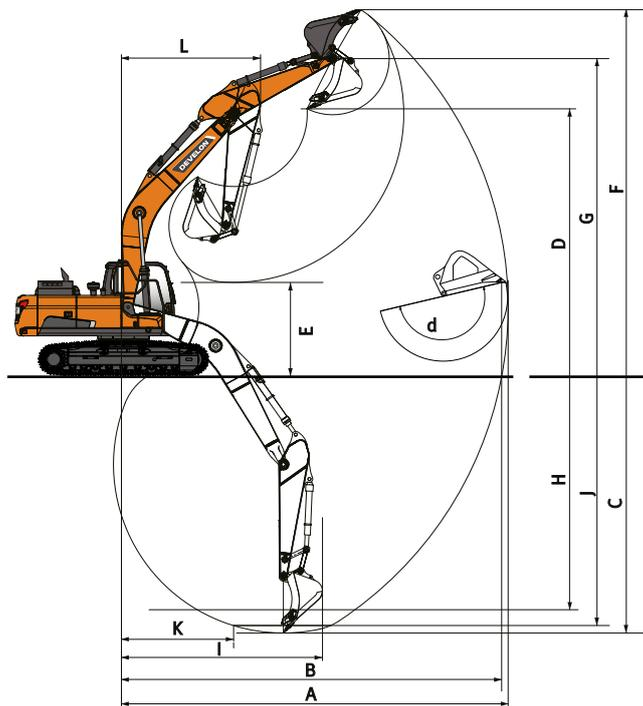

PERÍMETRO DE TRABAJO

	Unidad	DX420LC-7K				
		6700				6700 HD
Longitud de la pluma	mm					
Longitud del balancín	mm	2600	2950	3250	3950	3250 HD
Capacidad de la cuchara	m³	2,14	1,92	1,92	1,64	1,51
A Alcance máx. de excavación	mm	10810	11130	11430	12120	11495
B Alcance máx. de excavación (suelo)	mm	10575	10905	11210	11910	11275
C Profundidad máx. de excavación	mm	6980	7355	7635	8335	7685
D Altura máx. de carga	mm	7485	7630	7810	8200	7755
E Altura mín. de carga	mm	3760	3395	3095	2395	3045
F Altura máx. de excavación	mm	10265	10420	10615	11045	10720
G Altura máx. de pasador de cuchara	mm	9160	9310	9485	9875	9485
H Profundidad máx. de excavación vertical	mm	2430	2755	3075	3815	5130
I Radio máx. en vertical	mm	9735	9935	10105	10475	8820
J Profundidad máxima de excavación (nivel de 8 pies/2440 mm)	mm	6755	7155	7455	8185	7510
K Radio mín. (nivel de 8 pies/2440 mm)	mm	3370	3380	3415	3465	3420
L Radio mín. de giro	mm	4495	4505	4475	4555	4475
d Ángulo de la cuchara	°	177	177	177	177	177

FUERZAS DE EXCAVACIÓN (ISO)

	Unit	DX420LC-7K				
		6700				6700 HD
Longitud de la pluma	mm					
Longitud del balancín	mm	2600	2950	3250	3950	3250 HD
Capacidad de la cuchara	m³	2,14	1,92	1,92	1,64	1,51
CUCHARA (Normal/Presión arriba)	t	26,0 / 27,6	26,0 / 27,6	26,0 / 27,6	26,0 / 27,6	26,5 / 28,1
BALANCÍN (Normal/Presión arriba)	t	23,5 / 24,9	21,0 / 22,3	18,9 / 20,1	16,4 / 17,4	19,0 / 20,2

DIMENSIONES DX490LC-7K Y DX530LC-7K

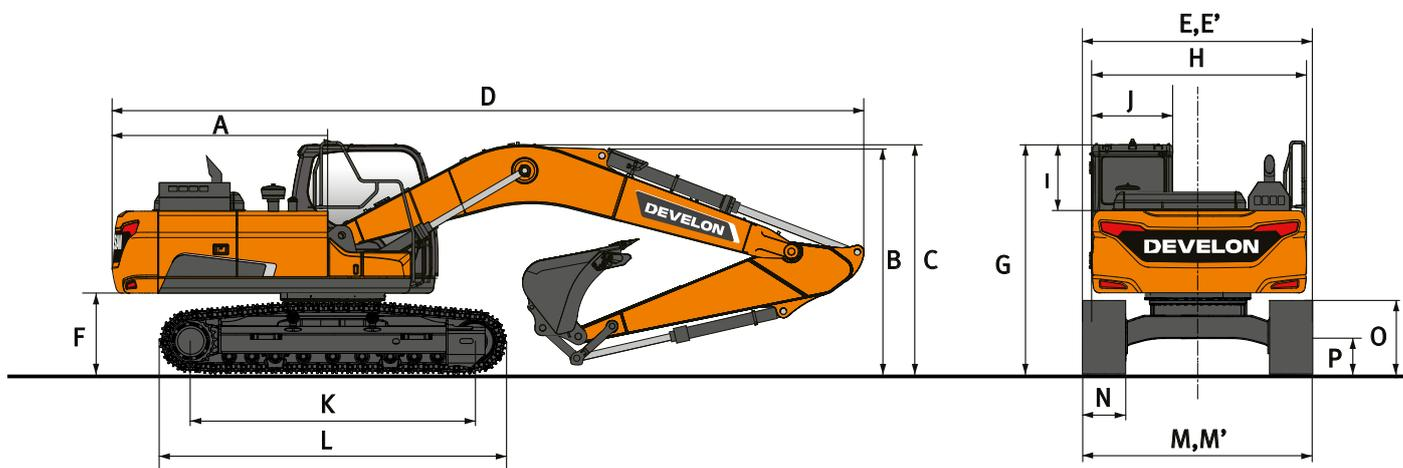

DIMENSIONES

	Unidad	DX490LC-7K y DX530LC-7K (orugas variables)						DX530LC-7K	
		7100			7100 HD	6300		9000	11000
Longitud de la pluma	mm								
Longitud del balancín	mm	2900	3350	3980	3350 HD	2400	2900	6000	8000
Capacidad de la cuchara	m³	2,39	2,14	1,80	1,71	3,28	2,91	1,27	0,92
A Radio de giro del voladizo	mm	3800	3800	3800	3800	3800	3800	3800	3800
B Altura de envío (pluma)	mm	3800	3580	3815	3580	4010	4125	3765	3935
C Altura de envío (latiguillo)	mm	3895	3705	3910	3705	4060	4165	3910	4070
D Longitud de envío	mm	12330	12230	12310	12230	11720	11530	14155	16195
E Ancho de envío (ancho)	mm	3340	3340	3340	3340	3340	3340	3340	3340
E' Ancho de envío (estrecho)	mm	2990	2990	2990	2990	2990	2990	2990	2990
F Distancia a contrapeso**	mm	1430	1430	1430	1430	1430	1430	1430	1430
G Altura sobre techo de cabina	mm	3350	3350	3350	3350	3350	3350	3350	3350
H Ancho del cuerpo	mm	2990	2990	2990	2990	2990	2990	2990	2990
H Ancho del habitáculo (incl. pasarela)	mm	3296	3296	3296	3296	3296	3296	3296	3296
I Altura de cabina sobre el cuerpo	mm	845	845	845	845	845	845	845	845
J Anchura de la cabina	mm	1010	1010	1010	1010	1010	1010	1010	1010
K Distancia entre ejes	mm	4475	4475	4475	4475	4475	4475	4475	4475
L Longitud de oruga	mm	5455	5455	5455	5455	5455	5455	5455	5455
M Anchura del tren inferior (ancho)	mm	3340 / 3900*	3340 / 3900*	3340 / 3900*	3340 / 3900*	3340 / 3900*	3340 / 3900*	3340 / 3900*	3340 / 3900*
M' Anchura del tren inferior (estrecho)	mm	2990 / 3490*	2990 / 3490*	2990 / 3490*	2990 / 3490*	2990 / 3490*	2990 / 3490*	2990 / 3490*	2990 / 3490*
N Ancho de las zapatas	mm	600	600	600	600	600	600	600	600
O Altura de oruga**	mm	1180	1180	1180	1180	1180	1180	1180	1180
P Distancia libre sobre el suelo**	mm	730	730	730	730	730	730	730	730

*: retraído / extendido (sin peldaños laterales, + 200 mm con peldaños laterales)

** : sin garra

PERÍMETRO DE TRABAJO DX490LC-7K Y DX530LC-7K

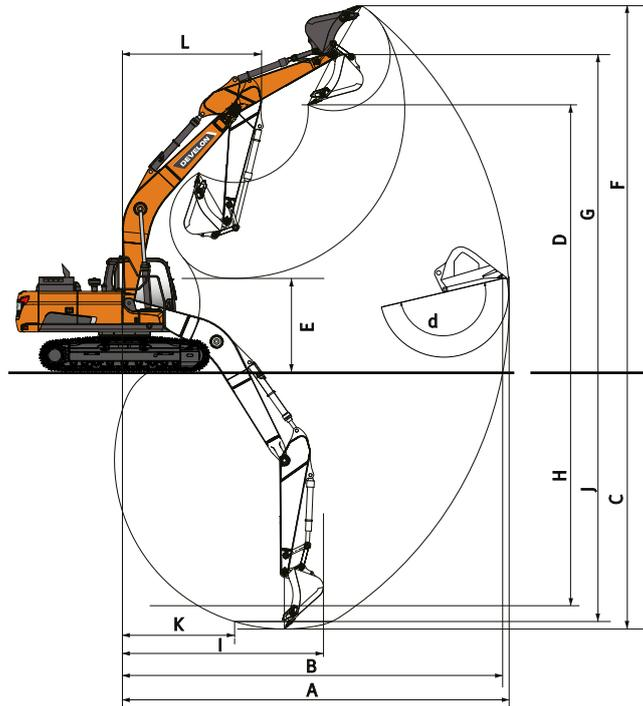

PERÍMETRO DE TRABAJO

	Unidad	DX490LC-7K y DX530LC-7K (orugas variables)						DX530LC-7K	
		7100			7100 HD	6300		9000	11000
Longitud de la pluma	mm	7100			7100 HD	6300		9000	11000
Longitud del balancín	mm	2900	3350	3980	3350 HD	2400	2900	6000	8000
Capacidad de la cuchara	m³	2,39	2,14	1,80	1,71	3,28	2,91	1,27	0,92
A Alcance máx. de excavación	mm	11720	12125	12670	12125	10305	10735	16060	19615
B Alcance máx. de excavación (suelo)	mm	11455	11865	12425	11865	10000	10445	15870	19455
C Profundidad máx. de excavación	mm	7340	7790	8405	7790	6260	6755	11795	15125
D Altura máx. de carga	mm	7725	7865	8025	7865	6650	6750	9800	11890
E Altura mín. de carga	mm	3580	3130	2510	3130	3505	2980	2076	1465
F Altura máx. de excavación	mm	10920	11050	11205	11050	9495	9630	12755	14435
G Altura máx. de pasador de cuchara	mm	9550	9690	9850	9690	8455	8555	11415	13355
H Profundidad máx. de excavación vertical	mm	4045	4370	4930	4370	590	1155	10300	12805
I Radio máx. en vertical	mm	9710	9970	10235	9970	9845	10095	9515	12165
J Profundidad máxima de excavación (nivel de 8 pies/2440 mm)	mm	7165	7635	8265	7635	6020	6535	11670	15010
K Radio mín. (nivel de 8 pies/2440 mm)	mm	3885	3895	3905	3895	3195	3175	4885	6165
L Radio mín. de giro	mm	5235	5210	5185	5210	4740	4715	6525	7825
d Ángulo de la cuchara	°	181,2	189,1	180,9	189,1	184,5	186,2	175,2	177,6

FUERZAS DE EXCAVACIÓN (ISO)

	Unidad	DX490LC-7K y DX530LC-7K (orugas variables)						DX530LC-7K	
		7100			7100 HD	6300		9000	11000
Longitud de la pluma	mm	7100			7100 HD	6300		9000	11000
Longitud del balancín	mm	2900	3350	3980	3350 HD	2400	2900	6000	8000
Capacidad de la cuchara	m³	2,39	2,14	1,80	1,71	3,28	2,91	1,27	0,92
CUCHARA (Normal/Presión arriba)	t	29,0 / 30,8	29,0 / 30,8	29,0 / 30,8	30,7 / 32,6	28,4 / 30,1	28,4 / 30,1	19,2 / 20,3	14,3 / 15,2
BALANCÍN (Normal/Presión arriba)	t	24,4 / 25,8	21,4 / 22,7	19,1 / 20,3	21,4 / 22,7	28,3 / 30,0	24,4 / 25,8	13,8 / 15,1	10,9 / 11,9

CAPACIDADES DE ELEVACIÓN DX420LC-7K

ANCHURA DE LA ORUGA: 3350 MM • SIN CUCHARA

(UNIDAD: 1000 KG)

A	1,5 m		3,0 m		4,5 m		6,0 m		7,5 m		9,0 m		Alcance máximo	

Pluma 6,7 m • Balancín 2,6 m • Zapata 600 mm • Contrapeso 8,0 t

9,0 m								11,47 *	11,47 *					11,49 *	11,49 *	6,06
7,5 m														10,92 *	9,74	7,44
6,0 m								12,15 *	12,15 *	11,01 *	9,50			10,77 *	7,99	8,32
4,5 m					18,44 *	18,44 *	13,87 *	12,84	11,76 *	9,20				10,78	7,08	8,86
3,0 m							15,74 *	12,13	12,69 *	8,85	10,36	6,76		10,15	6,63	9,12
1,5 m							17,07 *	11,60	13,36	8,54	10,21	6,62		10,01	6,50	9,12
0,0 m					18,48 *	17,28	17,52 *	11,33	13,15	8,36				10,33	6,68	8,87
-1,5 m					22,12 *	17,38	17,02 *	11,29	13,11	8,32				11,29	7,26	8,34
-3,0 m			24,76 *	24,76 *	19,74 *	17,65	15,42 *	11,45						11,72 *	8,54	7,47
-4,5 m			19,27 *	19,27 *	15,56 *	15,56 *	11,64 *	11,64 *						11,25 *	11,25 *	6,12

Pluma 6,7 m • Balancín 2,95 m • Zapata 600 mm • Contrapeso 8,0 t

9,0 m														10,67 *	10,67 *	6,54
7,5 m									10,21 *	9,69				10,27 *	8,98	7,83
6,0 m								11,51 *	11,51 *	10,49 *	9,54			10,18 *	7,48	8,67
4,5 m					17,29 *	17,29 *	13,26 *	12,93	11,31 *	9,22	10,31 *	6,91		10,17	6,67	9,19
3,0 m							15,21 *	12,19	12,32 *	8,84	10,34	6,74		9,60	6,25	9,44
1,5 m							16,72 *	11,61	13,19 *	8,51	10,16	6,57		9,46	6,13	9,44
0,0 m					20,15 *	17,18	17,39 *	11,28	13,09	8,29	10,04	6,46		9,73	6,28	9,20
-1,5 m			15,04 *	15,04 *	22,60 *	17,21	17,13 *	11,19	13,00	8,22				10,55	6,77	8,69
-3,0 m			25,46 *	25,46 *	20,48 *	17,45	15,82 *	11,3	12,21 *	8,33				11,32 *	7,85	7,86
-4,5 m			21,47 *	21,47 *	16,77 *	16,77 *	12,80 *	11,65						11,13 *	10,28	6,59

Pluma 6,7 m • Balancín 3,25 m • Zapata 600 mm • Contrapeso 8,0 t

9,0 m														9,34 *	9,34 *	6,96
7,5 m									9,68 *	9,68 *				8,71 *	8,36	8,19
6,0 m									10,05 *	9,59				8,52 *	7,05	8,99
4,5 m					16,31 *	16,31 *	12,72 *	12,72 *	10,93 *	9,25	9,96 *	6,92		8,62 *	6,32	9,49
3,0 m					20,53 *	18,59	14,74 *	12,25	11,99 *	8,85	10,33	6,73		8,98 *	5,93	9,74
1,5 m					18,89 *	17,49	16,38 *	11,62	12,93 *	8,49	10,13	6,53		8,99	5,81	9,74
0,0 m					20,92 *	17,10	17,22 *	11,24	13,04	8,25	9,98	6,4		9,23	5,94	9,50
-1,5 m			14,93 *	14,93 *	22,88 *	17,07	17,16 *	11,10	12,93	8,14	9,96	6,38		9,94	6,37	9,01
-3,0 m	18,28 *	18,28 *	23,47 *	23,47 *	21,02 *	17,26	16,09 *	11,17	12,52 *	8,20				10,91 *	7,30	8,21
-4,5 m			23,20 *	23,20 *	17,68 *	17,68 *	13,53 *	11,47						10,84 *	9,30	7,01

ANCHURA DE LA ORUGA: 3000 MM • SIN CUCHARA

Pluma 6,7 m • Balancín 2,6 m • Zapata 600 mm • Contrapeso 8,0 t

9,0 m								11,47 *	11,47 *					11,49 *	11,49 *	6,06
7,5 m														10,92 *	8,53	7,44
6,0 m								12,15 *	11,8	11,01 *	8,32			10,77 *	6,98	8,32
4,5 m					18,44 *	16,87	13,87 *	11,15	11,76 *	8,03				10,73	6,17	8,86
3,0 m							15,74 *	10,47	12,69 *	7,68	10,31	5,87		10,10	5,75	9,12
1,5 m							17,07 *	9,96	13,29	7,39	10,15	5,74		9,95	5,63	9,12
0,0 m					18,48 *	14,56	17,52 *	9,70	13,08	7,21				10,28	5,77	8,87
-1,5 m					22,12 *	14,65	17,02 *	9,66	13,04	7,17				11,23	6,28	8,34
-3,0 m			24,76 *	24,76 *	19,74 *	14,91	15,42 *	9,81						11,72 *	7,38	7,47
-4,5 m			19,27 *	19,27 *	15,56 *	15,41	11,64 *	10,25						11,25 *	10,00	6,12

Pluma 6,7 m • Balancín 2,95 m • Zapata 600 mm • Contrapeso 8,0 t

9,0 m														10,67 *	10,64	6,54
7,5 m									10,21 *	8,50				10,27 *	7,87	7,83
6,0 m								11,51 *	11,51 *	10,49 *	8,36			10,18 *	6,53	8,67
4,5 m					17,29 *	17,17	13,26 *	11,24	11,31 *	8,04	10,31 *	6,01		10,12	5,80	9,19
3,0 m							15,21 *	10,52	12,32 *	7,68	10,29	5,84		9,55	5,42	9,44
1,5 m							16,72 *	9,96	13,19 *	7,35	10,10	5,68		9,41	5,30	9,44
0,0 m					20,15 *	14,46	17,39 *	9,65	13,02	7,14	9,99	5,58		9,68	5,42	9,20
-1,5 m			15,04 *	15,04 *	22,60 *	14,49	17,13 *	9,56	12,94	7,07				10,49	5,84	8,69
-3,0 m			25,46 *	25,46 *	20,48 *	14,71	15,82 *	9,67	12,21 *	7,17				11,32 *	6,77	7,86
-4,5 m			21,47 *	21,47 *	16,77 *	15,16	12,80 *	10,01						11,13 *	8,87	6,59

Pluma 6,7 m • Balancín 3,25 m • Zapata 600 mm • Contrapeso 8,0 t

9,0 m														9,34 *	9,34 *	6,96
7,5 m									9,68 *	8,57				8,71 *	7,32	8,19
6,0 m									10,05 *	8,4				8,52 *	6,14	8,99
4,5 m					16,31 *	16,31 *	12,72 *	11,32	10,93 *	8,07	9,96 *	6,02		8,62 *	5,49	9,49
3,0 m					20,53 *	15,79	14,74 *	10,58	11,99 *	7,68	10,28	5,83		8,98 *	5,14	9,74
1,5 m					18,89 *	14,75	16,38 *	9,97	12,93 *	7,33	10,07	5,65		8,95	5,02	9,74
0,0 m					20,92 *	14,38	17,22 *	9,61	12,97	7,09	9,93	5,52		9,18	5,12	9,50
-1,5 m			14,93 *	14,93 *	22,88 *	14,35	17,16 *	9,47	12,86	6,99	9,91	5,50		9,89	5,49	9,01
-3,0 m	18,28 *	18,28 *	23,47 *	23,47 *	21,02 *	14,53	16,09 *	9,54	12,52 *	7,05				10,91 *	6,29	8,21
-4,5 m			23,20 *	23,20 *	17,68 *	14,93	13,53 *	9,83						10,84 *	8,02	7,01

CAPACIDADES DE ELEVACIÓN DX490LC-7K

ANCHURA DE LA ORUGA: 3490 MM • SIN CUCHARA

(UNIDAD: 1000 KG)

A	3,0 m		4,5 m		6,0 m		7,5 m		9,0 m		Alcance máximo			
													A	
Pluma 6,3 m • Balancín 2,4 m • Zapata 600 mm • Contrapeso 8,5 t														
7,5 m												14,15*	12,87	6,84
6,0 m					15,27*	15,27*	14,00*	10,96				13,93*	10,39	7,74
4,5 m					17,15*	14,90	14,67*	10,68				13,99*	9,16	8,28
3,0 m					19,17*	14,16	15,62*	10,32				13,62	8,59	8,51
1,5 m					20,56*	13,61	16,20	10,02				13,54	8,48	8,47
0,0 m			27,81*	20,41	20,86*	13,35	16,02	9,86				14,21	8,85	8,15
-1,5 m			25,85*	20,55	19,87*	13,35	15,27*	9,91				15,20*	9,88	7,52
-3,0 m	27,77*	27,77*	22,09*	20,94	16,90*	13,64						15,14*	12,32	6,48

ANCHURA DE LA ORUGA: 3900 MM • SIN CUCHARA

Pluma 6,3 m • Balancín 2,9 m • Zapata 600 mm • Contrapeso 8,5 t

7,5 m												12,66*	12,66*	7,36
6,0 m							13,12*	12,97				12,50*	11,18	8,20
4,5 m			20,82*	20,82*	16,23*	16,23*	13,99*	12,64				12,81*	9,99	8,71
3,0 m					18,45*	17,04	15,10*	12,23				12,82	9,42	8,93
1,5 m					20,14*	16,39	16,03*	11,88				12,73	9,32	8,89
0,0 m			28,23*	25,08	20,83*	16,03	16,18	11,66				13,28	9,67	8,59
-1,5 m	25,30*	25,30*	26,84*	25,10	20,30*	15,94	15,83*	11,61				14,52*	10,67	7,99
-3,0 m	31,42*	31,42*	23,75*	23,75*	18,14*	16,12						14,77*	12,90	7,03
-4,5 m			17,71*	17,71*								14,18*	14,18*	5,49

Pluma 7,1 m • Balancín 2,9 m • Zapata 600 mm • Contrapeso 8,5 t

9,0 m												11,78*	11,78*	7,38
7,5 m							11,84*	11,84*				11,12*	10,6	8,50
6,0 m					14,22*	14,22*	12,49*	12,49*	11,64*	9,55		10,93*	9,13	9,23
4,5 m					16,40*	16,40*	13,58*	12,37	12,04*	9,36		11,08*	8,32	9,68
3,0 m					18,55*	16,40	14,73*	11,89	12,48	9,12		10,81	7,92	9,88
1,5 m					19,95*	15,77	15,63*	11,51	12,25	8,91		10,74	7,84	9,85
0,0 m			18,79*	18,79*	20,34*	15,47	15,78	11,27	12,11	8,78		11,11	8,08	9,58
-1,5 m			25,44*	24,43	19,75*	15,42	15,67*	11,21	12,13	8,79		12,04	8,74	9,05
-3,0 m	28,38*	28,38*	22,87*	22,87*	18,09*	15,58	14,23*	11,33				12,36*	10,08	8,21
-4,5 m	22,68*	22,68*	18,60*	18,60*	14,65*	14,65*						11,84*	11,84*	6,95

Pluma 7,1 m • Balancín 3,35 m • Zapata 600 mm • Contrapeso 8,5 t

9,0 m							11,14*	11,14*				8,66*	8,66*	7,92
7,5 m							11,14*	11,14*				8,23*	8,23*	8,96
6,0 m							11,88*	11,88*	11,07*	9,65		8,11*	8,11*	9,66
4,5 m			20,84*	20,84*	15,59*	15,59*	13,03*	12,48	11,60*	9,43		8,22*	7,83	10,09
3,0 m			21,39*	21,39*	17,86*	16,58	14,28*	11,97	12,25*	9,15		8,55*	7,46	10,28
1,5 m			16,84*	16,84*	19,52*	15,85	15,31*	11,54	12,25	8,91		9,13*	7,38	10,25
0,0 m			21,19*	21,19*	20,23*	15,45	15,76	11,25	12,07	8,74		10,07*	7,58	9,99
-1,5 m	17,04*	17,04*	26,23*	24,22	19,96*	15,33	15,64	11,13	12,02	8,69		11,19	8,12	9,49
-3,0 m	26,21*	26,21*	23,99*	23,99*	18,66*	15,42	14,75*	11,20				11,96*	9,23	8,69
-4,5 m	25,84*	25,84*	20,25*	20,25*	15,89*	15,75	11,80*	11,54				11,74*	11,52	7,51

CAPACIDADES DE ELEVACIÓN DX530LC-7K

ANCHURA DE LA ORUGA: 3490 MM • SIN CUCHARA

(UNIDAD: 1000 KG)

A	3,0 m		4,5 m		6,0 m		7,5 m		9,0 m		Alcance máximo		A
													

Pluma 6,3 m • Balancín 2,4 m • Zapata 600 mm • Contrapeso 11,1 t

7,5 m											14,15*	14,15*	6,84
6,0 m					15,27*	15,27*	14,00*	12,52			13,93*	11,89	7,74
4,5 m					17,15*	16,99	14,67*	12,24			13,99*	10,54	8,28
3,0 m					19,17*	16,24	15,62*	11,88			14,21*	9,92	8,51
1,5 m					20,56*	15,70	16,34*	11,58			14,53*	9,82	8,47
0,0 m			27,81*	23,55	20,86*	15,44	16,43*	11,42			14,90*	10,25	8,15
-1,5 m			25,85*	23,68	19,87*	15,44	15,27*	11,47			15,20*	11,43	7,52
-3,0 m	27,77*	27,77*	22,09*	22,09*	16,90*	15,73					15,14*	14,20	6,48

ANCHURA DE LA ORUGA: 3900 MM • SIN CUCHARA

Pluma 6,3 m • Balancín 2,9 m • Zapata 600 mm • Contrapeso 11,1 t

7,5 m											12,66*	12,66*	7,36
6,0 m							13,12*	13,12*			12,50*	12,50*	8,20
4,5 m			20,82*	20,82*	16,23*	16,23*	13,99*	13,99*			12,81*	11,38	8,71
3,0 m					18,45*	18,45*	15,10*	13,92			13,32*	10,77	8,93
1,5 m					20,14*	18,68	16,03*	13,57			13,68*	10,68	8,89
0,0 m			28,23*	28,23*	20,83*	18,31	16,41*	13,35			14,10*	11,10	8,59
-1,5 m	25,30*	25,30*	26,84*	26,84*	20,30*	18,22	15,83*	13,30			14,52*	12,23	7,99
-3,0 m	31,42*	31,42*	23,75*	23,75*	18,14*	18,14*					14,77*	14,75	7,03
-4,5 m			17,71*	17,71*							14,18*	14,18*	5,49

Pluma 7,1 m • Balancín 2,9 m • Zapata 600 mm • Contrapeso 11,1 t

9,0 m											11,78*	11,78*	7,38
7,5 m							11,84*	11,84*			11,12*	11,12*	8,50
6,0 m					14,22*	14,22*	12,49*	12,49*	11,64*	10,89	10,93*	10,43	9,23
4,5 m					16,40*	16,40*	13,58*	13,58*	12,04*	10,70	11,08*	9,55	9,68
3,0 m					18,55*	18,55*	14,73*	13,58	12,60*	10,46	11,54*	9,12	9,88
1,5 m					19,95*	18,06	15,63*	13,20	13,05*	10,25	11,97*	9,04	9,85
0,0 m			18,79*	18,79*	20,34*	17,76	16,01*	12,96	13,14*	10,12	12,18*	9,32	9,58
-1,5 m			25,44*	25,44*	19,75*	17,70	15,67*	12,90	12,47*	10,13	12,35*	10,07	9,05
-3,0 m	28,38*	28,38*	22,87*	22,87*	18,09*	17,86	14,23*	13,02			12,36*	11,59	8,21
-4,5 m	22,68*	22,68*	18,60*	18,60*	14,65*	14,65*					11,84*	11,84*	6,95

Pluma 7,1 m • Balancín 3,35 m • Zapata 600 mm • Contrapeso 11,1 t

9,0 m							11,14*	11,14*			8,66*	8,66*	7,92
7,5 m							11,14*	11,14*			8,23*	8,23*	8,96
6,0 m							11,88*	11,88*	11,07*	10,99	8,11*	8,11*	9,66
4,5 m			20,84*	20,84*	15,59*	15,59*	13,03*	13,03*	11,60*	10,77	8,22*	8,22*	10,09
3,0 m			21,39*	21,39*	17,86*	17,86*	14,28*	13,66	12,25*	10,49	8,55*	8,55*	10,28
1,5 m			16,84*	16,84*	19,52*	18,14	15,31*	13,23	12,82*	10,25	9,13*	8,52	10,25
0,0 m			21,19*	21,19*	20,23*	17,74	15,87*	12,94	13,08*	10,08	10,07*	8,75	9,99
-1,5 m	17,04*	17,04*	26,23*	26,23*	19,96*	17,62	15,78*	12,82	12,77*	10,03	11,61*	9,38	9,49
-3,0 m	26,21*	26,21*	23,99*	23,99*	18,66*	17,71	14,75*	12,89			11,96*	10,63	8,69
-4,5 m	25,84*	25,84*	20,25*	20,25*	15,89*	15,89*	11,80*	11,80*			11,74*	11,74*	7,51

 : Valor nominal por delante.
 : Valor nominal en lateral o 360°.

- Las capacidades de elevación son conformes a la norma ISO 10567:2007 (E).
- El punto de carga se encuentra en el extremo del balancín.
- * = Las cargas nominales se basan en la capacidad hidráulica.
- Las cargas nominales que se muestran no superan el 75% de la carga de vuelco o el 87% de la capacidad de elevación hidráulica.
- Para obtener la capacidad de elevación con cuchara, reste el peso real de la cuchara a los valores.
- Las configuraciones indicadas no reflejan necesariamente el equipamiento de serie de la máquina.

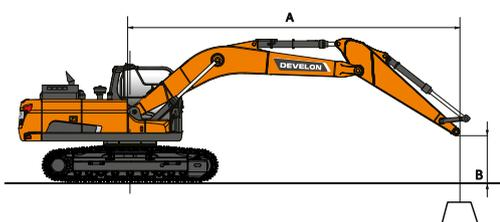



EQUIPAMIENTO DE SERIE Y OPCIONAL

● Estándar ○ Opcional

Motor

- Scania DC13, Fase V, postratamiento SCR, DOC y DPF
- Turbocompresor variable e intercooler aire-aire
- Función de ralentí automático
- Desconexión automática

Sistema hidráulico

- Regeneración de caudal de pluma y balancín
- Válvulas antirrebote de la parte giratoria
- Puertos adicionales (válvula)
- Ajuste de caudal y presión de los conductos hidráulicos desde la cabina
- Función de sobrealimentación inmediata
- Control inteligente de potencia (SPC3)
- Conducto hidráulico auxiliar bidireccional y tubos para martillo hidráulico (control con pedal y joystick)
- Amortiguación y juntas del cilindro
- Ventilador reversible

Cabina e interior

- Cabina presurizada e insonorizada, montaje CabSus
- Asiento regulable y calefactado con suspensión neumática y reposacabezas y reposabrazos ajustables
- Aire acondicionado con control de climatización
- Parabrisas delantero abatible con parasol enrollable y ventanilla delantera inferior desmontable
- Ventanilla izquierda corredera
- Limpiaparabrisas superior e inferior intermitentes con escobilla paralela
- Visor para lluvia
- Interruptor de desempañador de ventanilla trasera
- Palancas de control proporcional a la presión (PPC) con la muñeca para el balancín, la pluma, la cuchara y el giro
- Joysticks y pedales con control proporcional de las líneas auxiliares de los implementos
- Pedales de desplazamiento con palancas manuales
- Conmutador giratorio
- Panel de indicadores LCD táctil de 8 pulgadas
- Sistema de gestión de implementos
- Selector de control de régimen del motor (RPM)
- Velocidad de desplazamiento automática
- 4 modos de funcionamiento y 4 modos de trabajo
- Bocina eléctrica
- Luz en techo
- Portavasos
- Varios compartimentos de almacenamiento (p. ej., portadocumentos bajo el asiento)
- Zona de almacenamiento (herramientas, etc.)
- Compartimento calefactado/refrigerado
- Suelo plano y espacioso fácil de limpiar
- Encendido sin llave (Develon Smart Key) y apertura/cierre remoto de puertas
- Protección antirrobo
- Toma eléctrica de 12 V y puertos USB
- Puerto de comunicaciones en serie para conectar el PC/portátil
- Interruptor de encendido/apagado a distancia de la radio
- Altavoces y conexiones para radio
- Radio + MP3 (estéreo) con sistema de llamadas manos libres y transmisión por Bluetooth
- Asiento regulable con calefacción y refrigeración, suspensión neumática, y reposacabezas y reposabrazos ajustables

Seguridad

- Estructura de protección contra el vuelco (ROPS)*
- Válvulas de seguridad en cilindros de pluma y balancín
- Dispositivo de aviso de sobrecarga
- Barandillas grandes en la estructura superior y peldaños
- Girofaro
- Cámara de visión periférica en 360°
- Placas antideslizantes de metal perforado

- Palanca hidráulica de bloqueo
- Cristal de seguridad
- Martillo para salida de emergencia
- Retrovisores a izquierda y derecha
- Tapón de combustible y cubiertas con cierre
- Interruptor de corte de la batería
- Sistema de prevención de arranque del motor
- Freno de estacionamiento
- Paquete de luces (4 luces de trabajo delantera y 2 traseras en la cabina)
- Paquete de luces LED: 11 luces LED potentes
- Interruptor de parada de emergencia del motor e interruptor de control de bomba hidráulica
- Cabina FOGS: protectores superior y frontal de la cabina (ISO 10262)
- Protectores superior e inferior del parabrisas delantero
- Detección por ultrasonidos
- 2 luces LED adicionales potentes

Varios

- DX420LC-7K: Pluma: 6700 mm – Balancín: 3250 mm – Contrapeso: 8000 kg
- DX490LC-7K: Pluma: 7100 mm – Balancín: 3350 mm – Contrapeso: 8500 kg
- DX530LC-7K: Pluma: 6300 mm – Balancín: 2900 mm – Contrapeso: 11100 kg
- Sistema telemático DEVELON Fleet Management Web
- Bomba de llenado de combustible de apagado automático
- Filtro de aire con doble elemento y prefiltro turbo ciclónico separador de polvo
- Prefiltro de combustible con sensor de separador de agua
- Protector contra polvo para radiador/refrigerador de aceite
- Ventilador del refrigerador de aceite con accionamiento hidráulico
- Función de autodiagnóstico
- Alternador (28 V, 100 A) - Batería (2 × 12 V, 200 Ah)
- Sistema de desplazamiento hidrostático de 2 velocidades con cambio automático
- Engrase remoto del círculo de giro y los puntos de articulación del grupo de trabajo
- Caudal de bomba doble
- DX420LC-7K:
 - Balancines: 2,60 m, 2,95 m, 3,95 m o 3,25 HD (solo con pluma de 6,7 m HD)
 - Plumas: 6,7 m HD
- DX490LC-7K:
 - Balancines: 2,40 m, 2,90 m, 3,35 HD o 3,98 m
 - Plumas: 6,30 o 7,10 m HD
 - Contrapeso: 9200 kg (para pluma de 6,3 m)
- DX530LC-7K:
 - Balancines: 2,40 m, 3,35, 3,35 HD, 3,98 m, 6,00 m Semi SLR o 8,00 m SLR
 - Plumas: 7,10 m, 7,10 m HD, 9,00 m Semi SLR o 11,00 m SLR
- Cubierta inferior de alta resistencia
- Cucharas Develon: toda la gama de cucharas para uso general (U.G.), tareas duras (HD) y roca
- Martillos hidráulicos y acopladores rápidos Develon
- Tubos hidráulicos para acoplador rápido y cucharas inclinables y giratorias
- Filtro adicional para el tubo del martillo
- Pluma flotante
- Calentador diésel
- Filtro de aire lavado con aceite
- Pedal de recorrido recto
- Sistema de lubricación automática
- Alarma de desplazamiento y giro

Tren inferior

- Ajustadores de orugas hidráulico y por resorte
- Protectores normales de orugas
- Eslabones de oruga herméticos y engrasados
- Zapata de triple garra de 600 mm
- Protectores completos de orugas
- Protectores de oruga dobles (solo DX420LC-7K)
- Zapata de doble garra de 600 mm
- Zapata de garra triple de 750 mm, 800 mm y 900 mm
- Oruga variable estrecha por debajo de 3 m

* Homologada para 50 t de peso operativo

GESTIÓN EN LA OBRA

GESTIÓN DE PRODUCTIVIDAD

MANTENIMIENTO PREVENTIVO

SERVICIO PROACTIVO

TENDENCIA DE FUNCIONAMIENTO

Número total de horas de funcionamiento y horas de funcionamiento por modo

EFICIENCIA EN CONSUMO DE COMBUSTIBLE*

Nivel y consumo de combustible

UBICACIÓN

GPS y geoperimetrización

INFORMES

Informe de funcionamiento y utilización

AVISOS Y ALERTAS

Detección de avisos de la máquina, desconexión de la antena y geoperimetrización/tiempo de perímetro

GESTIÓN DE FILTROS Y ACEITE

Mantenimiento preventivo por ciclo de cambio de pieza

TERMINAL TELEMÁTICO

El terminal se instala y conecta a una máquina para obtener datos de ella.

TELECOMUNICACIÓN

Develon facilita la comunicación en modo doble (satélite, móvil) para maximizar la cobertura de la comunicación.

WEB DE DEVELON FLEET MANAGEMENT

Los usuarios pueden controlar el estado de la máquina desde la web de Develon Fleet Management.

IMPLEMENTOS OPCIONALES

Amplia gama de implementos para su excavadora Develon.
Optar por nuestros implementos le garantizará el máximo rendimiento y la máxima seguridad durante su uso.



**CUCHARAS CLASE H DEVELON
(MOVIMIENTO DE TIERRAS)**



**CUCHARAS CLASE G DEVELON
(ECONOMY)**



CUCHARAS NIVELADORAS



**CUCHARAS CLASE S DEVELON
(ROCAS DE MENOR DUREZA)**



**ACOPLADORES RÁPIDOS DE
PASADOR**



GRAPAS PULPO DEVELON



**CUCHARAS CLASE X DEVELON
(TODO TIPO DE ROCAS)**



MARTILLOS HB DEVELON



GRAPAS CLASIFICADORAS DEVELON



LISTA DE IMPLEMENTOS

● Estándar ○ Opcional

DX420LC-7K

- Acopladores rápidos universales con pasador
- Juego de 2 pasadores para implemento de Ø110 mm
- Cuchara clase H Develon (movimiento de tierras), anchura de 1464 mm, capacidad de 1,92 m³, 4 dientes para tareas pesadas
- Cuchara clase H Develon (movimiento de tierras), anchura de 1290 mm, capacidad de 0,76 m³, 4 dientes para tareas pesadas
- Cuchara clase H Develon (movimiento de tierras), anchura de 1600 mm, capacidad de 2,14 m³, 5 dientes para tareas pesadas
- Cuchara clase S Develon (rocas de menor dureza), anchura de 1364 mm, capacidad de 1,77 m³, 5 dientes para tareas especialmente difíciles
- Cuchara clase S Develon (rocas de menor dureza), anchura de 1518 mm, capacidad de 2,02 m³, 5 dientes para tareas especialmente difíciles
- Cuchara clase G Develon (economy), anchura de 1497 mm, capacidad de 1,51 m³, 5 dientes para tareas generales
- Cuchara para tareas pesadas Geith, 1,220 m³, anchura de 900 mm, 4 dientes
- Cuchara para tareas pesadas Geith, 1,730 m³, anchura de 1200 mm, 5 dientes
- Cuchara para tareas pesadas Geith, 1,980 m³, anchura de 1350 mm, 5 dientes
- Cuchara para tareas pesadas Geith, 2,240 m³, anchura de 1500 mm, 5 dientes+
- Cuchara para tareas pesadas Geith, 2,490 m³, anchura de 1700 mm, 6 dientes
- Cuchara para tareas pesadas Geith, 2,640 m³, anchura de 1800 mm, 7 dientes
- Cuchara para rocas Geith, 0,980 m³, anchura de 750 mm, 4 dientes
- Cuchara para rocas Geith, 1,220 m³, anchura de 900 mm, 4 dientes
- Cuchara para rocas Geith, 1,470 m³, anchura de 1050 mm, 4 dientes
- Cuchara para rocas Geith, 1,730 m³, anchura de 1200 mm, 5 dientes
- Cuchara para rocas Geith, 1,980 m³, anchura de 1350 mm, 5 dientes
- Cuchara para rocas Geith, 2,240 m³, anchura de 1500 mm, 5 dientes
- Cuchara para rocas Geith, 2,490 m³, anchura de 1700 mm, 6 dientes

DX490LC-7K & DX530LC-7K

- Acopladores rápidos universales con pasador
- Juego de 2 pasadores para implemento de Ø120 mm
- Cuchara clase H Develon (movimiento de tierras), anchura de 1766 mm, capacidad de 2,72 m³, 5 dientes para tareas pesadas
- Cuchara clase H Develon (movimiento de tierras), anchura de 1416 mm, capacidad de 2,07 m³, 4 dientes para tareas pesadas
- Cuchara clase H Develon (movimiento de tierras), anchura de 1566 mm, capacidad de 2,35 m³, 5 dientes para tareas pesadas
- Cuchara clase H Develon (movimiento de tierras), anchura de 1866 mm, capacidad de 2,91 m³, 6 dientes para tareas pesadas
- Cuchara clase H Develon (movimiento de tierras), anchura de 2066 mm, capacidad de 3,28 m³, 6 dientes para tareas pesadas
- Cuchara clase H Develon (movimiento de tierras), anchura de 2700 mm, capacidad de 3,60 m³, 5 dientes para tareas pesadas
- Cuchara clase H Develon (movimiento de tierras), anchura de 2096 mm, capacidad de 3,60 m³, 6 dientes para tareas pesadas
- Cuchara clase H Develon (movimiento de tierras), anchura de 2196 mm, capacidad de 3,80 m³, 6 dientes para tareas pesadas
- PLUS Cuchara clase H PLUS Develon (movimiento de tierras), anchura de 2066 mm, capacidad de 3,28 m³, 6 dientes para tareas pesadas
- Cuchara clase S Develon (rocas de menor dureza), anchura de 1350 mm, capacidad de 1,94 m³, 5 dientes para tareas especialmente difíciles
- Cuchara clase S Develon (rocas de menor dureza), anchura de 1500 mm, capacidad de 2,22 m³, 5 dientes para tareas especialmente difíciles
- Cuchara clase S Develon (rocas de menor dureza), anchura de 1700 mm, capacidad de 2,59 m³, 5 dientes para tareas especialmente difíciles
- Cuchara clase S Develon (rocas de menor dureza), anchura de 1800 mm, capacidad de 2,78 m³, 6 dientes para tareas especialmente difíciles
- Cuchara clase S Develon (rocas de menor dureza), anchura de 2000 mm, capacidad de 3,15 m³, 6 dientes para tareas especialmente difíciles
- Cuchara clase X Develon (todo tipo de rocas), anchura de 1520 mm, capacidad de 2,22 m³, 4 dientes para tareas especialmente difíciles
- Cuchara clase X Develon (todo tipo de rocas), anchura de 1720 mm, capacidad de 2,59 m³, 5 dientes para tareas especialmente difíciles
- Cuchara clase X Develon (todo tipo de rocas), anchura de 1820 mm, capacidad de 2,78 m³, 5 dientes para tareas especialmente difíciles
- Cuchara clase G Develon (economy), anchura de 1663 mm, capacidad de 2,14 m³, 5 dientes para tareas generales
- Cuchara clase G Develon (economy), anchura de 1819 mm, capacidad de 2,39 m³, 5 dientes para tareas generales
- Cuchara clase G Develon (economy), anchura de 2111 mm, capacidad de 2,86 m³, 6 dientes para tareas generales
- Cuchara clase G Develon (economy), anchura de 1572 mm, capacidad de 1,71 m³, 5 dientes para tareas generales
- Cuchara para tareas pesadas Geith, 1,890 m³, anchura de 1200 mm, 5 dientes
- Cuchara para tareas pesadas Geith, 2,180 m³, anchura de 1350 mm, 5 dientes
- Cuchara para tareas pesadas Geith, 2,460 m³, anchura de 1500 mm, 5 dientes
- Cuchara para tareas pesadas Geith, 2,740 m³, anchura de 1700 mm, 6 dientes
- Cuchara para tareas pesadas Geith, 3,030 m³, anchura de 1800 mm, 7 dientes
- Cuchara para rocas Geith, 1,620 m³, anchura de 1050 mm, 4 dientes
- Cuchara para rocas Geith, 1,890 m³, anchura de 1200 mm, 5 dientes
- Cuchara para rocas Geith, 2,180 m³, anchura de 1350 mm, 5 dientes
- Cuchara para rocas Geith, 2,460 m³, anchura de 1500 mm, 5 dientes
- Cuchara para rocas Geith, 2,740 m³, anchura de 1700 mm, 6 dientes
- Cuchara para rocas Geith, 3,030 m³, anchura de 1800 mm, 7 dientes

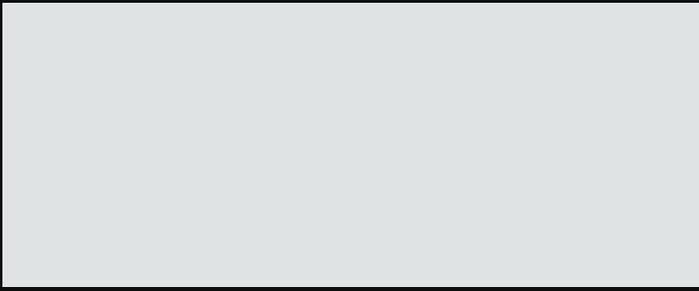

Powered by Innovation

MÁS INFORMACIÓN:
DX420LC-7K

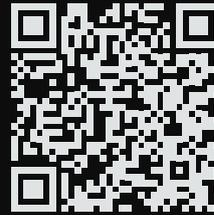

DX490LC-7K

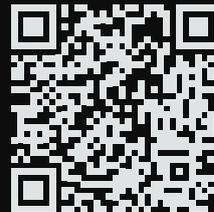

DX530LC-7K



DEVELON

HD Hyundai Infracore Europe s.r.o.
IBC - Pobřežní 620/3, 186 00 Praha 8-Karlín
Czech Republic

©2023 DEVELON D4600695-ES (08-23)

Algunas especificaciones se basan en cálculos técnicos y no son medidas reales. Las especificaciones se proporcionan a efectos de comparación y están sujetas a cambios sin previo aviso. Las especificaciones de cada equipo Develon variarán en función de los cambios normales de diseño, fabricación, condiciones de uso y otros factores. Las imágenes de las unidades de Develon pueden contener elementos opcionales.