

## Miniescavatori

# DX17Z-7

# DX19-7

Potenza massima	16,5 HP
Peso operativo	1850 kg 1885 kg
Capacità benna max	0,04 m <sup>2</sup>



# DEVELON

# DEVELON

## **Evoluzione continua per risultati migliori.**

---

Le nostre origini risalgono al 1937, quando eravamo uno dei primi stabilimenti coreani di macchine su larga scala. In quel periodo abbiamo prodotto senza interruzioni apparecchiature per il movimento terra, per la costruzione di infrastrutture di importanza critica per il miglioramento di comunità, società e del mondo intero.

**Il nostro  
nome è  
Develon.**

Develon è un nome audace che riflette la nostra principale ambizione di intraprendere uno sviluppo continuo ma lasciando un'impronta positiva nel mondo. In futuro, continueremo a fornire soluzioni e prodotti innovativi che contribuiranno all'avanzamento del mondo odierno.



# Sollevamento e sbraccio maggiori

## Affidabilità

Punti di articolazione in acciaio forgiato ed elementi pressofusi rinforzati e braccio e bilanciere per impieghi gravosi irrobustiti per sostenere forti sollecitazioni. Avambraccio standard e lungo per ulteriore versatilità. Istradamento della linea idraulica migliorato per proteggere il tuo investimento.

## Produttività

La benna all'avanguardia e le forze di strappo e di spinta dell'avambraccio offrono produttività elevata e consumo di carburante ridotto in un ambiente di lavoro efficiente e confortevole.

## Adattabilità e fluidità

Queste macchine sono pronte ad affrontare numerosi lavori, sono versatili e adattabili per garantire l'accesso a tanti spazi diversi e sono in grado di portare a termine lavori di vario tipo in modo efficace ed efficiente. Per ambienti in cui lo spazio, le risorse e il budget sono limitati.

## Stabilità e protezione

I modelli DX17z-7 e Dx19-7 sono costruiti attorno all'operatore per garantirti ergonomia ottimale a prescindere da quale sia la sua corporatura. Con tettuccio o cabina ampi e spaziosi, design dell'ambiente dell'operatore che non scende a compromessi e sicurezza come priorità principale. I cingoli adattabili aggiungono valore, oltre a migliorare le prestazioni e la sicurezza, offrendo ulteriore supporto per garantire la stabilità.

## Controllo

I comandi idraulici fluidi e precisi azionano tutti gli accessori necessari in cantiere.

- L'operatore può controllare la portata del flusso in modo proporzionale.
- Due velocità di marcia con cambio automatico.
- I controller con rotellina assicurano prestazioni fluide e precise.
- Facile da leggere e usare, il nuovo schermo digitale da 5" riunisce tutte le funzioni e le impostazioni della macchina in un'unica posizione.





## La potenza basata sulle prestazioni

I modelli DX17Z-7 e DX19-7 utilizzano al meglio la potenza del motore da 16,5 hp. I tempi di ciclo rapidi, associati a un controllo fluido di forze di strappo che si collocano ai vertici della categoria, sono la chiave per ottenere la massima produttività. I cilindri ammortizzati di braccio e avambraccio migliorano la fluidità complessiva del gruppo di lavoro.

I modelli DX17z-7 e DX19-7 sono in grado di gestire i carichi più pesanti con facilità e in tutte le applicazioni e di sfruttare la loro caratteristica di sbraccio più lungo. Sono inoltre caratterizzati da una stabilità senza pari, anche per la gestione dei carichi molto pesanti.

L'eccellente altezza di scarico semplifica le operazioni di carico degli autocarri, mentre lo sbraccio al suolo riduce la frequenza di riposizionamento della macchina durante lo scavo.





**Struttura  
compatta,  
potenza  
colossale**



**Da qualsiasi  
tipo di lavoro  
a qualsiasi tipo  
di sfida**



### **Nuova definizione di efficienza: prestazioni adattabili senza interruzioni in ambienti di lavoro con poco spazio**

I miniescavatori DEVELON DX17Z-7 e DX19-7 sono caratterizzati dalle dimensioni compatte e dalla robustezza necessarie per svolgere lavori impegnativi di scavo e sollevamento in cantieri ristretti e affollati. Sfrutta la versatilità con la massima funzionalità in cantieri ristretti, rendendo ogni movimento agevole ed efficiente. Diverse lunghezze dell'avambraccio per entrambe le unità. Puoi fare affidamento su queste macchine per le operazioni di scavo, sollevamento, rotazione, carico e spostamento su ogni tipo di terreno. Grazie alla manovrabilità e alla potenza, queste macchine riescono a muoversi attorno agli ostacoli più grandi presenti in cantiere. Il modello DX17Z-7 offre l'opportunità di scegliere un contrappeso aggiuntivo per entrambi i tipi di avambracci.

### **Facilità di trasporto**

Spostati rapidamente da un cantiere all'altro e arriva prima al lavoro. Le operazioni di carico, fissaggio e trasporto sono rapide e pratiche grazie ai fissaggi della macchina di facile accesso. Possibilità di traino su un rimorchio che elimina la necessità di apparecchiature di trasporto specializzate. Ciò consente non solo di risparmiare tempo, ma riduce anche i problemi logistici.



**Sollevamento  
in alto, sbraccio  
esteso,  
mantenimento  
della stabilità**



## Sicurezza a ogni mossa

I modelli DX17z-7 e DX19-7 danno la priorità alla sicurezza in ogni movimento, portando ai massimi risultati di produttività.

### **Zero House Swing**

La funzione senza ingombro posteriore del modello DX17Z-7 con il contrappeso di forma rotonda assicura operazioni sicure in spazi ristretti senza doversi preoccupare di collisioni grazie al migliore equilibrio.

### **Stabilità garantita**

La stabilità è essenziale per sfruttare al massimo le forze di scavo e le capacità di sollevamento disponibili. I modelli DX17z-7 e DX19-7, con larghezza del cingolo adattabile, garantiscono adattabilità senza interruzioni ai diversi requisiti dei lavori, anche negli spazi più ristretti. Grazie alla corretta distribuzione del peso, la stabilità è migliorata impedendo un'inclinazione o un ribaltamento eccessivi durante lo scarico dei materiali.

# Facilità di funzionamento per prestazioni migliorate

**Tutto ruota intorno all'operatore.**

**I comandi, i pulsanti e il funzionamento generale sono simili a quelli degli escavatori gommati e cingolati di maggiori dimensioni, per semplificare il passaggio da una macchina all'altra.**



Joystick ad alta sensibilità e comandi collocati in posizione comoda da raggiungere permettono all'operatore di lavorare con semplicità, tranquillità e sicurezza con il minimo sforzo. La portata ausiliaria proporzionale rende l'utilizzo degli accessori idraulici più fluido, efficiente e preciso.

Il display digitale da 5", con l'interfaccia intuitiva, offre funzioni di sicurezza avanzate, inclusi gli indicatori di avvertenza accompagnati dal rassicurante suono del segnalatore acustico. Questo approccio proattivo assicura in definitiva movimenti più fluidi ed efficienza ottimale.

Il riscaldamento e la radio di serie nella versione con cabina del modello DX19-7 renderanno ancora più piacevole il tuo ambiente di lavoro.



# Manutenzione facile per disponibilità operativa prolungata

I miniescavatori DEVELON offrono accesso facilitato a tutti i componenti di manutenzione chiave e sono progettati per richiedere una manutenzione ridotta, con intervalli di servizio più lunghi che assicurano una maggiore disponibilità della macchina. Inoltre, tecnici esperti sono a disposizione per fornire supporto più specifico in caso di necessità.

## Prestazioni affidabili per costi totali ridotti

Il gruppo anteriore di entrambi i modelli DX17z-7 e DX19-7, strategicamente progettato con uno schema dei tubi flessibili idraulici che attraversano la struttura del braccio, assicura durevolezza ai vertici della categoria e tranquillità durante il lavoro. L'apparecchiatura è ancora più sicura grazie alle protezioni della benna e del cilindro dell'avambraccio. Tutte queste caratteristiche di durevolezza migliorano l'efficienza continua e prolungano la disponibilità operativa.

- Il vano motore è progettato per agevolare gli interventi di manutenzione, con tutti i componenti chiave sistemati sotto un unico coperchio e all'interno di uno spazio sufficientemente ampio.
- La rete fine sugli sportelli laterali e sul radiatore filtra l'aria di aspirazione diretta al radiatore per migliori prestazioni di raffreddamento e manutenzione ridotta.
- I dati di manutenzione sono direttamente disponibili dal pannello di controllo.







# Lavora in spazi ristretti in totale sicurezza

## Il più compatto e il più confortevole!

Scopri l'ulteriore sicurezza con gli escavatori DX17z-7 e DX19-7, dotati di funzioni all'avanguardia progettate per migliorare l'ambiente di lavoro. Le nostre macchine sono progettate per offrire precisione e affidabilità e danno la priorità alla sicurezza dell'operatore senza compromettere le prestazioni.

Il sofisticato tettuccio TOPS/ROPS/FOPS con certificazione ISO dei modelli DX17z-7 e DX19-7, insieme alle eccellenti visibilità e stabilità, fornisce comfort e sicurezza ottimali all'operatore.

Il modello DX19-7 prevede l'ulteriore offerta della versione con cabina ROPS con certificazione ISO che, insieme alle eccellenti visibilità e stabilità, fornisce comfort e sicurezza ottimali all'operatore. Grazie all'ampio sportello, l'operatore può salire e sedersi sul sedile in modo agevole.

I componenti di sicurezza di serie non solo garantiscono la sicurezza dell'apparecchiatura, ma proteggono anche la forza lavoro intorno alla macchina:

### Allarme di marcia

Tramite gli avvisi sonori, l'allarme di marcia consente all'operatore di mantenere alta l'attenzione, riducendo al minimo il rischio di incidenti e favorendo una maggiore consapevolezza dei movimenti della macchina.

### Girofaro

Illumina l'area circostante e segnala la presenza della macchina, funzione particolarmente importante in condizioni di scarsa illuminazione e in cantieri affollati.

### Luce a LED braccio

Illumina l'area di lavoro per ottimizzare la visibilità, assicurando luminosità e aumentando la sicurezza delle operazioni per tutta la giornata di lavoro.

Con i controller simultanei, l'interruttore della velocità è integrato nelle leve di marcia, consentendoti di regolare la velocità senza perdere la concentrazione sulle operazioni.

La cabina del modello DX19-7 con la circolazione dell'aria tramite 3 prese d'aria, fornisce un sistema di scongelamento rapido che assicura costante visibilità migliorata e un ambiente di lavoro più sicuro.

### Gestione della flotta DEVELON

Dispositivo terminale installato e collegato alla macchina per acquisirne i dati e i report operativi e di utilizzo. Posizione della macchina e manutenzione preventiva per ciclo di sostituzione degli articoli.

Gestione della flotta Develon > Gestione in cantiere > Gestione dell'efficienza del lavoro > Gestione preventiva > Servizio proattivo



# Accessori

I versatili miniescavatori della serie DEVELON-7 sono compatibili con tanti accessori diversi per consentirti di svolgere molte più attività oltre a quelle di scavo ed estendere le capacità per ogni tipo di lavoro. Gli accessori DEVELON sono realizzati in base ai dati tecnici delle macchine DEVELON per affidabilità e prestazioni di livello superiore.

---

Innesto rapido  
con perno



L'innesto rapido si adatta perfettamente al miniescavatore Develon poiché è costruito in base alla cinematica della macchina. È garantito un collegamento preciso e sicuro, dal momento che il nuovo innesto rapido è dotato di fermi perfettamente adattati. Questo innesto rapido è stato modellato per resistere a condizioni estreme e lavorare in modo ottimale in qualsiasi scenario di carico.

---

Benna per scavi  
con denti



Le benne per scavi sono dotate di taglienti laterali spessi e smussati e da cinghie antiusura inferiori che ricoprono il 90% della parte inferiore della benna.

---

Benna di  
livellamento

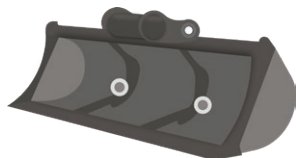

La benna di livellamento è dotata di una o più piastre vibranti per aumentare la rigidità della benna.

# DEVELON

## DATI TECNICI

# DX17Z-7 DX19-7



### Motore

Marca	KUBOTA
Modello	D902
Numero di cilindri	3
Potenza nominale, lorda	16,2 HP (12,1 kW) a 2400 giri/min
Potenza nominale, netta	16 HP (11,9 kW) a 2400 giri/min
Coppia massima, netta	5,57 kgf.m a 1900 giri/min
Cilindrata	0,898 l
Alesaggio e corsa	72 x 73,6 mm
Motorino d'avviamento	12 V, 1,2 kW
Alternatore	12 V, 40 A
Filtro dell'aria	Doppi elementi

### Idraulica

Pompe principali	2 x 17,3 l/min a 2300 giri/min
Pompa pilota (tipo a ingranaggi)	10,4/6,2 l/min a 2300 giri/min
Linea ausiliaria pressione di sfogo	206 bar

### Pressione dell'impianto massima

Braccio/avambraccio/benna (modalità normale)	210 kg/cm <sup>2</sup>
Rotazione (sfogo a croce)	165 kg/cm <sup>2</sup>

### Meccanismo di oscillazione

Velocità di rotazione	9,2 giri/min
Coppia di rotazione	4025 lbf.ft. (557 kgf.m)

### Sistema di trasmissione

Velocità di marcia (bassa - alta)	2,06 - 3,73 km/h
Forza di trazione massima (sforzo di trazione alla barra)	14,13 Kn
Pendenza massima	35°

### Specifiche ambientali

Livello sonoro (ISO 6395)	92 dB(A)
Livello sonoro in cabina (ISO 6396)	75,3 dB(A)

### Capacità di rifornimento

	DX17Z-7	DX19-7
Serbatoio carburante	19,5 l	21,3 l
Impianto di raffreddamento (capacità radiatore)	5,4 l	
Olio motore	3,7 l	
Dispositivo di marcia	2 x 0,33 l	
Serbatoio idraulico	12,1 l	20 l

# Dimensioni

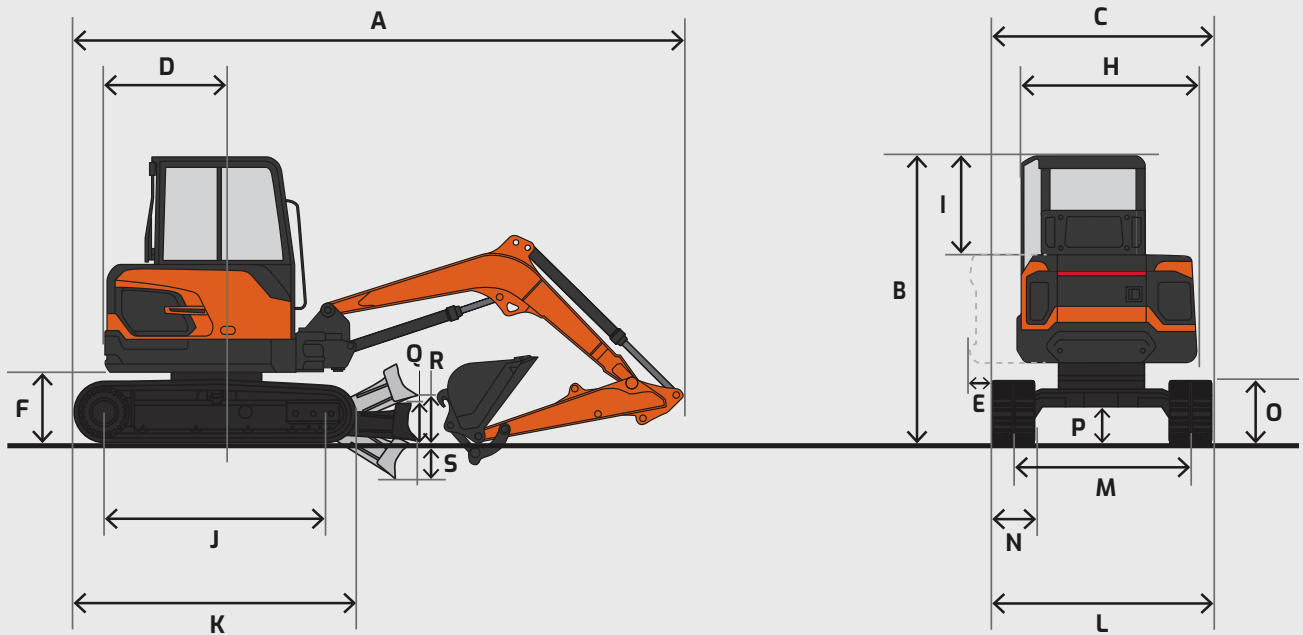

## Dimensioni della macchina

	Unità	DX17Z-7 (Tettuccio)		DX19-7 (Tettuccio)	DX19-7 (Cabina)
Lunghezza del braccio	mm	1750		1750	
Lunghezza del bilanciere	mm	1030	1230	1030	1230
Capacità della benna	m <sup>3</sup>	0,04		0,04	
Carro (cingolo + costolatura)	-	Gomma		Gomma	
Peso operativo	kg	1850	1980	1885	2020
Contrappeso	kg	180	260		
<b>A</b> Lunghezza complessiva	mm	3531	3528	3837	3835
<b>C</b> Larghezza complessiva (estensione cingolo)	mm	994 (1290)		994 (1290)	
<b>Y</b> Larghezza complessiva (lama apripista)	mm	1294		1294	
<b>B</b> Altezza complessiva	mm	2320		2275	2270
<b>H</b> Larghezza complessiva della sovrastruttura	mm	980		980	
<b>I</b> Altezza complessiva del tettuccio	mm	2320		2275	2270
Distanza libera da terra del contrappeso	mm	415		415	
Altezza complessiva del cofano motore	mm	1095		1240	
<b>P</b> Distanza da terra minima	mm	150		150	
Distanza dell'estremità posteriore	mm	645	720	1065	
Raggio di rotazione dell'estremità posteriore	mm	645	720	1065	
<b>J</b> Distanza tra interassi	mm	1230		1230	
<b>K</b> Lunghezza carro	mm	1580		1580	
<b>L</b> Larghezza carro (estensione cingolo)	mm	994 (1290)		994 (1290)	
<b>M</b> Scartamento cingolo (estensione cingolo)	mm	764 (1060)		764 (1060)	
<b>N</b> Larghezza pattini dei cingoli	mm	230		230	
<b>Q</b> Altezza della lama	mm	225		225	
<b>R</b> Distanza da terra della lama sollevata	mm	183		183	
<b>S</b> Profondità della lama abbassata	mm	222		222	

# Dimensioni - DX17Z-7

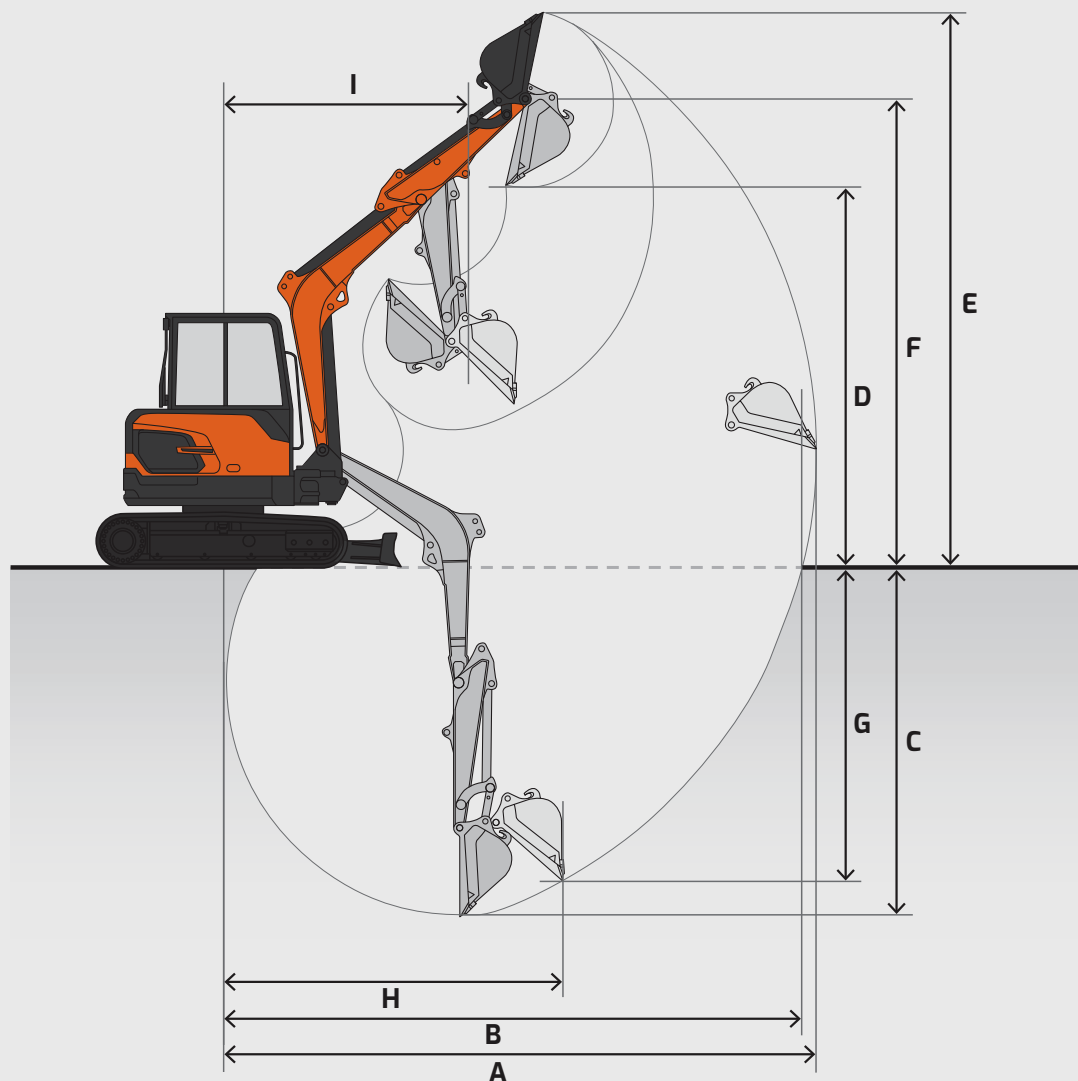

## Gamma di lavoro

	Unità	DX17Z-7	DX17Z-7
Lunghezza del bilanciere	mm	1030	1230
<b>C</b> Sbraccio di scavo max	mm	3910	4100
Sbraccio di scavo massimo (livello del suolo)	mm	3820	4010
<b>G</b> Profondità di scavo max	mm	2240	2440
<b>A</b> Profondità parete verticale massima	mm	1750	1940
<b>S</b> Altezza di scavo max	mm	3730	3870
<b>F</b> Altezza di scarico max	mm	2670	2810
<b>I</b> Raggio di rotazione minimo	mm	1580	1645
Angolo di brandeggio (sinistra/destra)	°	55/59	

# Dimensioni - DX19-7

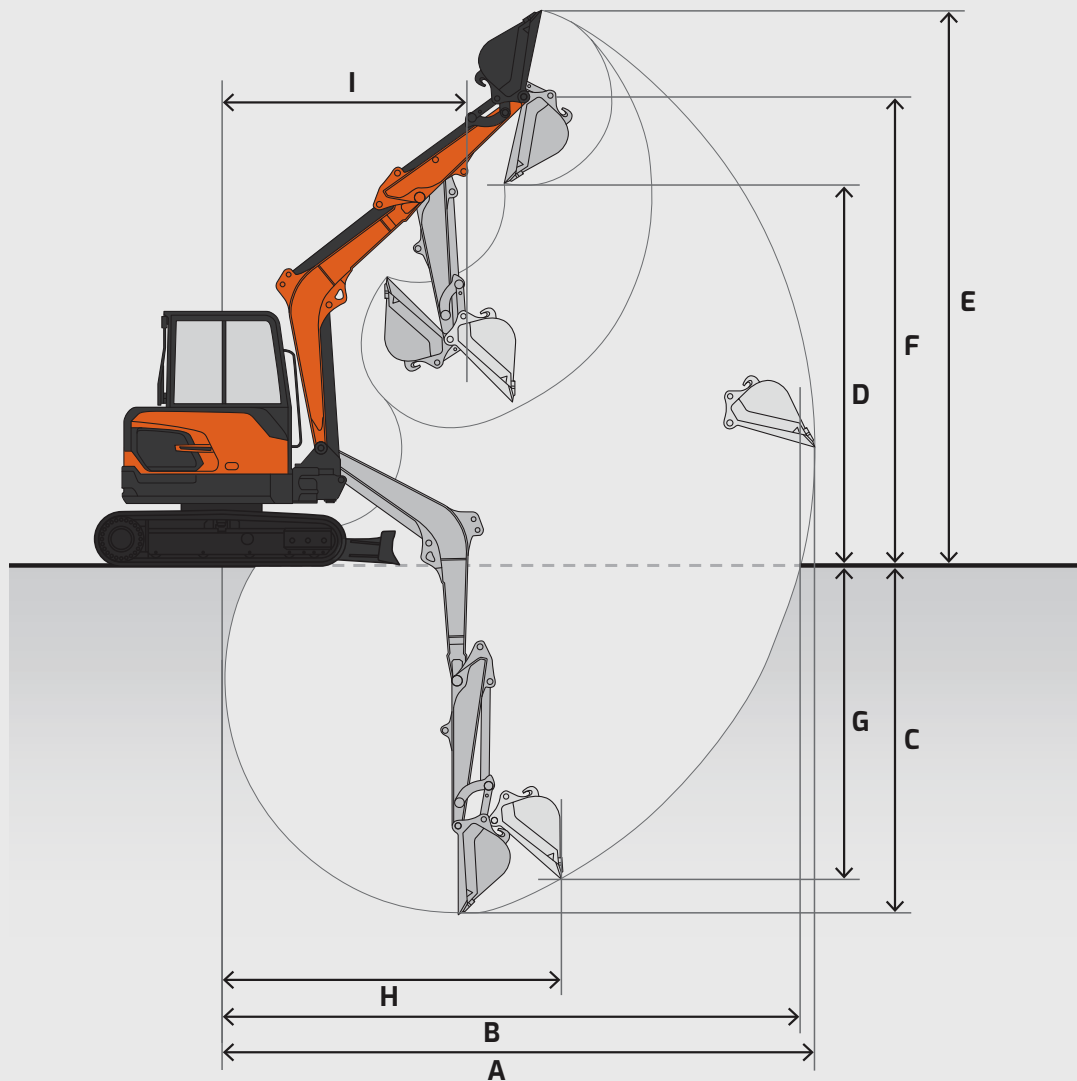

<b>Gamma di lavoro</b>		<b>Unità</b>	<b>DX19-7 (Tettuccio)</b>	<b>DX19-7 (Tettuccio)</b>	<b>DX19-7 (Cabina)</b>
	Lunghezza del bilanciante	mm	1030	1230	1230
<b>C</b>	Sbraccio di scavo max	mm	3940	4130	4130
	Sbraccio di scavo massimo (livello del suolo)	mm	3850	4040	4040
<b>G</b>	Profondità di scavo max	mm	2340	2540	2540
<b>A</b>	Profondità parete verticale massima	mm	1840	2020	2020
<b>S</b>	Altezza di scavo max	mm	3470	3585	3585
<b>F</b>	Altezza di scarico max	mm	2440	2550	2550
<b>I</b>	Raggio di rotazione minimo	mm	1725	1760	1760
	Angolo di brandeggio (sinistra/destra)	°	55/59		55/59

# Capacità di sollevamento - DX17Z-7

B	A	1,0 m		1,5 m		2,0 m		2,5 m		3,0 m		Portata massima		A

## CWT 1,8 t · Braccio 1750 · Avambraccio 1030 m · Pattino (gomma) 230 mm · Lama sollevata

3,0 m						390 *	390 *					410 *	410 *	2,18
2,5 m								370*	360			320	300	2,74
2,0 m						380 *	380 *	370	350	270	260	260	250	3,07
1,5 m				660 *	660 *	510 *	490	360	340	270	260	230	220	3,27
1,0 m						490	460	350	330	260	250	220	210	3,36
0,5 m						470	440	340	320	260	250	220	210	3,36
0 m				730	670	460	430	330	310	250	240	230	220	3,26
-0,5 m	800 *	800 *		730	670	450	520	330	310	250	240	250	240	3,05
-1,0 m	1220 *	1220 *		740	680	460	430	330	310			300	280	2,7
-1,5 m				720*	700	470	440					430 *	410	2,11

## CWT 1,8 t · Braccio 1750 · Avambraccio 1030 m · Pattino (gomma) 230 mm · Lama abbassata

3,0 m						390 *	390 *					410 *	410 *	2,18
2,5 m								370*	360			320	300	2,74
2,0 m						380 *	380 *	370	350	270	260	260	250	3,07
1,5 m				660 *	660 *	510 *	490	360	340	270	260	230	220	3,27
1,0 m						490	460	350	330	260	250	220	210	3,36
0,5 m						470	440	340	320	260	250	220	210	3,36
0 m				730	670	460	430	330	310	250	240	230	220	3,26
-0,5 m	800 *	800 *		730	670	450	520	330	310	250	240	250	240	3,05
-1,0 m	1220 *	1220 *		740	680	460	430	330	310			300	280	2,7
-1,5 m				720*	700	470	440					430 *	410	2,11

## CWT 2,6 t · Braccio 1750 · Avambraccio 1030 m · Pattino (gomma) 230 mm · Lama sollevata

3,0 m						390 *	390 *					410 *	410 *	2,18
2,5 m								370 *	370 *			350 *	340	2,74
2,0 m						380 *	380 *	380 *	380 *	310	290	290	280	3,07
1,5 m				660 *	660 *	510 *	510 *	400	380	300	290	260	250	3,27
1,0 m						550	510	390	370	300	280	250	240	3,36
0,5 m						520	490	380	360	290	280	250	230	3,36
0 m				730 *	730 *	510	480	370	350	290	270	250	240	3,26
-0,5 m	800 *	800 *		810	750	510	480	370	350	280	270	280	260	3,05
-1,0 m	1220 *	1220 *		820	760	510	480	370	350			330	320	2,7
-1,5 m				720 *	720 *	480 *	480 *					430 *	430 *	2,11

## CWT 2,6 t · Braccio 1750 · Avambraccio 1030 m · Pattino (gomma) 230 mm · Lama abbassata

3,0 m						390 *	390 *					410 *	410 *	2,18
2,5 m								370 *	370 *			350 *	340	2,74
2,0 m						380 *	380 *	380 *	380 *	390 *	310	330 *	300	3,07
1,5 m				660 *	660 *	510 *	510 *	440 *	410	400 *	310	330 *	270	3,27
1,0 m						690 *	550	520 *	400	440 *	300	340 *	250	3,36
0,5 m						830 *	530	590 *	380	470 *	300	370 *	250	3,36
0 m				730 *	730 *	880 *	520	630 *	380	490 *	290	410 *	260	3,26
-0,5 m	800 *	800 *		1,160 *	820	850 *	510	620 *	370	460 *	290	440 *	280	3,05
-1,0 m	1220 *	1220 *		1,090 *	830	740 *	520	530 *	380			450 *	340	2,7
-1,5 m				720 *	720 *	480 *	480 *					430 *	430 *	2,11

# Capacità di sollevamento - DX17Z-7

B	A	1,0 m		1,5 m		2,0 m		2,5 m		3,0 m		3,5 m		Portata massima		

## CWT 1,8 t · Braccio 1750 · Avambraccio 1230 m · Pattino (gomma) 230 mm · Lama sollevata

3,0 m														320 *	320 *	2,5
2,5 m								310 *	310 *					280	260	2,98
2,0 m								330 *	330 *	280	260			230	220	3,28
1,5 m						420 *	420 *	360	350	270	260			210	200	3,47
1,0 m						500	470	350	330	260	250			200	190	3,55
0,5 m						470	440	340	320	260	240	210	200	200	190	3,55
0 m				710	650	450	420	320	310	250	240	200	190	200	190	3,45
-0,5 m	680 *	680 *	710	650	440	420	320	300	250	230				220	210	3,26
-1,0 m	1020 *	1020 *	720	660	450	420	320	300						250	240	2,95
-1,5 m	1450 *	1450 *	740	680	460	430								340	320	2,44

## CWT 1,8 t · Braccio 1750 · Avambraccio 1230 m · Pattino (gomma) 230 mm · Lama abbassata

3,0 m														320 *	320 *	2,5
2,5 m								310 *	310 *					280 *	280 *	2,98
2,0 m								330 *	330 *	340 *	280			270 *	240	3,28
1,5 m						420 *	420 *	390 *	370	370 *	280			270 *	220	3,47
1,0 m						600 *	500	470 *	360	410 *	270	350 *	210	270 *	210	3,55
0,5 m						770 *	480	550 *	340	450 *	260	370 *	210	290 *	200	3,55
0 m				740 *	720	860 *	460	610 *	330	480 *	260			330 *	210	3,45
-0,5 m	680 *	680 *	1040 *	720	860 *	450	620 *	330	470 *	250				390 *	230	3,26
-1,0 m	1020 *	1020 *	1200 *	720	790 *	450	570 *	330						420 *	260	2,95
-1,5 m	1450 *	1450 *	900 *	740	610 *	460								420 *	350	2,44

## CWT 2,6 t · Braccio 1750 · Avambraccio 1230 m · Pattino (gomma) 230 mm · Lama sollevata

3,0 m														320 *	320 *	2,5
2,5 m								310 *	310 *					280 *	280 *	2,98
2,0 m								330 *	330 *	310	290			260	250	3,28
1,5 m						420 *	420 *	390 *	380	300	290			240	230	3,47
1,0 m						550	520	390	370	300	280	230	220	230	220	3,55
0,5 m						520	490	380	350	290	270	230	220	220	210	3,55
0 m				740 *	730	510	470	360	340	280	270			230	220	3,45
-0,5 m	680 *	680 *	800	730	500	470	360	340	280	260				250	240	3,26
-1,0 m	1020 *	1020 *	810	740	500	470	360	340						290	270	2,95
-1,5 m	1450 *	1450 *	820	750	510	480								380	360	2,44

## CWT 2,6 t · Braccio 1750 · Avambraccio 1230 m · Pattino (gomma) 230 mm · Lama abbassata

3,0 m														320 *	320 *	2,5
2,5 m								310 *	310 *					280 *	280 *	2,98
2,0 m								330 *	330 *	340 *	310			270 *	270 *	3,28
1,5 m						420 *	420 *	390 *	390 *	370 *	310			270 *	240	3,47
1,0 m						600 *	560	470 *	400	410 *	300	350 *	240	270 *	230	3,55
0,5 m						770 *	530	550 *	380	450 *	290	370 *	230	290 *	230	3,55
0 m				740 *	740 *	860 *	510	610 *	370	480 *	290			330 *	230	3,45
-0,5 m	680 *	680 *	1040 *	800	860 *	510	620 *	370	470 *	280				390 *	250	3,26
-1,0 m	1020 *	1020 *	1200 *	810	790 *	510	570 *	370						420 *	290	2,95
-1,5 m	1450 *	1450 *	900 *	820	610 *	520								420 *	390	2,44

# Capacità di sollevamento - DX19-7 con tettuccio

B	A		1,0 m		1,5 m		2,0 m		2,5 m		3,0 m		Portata massima		A

## CWT 0,65 t · Braccio 1750 · Avambraccio 1030 m · Pattino (gomma) 230 mm · Lama sollevata

2,5 m									370 *	370 *			350 *	350	2,77
2,0 m									380 *	380 *	320	310	300	290	3,1
1,5 m						510 *	510 *	420	400	320	300	270	260	250	3,3
1,0 m						570	540	410	390	310	300	260	250	240	3,39
0,5 m						550	510	400	380	300	290	250	240	230	3,39
0 m				690 *	690 *	530	500	390	370	300	290	260	250	240	3,29
-0,5 m	790 *	790 *		850	790	530	500	380	360	300	290	290	280	270	3,08
-1,0 m	1200 *	1200 *		860	800	540	510	390	370			340	330	320	2,73
-1,5 m	1290 *	1290 *		740 *	740 *	500 *	500 *					430 *	430 *	420	2,14

## CWT 0,65 t · Braccio 1750 · Avambraccio 1030 m · Pattino (gomma) 230 mm · Lama abbassata

2,5 m									370 *	370 *			350 *	350 *	2,77
2,0 m									380 *	380 *	390 *	330	330 *	310	3,1
1,5 m						510 *	510 *	440 *	430	410 *	320	330 *	280	270	3,3
1,0 m						700 *	580	520 *	420	440 *	320	340 *	260	250	3,39
0,5 m						850 *	550	600 *	400	480 *	310	370 *	260	250	3,39
0 m				690 *	690 *	910 *	540	640 *	390	490 *	310	410 *	270	260	3,29
-0,5 m	790 *	790 *		1120 *	860	870 *	540	630 *	390	470 *	310	440 *	300	290	3,08
-1,0 m	1200 *	1200 *		1120 *	870	760 *	540	540 *	390			450 *	350	340	2,73
-1,5 m	1290 *	1290 *		740 *	740 *	500 *	500 *					430 *	430 *	420	2,14

B	A		0,5 m		1,0 m		1,5 m		2,0 m		2,5 m		3,0 m		3,5 m		Portata massima		A

## CWT 0,65 t · Braccio 1750 · Avambraccio 1230 m · Pattino (gomma) 230 mm · Lama sollevata

3,0 m										350 *	350 *					320 *	320 *	2,53
2,5 m												290 *	290 *			280 *	280 *	3,01
2,0 m												320	310			270 *	260	3,31
1,5 m										390 *	390 *	320	300			250	240	3,50
1,0 m							580	540	410	390	310	300	240	230	230	220	210	3,58
0,5 m							550	510	390	370	300	290	240	230	230	220	210	3,58
0 m					700 *	700 *	530	500	380	360	290	280			240	230	220	3,48
-0,5 m	650 *	650 *	680 *	680 *	840	770	520	490	380	360	290	280			260	250	240	3,29
-1,0 m	880 *	880 *	1000 *	1000 *	840	780	520	490	380	360					300	280	270	2,98
-1,5 m			1420 *	1420 *	860	790	530	500							390	370	360	2,47
-2,0 m															290 *	290 *	280	1,45

## CWT 0,65 t · Braccio 1750 · Avambraccio 1230 m · Pattino (gomma) 230 mm · Lama abbassata

3,0 m										350 *	350 *					320 *	320 *	2,53
2,5 m												290 *	290 *			280 *	280 *	3,01
2,0 m												340 *	330			270 *	260	3,31
1,5 m										390 *	390 *	370 *	320			250	240	3,50
1,0 m							620 *	580	480 *	420	410 *	320	370 *	250	230	220	210	3,58
0,5 m							790 *	550	560 *	400	450 *	310	390 *	250	230	220	210	3,58
0 m					700 *	700 *	880 *	540	620 *	390	480 *	300			240	230	220	3,48
-0,5 m	650 *	650 *	680 *	680 *	1000 *	840	890 *	530	630 *	380	480 *	300			260	250	240	3,29
-1,0 m	880 *	880 *	1000 *	1000 *	1240 *	850	810 *	530	580 *	380					300	280	270	2,98
-1,5 m			1420 *	1420 *	930	860	620 *	540							390	370	360	2,47
-2,0 m															290 *	290 *	280	1,45

# Capacità di sollevamento - DX19-7 con cabina

B	A		1,0 m		1,5 m		2,0 m		2,5 m		3,0 m		Portata massima		

## CWT 0,65 t · Braccio 1750 · Avambraccio 1030 m · Pattino (gomma) 230 mm · Lama sollevata

2,5 m									370 *	370 *			350 *	350	2,77
2,0 m									380 *	380 *	320	310	300	290	3,1
1,5 m						510 *	510 *	420	400	320	300	270	260	3,3	
1,0 m						570	540	410	390	310	300	260	250	3,39	
0,5 m						550	510	400	380	300	290	250	240	3,39	
0 m				690 *	690 *	530	500	390	370	300	290	260	250	3,29	
-0,5 m	790 *	790 *	850	790	530	500	380	360	300	290	290	280	3,08		
-1,0 m	1200 *	1200 *	860	800	540	510	390	370				340	330	2,73	
-1,5 m	1290 *	1290 *	740 *	740 *	500 *	500 *						430 *	430 *	2,14	

## CWT 0,65 t · Braccio 1750 · Avambraccio 1030 m · Pattino (gomma) 230 mm · Lama abbassata

2,5 m									370 *	370 *			350 *	350 *	2,77
2,0 m									380 *	380 *	390 *	350	330 *	330	3,1
1,5 m						510 *	510 *	440 *	440 *	410 *	350	330 *	300	3,3	
1,0 m						700 *	620	520 *	450	440 *	340	340 *	290	3,39	
0,5 m						850 *	600	600 *	440	480 *	340	370 *	280	3,39	
0 m				690 *	690 *	910 *	590	640 *	430	490 *	330	410 *	270	3,29	
-0,5 m	790 *	790 *	1.120 *	930	870 *	590	630 *	430	470 *	330	440 *	320	3,08		
-1,0 m	1200 *	1200 *	1.120 *	940	760 *	590	540 *	430				450 *	380	2,73	
-1,5 m	1290 *	1290 *	740 *	740 *	500 *	500 *						430 *	430 *	2,14	

B	A		0,5 m		1,0 m		1,5 m		2,0 m		2,5 m		3,0 m		3,5 m		Portata massima		

## CWT 0,65 t · Braccio 1750 · Avambraccio 1230 m · Pattino (gomma) 230 mm · Lama sollevata

3,0 m										350 *	350 *						320 *	320 *	2,53
2,5 m												290 *	290 *				280 *	280 *	3,01
2,0 m												340 *	330				270 *	270 *	3,31
1,5 m										390 *	390 *	350	330				270 *	270 *	3,50
1,0 m							620 *	590	440	420	340	320	270	250	260	240	260	240	3,58
0,5 m							590	560	430	410	330	310	260	250	250	240	250	240	3,58
0 m					700 *	700 *	580	540	420	390	320	310			260	250	260	250	3,48
-0,5 m	650 *	650 *	680 *	680 *	910	840	570	530	410	390	320	300			280	270	280	270	3,29
-1,0 m	880 *	880 *	1000 *	1000 *	920	840	570	540	410	390					330	310	280	270	2,98
-1,5 m			1420 *	1420 *	903 *	860	580	550							420 *	410	290 *	280 *	2,47
-2,0 m																	290 *	290 *	1,45

## CWT 0,65 t · Braccio 1750 · Avambraccio 1230 m · Pattino (gomma) 230 mm · Lama abbassata

3,0 m										350 *	350 *						320 *	320 *	2,53
2,5 m												290 *	290 *				280 *	280 *	3,01
2,0 m												340 *	340 *				270 *	270 *	3,31
1,5 m										390 *	390 *	370 *	350				270 *	270 *	3,50
1,0 m							620 *	620 *	480 *	450	410 *	340	370 *	270	270 *	260	270 *	260	3,58
0,5 m							790 *	600	560 *	430	450 *	330	390 *	270	290 *	260	290 *	260	3,58
0 m					700 *	700 *	880 *	580	620 *	420	480 *	330			330 *	270	330 *	270	3,48
-0,5 m	650 *	650 *	680 *	680 *	1000 *	910	890 *	580	630 *	420	480 *	330			390 *	290	390 *	290	3,29
-1,0 m	880 *	880 *	1000 *	1000 *	1240 *	920	810 *	580	580 *	420					420 *	330	420 *	330	2,98
-1,5 m			1420 *	1420 *	930 *	930 *	620 *	590							420 *	420 *	290 *	290 *	2,47
-2,0 m																	290 *	290 *	1,45

# Benna

	Avambraccio standard e cabina con climatizzatore (US20)	Avambraccio lungo e cabina con climatizzatore (US21)	Avambraccio standard e tettuccio (US30)	Avambraccio lungo e tettuccio (US31)
Braccio	6' 10" (2090 mm)			
Bilanciere	3' 7" (1100 mm)	4' 3" (1300 mm)	3' 7" (1100 mm)	4' 3" (1300 mm)
Dimensioni pattino	11,8" (300 mm)			
Tipo cingolo	Fisso (gomma)			

Tipo di benna	Modello	Capacità* yd <sup>3</sup> (m <sup>3</sup> )	Larghezza in pollici (mm)	Peso in libbre (kg)	Altezza in pollici (mm)	Lunghezza in pollici (mm)	Numero di denti	Collegamento/ tipo
Attacco rapido Pulizia fossi (QH03GB)	DC03GB-30QH	0,18 (0,14)	30 (762)	214 (97)	17,625 (447,6)	23,625 (600)	-	Attacco rapido 1,25
	DC03GB-36QH	0,22 (0,17)	36 (914,4)	208 (94,3)				
	DC03GB-42QH	0,26 (0,19)	42 (1066,8)	287 (130,2)				
Attacco rapido Impieghi gravosi (QH03GB)	HD03GB-12QH	0,06 (0,04)	12 (304,8)	123 (55,8)	18,375 (466,7)	30,875 (784,2)	3	Attacco rapido 1,25
	HD03GB-16QH	0,09 (0,07)	16 (406,4)	154 (69,8)			4	
	HD03GB-18QH	0,1 (0,07)	18 (457,2)	161 (73)			4	
	HD03GB-24QH	0,14 (0,10)	24 (609,6)	198 (89,8)			5	
A perni Pulizia fossi	DC02GB-30	0,18 (0,14)	31 (787,4)	235 (106)	23,375 (593,7)	26,75 (679,4)	-	A perni
	DC02GB-36	0,23 (0,17)	37 (939,8)	270 (122)				
	DC02GB-42	0,26 (0,2)	43 (1092,2)	300 (136)				
A perni Impieghi gravosi	HD02GB-12	0,06 (0,04)	13 (330,2)	150 (68)	22,375 (568,3)	32 (812,8)	3	A perni
	HD02GB-16	0,09 (0,07)	17 (431,8)	175 (79)			4	
	HD02GB-18	0,1 (0,07)	19 (482,6)	200 (91)			4	
	HD02GB-20	0,11 (0,08)	21 (533,4)	205 (93)			4	
	HD02GB-24	0,14 (0,10)	25 (635)	220 (100)			5	

\*Capacità basata su ISO 7451 e a colmo con un angolo di riposo 1:1

Con spallamento antiusura imbullonato

Con denti imbullonati

Con tagliente imbullonato

Questi suggerimenti sono forniti solo come guida e si basano sulle condizioni di funzionamento normali.

Rivolgiti al concessionario DEVELON per un corretto abbinamento tra benne e accessori in base all'uso.

# Attrezzatura di serie e opzionale

## Standard

## DX17Z-7

Tettuccio a 4 montanti	▪
Braccio da 1750 mm	▪
Bilanciere da 1030 mm	▪
Senza contrappeso aggiuntivo	▪
Senza tubazione per innesto rapido	▪
Schermo digitale da 5"	▪
Luce a LED braccio	▪
Girofaro	▪
Allarme di marcia	▪
Gestione della flotta Develon	▪

## Opzionale

## DX17Z-7

Bilanciere da 1230 mm	▪
Contrappeso aggiuntivo da 80 kg	▪
Linea per innesto rapido	▪

## Standard

## DX19-7

Tettuccio a 4 montanti	▪
Braccio da 1750 mm	▪
Bilanciere da 1030 mm	▪
Senza contrappeso aggiuntivo	▪
Senza tubazione per innesto rapido	▪
Schermo digitale da 5"	▪
Luce a LED braccio	▪
Luce a LED anteriore (cabina)	▪
Girofaro	▪
Allarme di marcia	▪
Gestione della flotta Develon	▪

## Opzionale

## DX19-7

Cabina riscaldata	▪
Bilanciere da 1230 mm	▪
Linea per innesto rapido	▪

# Powered by Innovation

# DEVELON

Spazio per il timbro del concessionario

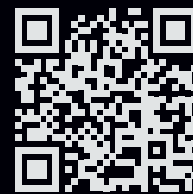
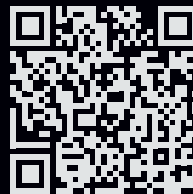

HD Construction Equipment Develon Europe s.r.o.  
IBC - Pobrezni 620/3,  
18600 Praga 8 - Karlin, Repubblica Ceca

©2024 HD Construction Equipment Develon Europe s.r.o.  
Tutti i diritti riservati.  
D4601310-IT (04-24)

Alcune caratteristiche tecniche sono basate su calcoli tecnici e non sono misure effettive. Le caratteristiche tecniche vengono fornite solo a scopo di confronto e sono soggette a modifiche senza preavviso. Le caratteristiche tecniche delle tue apparecchiature Develon cambiano in base alle normali variazioni di progettazione, realizzazione, condizioni operative e altri fattori specifici. Le immagini delle macchine Develon potrebbero essere diverse dalle apparecchiature standard.