

Miniexcavadoras

DX17Z-7

DX19-7

Potencia máxima	16,5 CV
Peso operativo	1850 kg 1885 kg
Capacidad máx. del cucharón	0,04 m ²



DEVELON

DEVELON

Evolución continua hacia lo mejor.

Nuestras raíces se remontan a 1937 como una de las primeras fábricas de maquinaria a gran escala de Corea. Durante ese tiempo, hemos suministrado sistemáticamente equipos de movimiento de tierras para construir infraestructuras críticas destinadas a mejorar las comunidades, las sociedades y el mundo en general.

**Somos
Develon.**

Develon es un nombre audaz que refleja nuestra ambición de seguir desarrollándonos y dejar una huella positiva en el mundo. En el futuro, seguiremos ofreciendo productos y soluciones innovadores que hagan avanzar el mundo en el que vivimos.



Elevar más alto, llegar más lejos

Fiabilidad

Piezas fundidas reforzadas y puntos de pivote de acero forjado, balancín y pluma reforzados para trabajos pesados para soportar materiales de alto impacto. Brazo estándar y largo para mayor versatilidad. Guiado mejorado de las tuberías hidráulicas para proteger su inversión.

Productividad

Las avanzadas fuerzas de excavación y tracción del cucharón y el balancín proporcionan una mayor productividad y un menor consumo de combustible en un entorno de trabajo eficiente y cómodo.

Adaptable y suave

Preparada para muchos trabajos, versátil y adaptable para acceder a una amplia variedad de espacios, realizando muchas tareas con eficiencia y eficacia. Entorno en el que el espacio, los recursos y los presupuestos son limitados.

Estable y segura

Las DX17z-7 y Dx19-7 están construidas pensando en el operador, y priorizan una ergonomía óptima para operadores de todos los tamaños. Con una cabina abierta o cabina amplia y espaciosa y un entorno del operador sin limitaciones, diseñadas con la seguridad como máxima prioridad. Las orugas adaptables añaden valor, además de mejorar el rendimiento y la seguridad, proporcionando un apoyo adicional para la estabilidad.

Capacidad de control

El sistema hidráulico suave y preciso acciona todos los implementos necesarios en el lugar de trabajo.

- El operador puede controlar el caudal proporcionalmente.
- 2 velocidades de desplazamiento con autoshift automático.
- Los controles de rueda de pulgar garantizan un funcionamiento suave y preciso.
- La nueva pantalla digital de 5", fácil de leer y utilizar, integra todas las funciones y ajustes de su máquina.





La potencia impulsada por el rendimiento

Las DX17Z-7 y DX19-7 aprovechan al máximo la potencia del motor, dotando a los operadores con 16,5 CV. Los tiempos de ciclo rápidos, combinados con un control suave de las fuerzas de arranque líderes en su clase, proporcionan la máxima productividad. La amortiguación de la pluma y el cilindro del balancín mejoran la suavidad general del grupo de trabajo.

Las DX17z-7 y DX19-7 permiten manejar cargas más pesadas con facilidad, en todas las aplicaciones. Junto con su alcance extendido. Su estabilidad es inigualable, incluso al manipular las cargas más pesadas.

Su excelente altura de descarga facilita la carga de camiones, mientras que el alcance a nivel del suelo hace que no sea necesario reposicionar la máquina con tanta frecuencia al excavar.





Construcción compacta, potencia colosal



**De cada tarea
a cada desafío**



Eficiencia mejorada: Rendimiento perfectamente adaptable en entornos de trabajo con espacio reducido

Las miniexcavadoras DEVELON DX17Z-7 y DX19-7 ofrecen el tamaño compacto y la robusta capacidad que necesita para llevar a cabo exigentes tareas de excavación y elevación en lugares de trabajo con poco espacio y abarrotados. Adopte la versatilidad con la máxima funcionalidad en lugares de trabajo con poco espacio, haciendo que cada movimiento se realice sin esfuerzo y de forma eficiente. Diferentes longitudes de balancines/brazos disponibles para ambas unidades. Puede confiar en ellas para excavar, elevar, bascular, cargar y desplazarse por cualquier terreno. Maniobrables y potentes, superarán los mayores obstáculos de su lugar de trabajo. La DX17Z-7 ofrece la oportunidad de seleccionar contrapesos adicionales para ambos tipos de balancines/brazos.

Transporte más sencillo

Desplácese rápidamente de un lugar de trabajo a otro y empiece a trabajar antes. Los amarres para máquinas de fácil acceso hacen que la carga, la sujeción y el transporte sean rápidos y cómodos. Puede llevarse en un remolque, lo que elimina la necesidad de equipos de transporte especializados. Esto no sólo le ahorra tiempo, sino también reduce la logística.



**Elevar alto,
llegar lejos,
mantenerse
estable**



Seguridad en cada movimiento

En cada movimiento, la DX17z-7 y la DX19-7 dan prioridad a la seguridad que, por otro lado, se traduce en una mayor productividad.

Giro de voladizo cero

La función de giro de voladizo cero de la DX17z-7 con el contrapeso de forma redondeada garantiza un funcionamiento seguro en espacios reducidos sin preocuparse por colisiones con un equilibrio mejorado.

Mantenga la estabilidad de forma segura

La estabilidad es esencial para aprovechar al máximo las fuerzas de excavación y las capacidades de elevación. Las DX17Z-7 y DX19-7 con anchura de la oruga adaptable permiten una adaptación perfecta a los diversos requisitos del trabajo, incluso en los espacios más reducidos. Con la distribución adecuada del peso se mejora la estabilidad, evitando inclinaciones o vuelcos excesivos durante la descarga del material.

Fácil manejo para un mayor rendimiento

Todo gira en torno al operador. Los mandos, botones y operaciones generales son similares a los de nuestras grandes excavadoras de orugas y ruedas, lo que facilita el cambio de una máquina a otra.



Los joysticks de alta sensibilidad y bajo esfuerzo y los cómodos y claros mandos le permiten trabajar con seguridad, suavidad y confianza con el mínimo esfuerzo. El caudal auxiliar proporcional le garantiza control de precisión, suavidad y eficacia al utilizar implementos.

La pantalla digital de 5", con su interfaz de fácil manejo, ofrece funciones de seguridad mejoradas, incluidos indicadores de advertencia acompañados de un tranquilizador sonido de zumbador. Este enfoque proactivo garantiza, en última instancia, unas operaciones suaves y una eficiencia óptima.

La calefacción y la radio de serie con la versión de cabina de la DX19-7 se encargarán de que su entorno de trabajo sea agradable.



Mantenimiento sencillo para un mayor tiempo de funcionamiento

Las miniexcavadoras DEVELON ofrecen un fácil acceso a todos los componentes clave para el mantenimiento y están diseñadas para un mantenimiento reducido con intervalos más largos, lo que se traduce en una mayor disponibilidad de la máquina, al tiempo que los técnicos cualificados formados por Develon están a su disposición para proporcionarle asistencia adicional cuando lo necesite.

Rendimiento fiable para un bajo coste durante su vida útil

El montaje frontal estratégicamente diseñado, tanto en la DX17z-7 como en la DX19-7, con una disposición óptima de las mangueras hidráulicas que atraviesan la estructura de la pluma, garantiza una durabilidad líder en su clase y tranquilidad durante el trabajo. La seguridad de los equipos va un paso más allá al proporcionar protecciones para el cucharón y el cilindro del balancín. Todas estas características duraderas contribuyen a una eficiencia continua y un tiempo de funcionamiento prolongado.

- El compartimento del motor está diseñado para facilitar el mantenimiento, con todos los componentes clave alojados bajo una cubierta y un amplio espacio.
- Una malla fina en las puertas laterales y en el propio refrigerador filtra el aire de admisión que va al refrigerador para mejorar el rendimiento de refrigeración y reducir el mantenimiento.
- Datos de mantenimiento directamente disponibles desde el panel de control.







Trabaje en espacios reducidos, con total seguridad

Las más compactas, ¡y las más cómodas!

Descubra la seguridad mejorada con las excavadoras DX17z-7 y DX19-7, equipadas con características de vanguardia diseñadas para mejorar su entorno de trabajo. Diseñadas para garantizar la precisión y la fiabilidad, nuestras máquinas dan prioridad a la seguridad del operador sin sacrificar el rendimiento.

La sofisticada cabina abierta TOPS/ROPS/FOPS con certificación ISO de la DX17z-7 y la DX19-7, con una visibilidad y estabilidad excelentes, proporciona una comodidad y seguridad óptimas para el operador.

La DX19-7 da un paso más al ofrecer una cabina ROPS presurizada con certificación ISO que, combinada con una excelente visibilidad y estabilidad, proporciona una comodidad y seguridad óptimas para el operador. Gracias a la amplia puerta, el operador puede entrar y sentarse con facilidad.

Los componentes de seguridad de serie no sólo garantizan la seguridad del equipo, sino también protegen a los trabajadores que se encuentran alrededor de la máquina:

Alarma de desplazamiento

Mediante alertas sonoras, la alarma de desplazamiento mantiene alerta a los operadores, minimizando el riesgo de accidentes y favoreciendo una mayor atención a los movimientos de la máquina.

Faro giratorio

Iluminar el entorno y señalar la presencia de la máquina es especialmente crucial en condiciones de poca luz y en lugares de trabajo muy concurridos.

Luces LED de la pluma

Iluminan el área de trabajo para optimizar la visibilidad, garantizando la claridad y favoreciendo un trabajo más seguro durante todo el día.

Con los mandos simultáneos, el interruptor de velocidad está integrado en las palancas de desplazamiento, lo que le permite ajustar la velocidad sin perder la concentración en sus operaciones.

La cabina de la DX19-7 con circulación de aire a través de 3 rejillas de ventilación proporciona un sistema de desempañado rápido que garantiza una visibilidad clara de forma permanente y un entorno de trabajo más seguro.

DEVELON Fleet Management

El dispositivo terminal se instala y conecta a una máquina para capturar datos de la misma, informes de funcionamiento y de utilización. Ubicación de la máquina y mantenimiento preventivo por ciclo de sustitución de elementos.

Develon Fleet Management > Gestión en el lugar de trabajo > Gestión de la eficacia del trabajo > Gestión preventiva > Servicio proactivo



Implementos

Las versátiles miniexcavadoras de la Serie -7 de DEVELON pueden utilizar una gran variedad de implementos para que pueda hacer algo más que excavar, ampliando sus capacidades en cada trabajo. Los implementos DEVELON se fabrican conforme a las especificaciones de las máquinas DEVELON para ofrecer una fiabilidad y un rendimiento superiores.

Acoplador rápido de fijación



El acoplador rápido se adapta perfectamente a su miniexcavadora Develon, ya que está construido en base a la cinemática de su máquina. Tendrá garantizada una conexión precisa y segura, ya que el nuevo acoplador rápido incorpora topes perfectamente ajustados. Este acoplador rápido se ha diseñado para soportar condiciones extremas y garantizar un funcionamiento óptimo en cualquier situación de carga.

Cucharones de excavación con dientes



Los cucharones de excavación están equipados con cuchillas laterales gruesas y chaflanadas, y tiras de desgaste inferiores que cubren el 90 % de la parte inferior del cucharón.

Cuchara niveladora

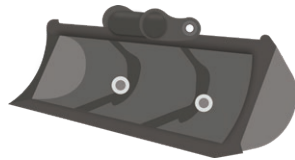

La cuchara niveladora está equipada con una o varias placas de alma para aumentar la rigidez de la cuchara.

DEVELON

ESPECIFICACIONES TÉCNICAS

DX17Z-7 DX19-7



Motor

Marca	KUBOTA
Modelo	D902
Número de cilindros	3
Potencia nominal, bruta	16,2 CV (12,1 kW) a 2400 rpm
Potencia nominal, neta	16 CV (11,9 kW) a 2400 rpm
Par máx., neto	5,57 kgf.m a 1900 rpm
Cilindrada	0,898 l
Diámetro interior y carrera	72 ± 73,6 mm
Motor de arranque	12 V, 1,2 kW
Alternador	12 V, 40 A
Filtro de aire	Elementos dobles

Sistema hidráulico

Bombas principales	2 × 17,3 l/min a 2300 rpm
Bomba de pilotaje (diseño de engranajes)	10,4/ 6,2 l/min a 2300 rpm
Línea aux. de presión de alivio	206 bares

Presión máxima del sistema

Pluma/balancín/cucharón (modo normal)	210 kg/cm ²
Giro (alivio transversal)	165 kg/cm ²

Mecanismo de giro

Velocidad de giro	9,2 rpm
Par de giro	4025 lbf. ft. (557 kgf.m)

Sistema de tracción

Velocidad de desplazamiento (baja- alta)	2,06– 3,73 km/h
Fuerza de tracción, máx. (esfuerzo de tracción)	14,13 Kn
Habilidad de acceso de pendientes máx.	35°

Aspectos ambientales

Nivel sonoro (ISO 6395)	92 dB(A)
Nivel sonoro en cabina (ISO 6396)	75,3 dB(A)

Capacidades de llenado

	DX17Z-7	DX19-7
Depósito de carburante	19,5 l	21,3 l
Sistema de refrigeración (capacidad del radiador)	5,4 l	
Aceite del motor	3,7 l	
Dispositivo de desplazamiento	2 × 0,33 l	
Depósito hidráulico	12,1 l	20 l

Dimensiones

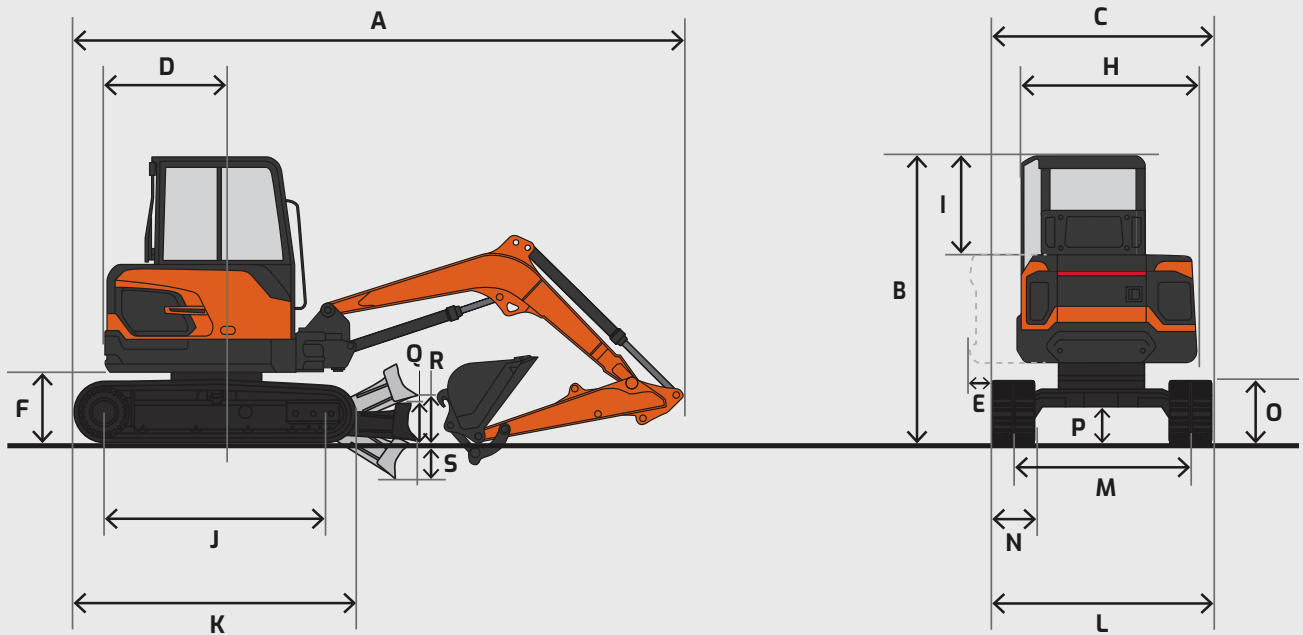

Dimensiones de la máquina

	Unidad	DX17Z-7 (Cabina abierta)		DX19-7 (Cabina abierta)	DX19-7 (Cabina)
Longitud de la pluma	mm	1750		1750	
Longitud del balancín	mm	1030	1230	1030	1230
Capacidad del cucharón	m ³	0,04		0,04	
Tren inferior (oruga + garra)	-	Goma		Goma	
Peso operativo	kg	1850	1980	1885	2020
Contrapeso	kg	180	260		
A Longitud total	mm	3531	3528	3837	3835
C Anchura total (extensión de orugas)	mm	994 (1290)		994 (1290)	
Y Anchura total (hoja dozer)	mm	1294		1294	
B Altura total	mm	2320		2275	2270
H Anchura total de estructura superior	mm	980		980	
I Altura total de cabina abierta	mm	2320		2275	2270
Distancia libre sobre el suelo de contrapeso	mm	415		415	
Altura total de capó del motor	mm	1095		1240	
P Distancia libre sobre el suelo mínima	mm	150		150	
Distancia del extremo trasero	mm	645	720	1065	
Radio de giro de extremo trasero	mm	645	720	1065	
J Distancia entre vasos	mm	1230		1230	
K Longitud de tren inferior	mm	1580		1580	
L Anchura de tren inferior (extensión de orugas)	mm	994 (1290)		994 (1290)	
M Ancho de vía (extensión de orugas)	mm	764 (1060)		764 (1060)	
N Ancho de la zapata de la oruga	mm	230		230	
Q Altura de hoja dozer	mm	225		225	
R Distancia libre sobre el suelo de hoja dozer arriba	mm	183		183	
S Profundidad de hoja dozer abajo	mm	222		222	

Dimensiones - DX17Z-7

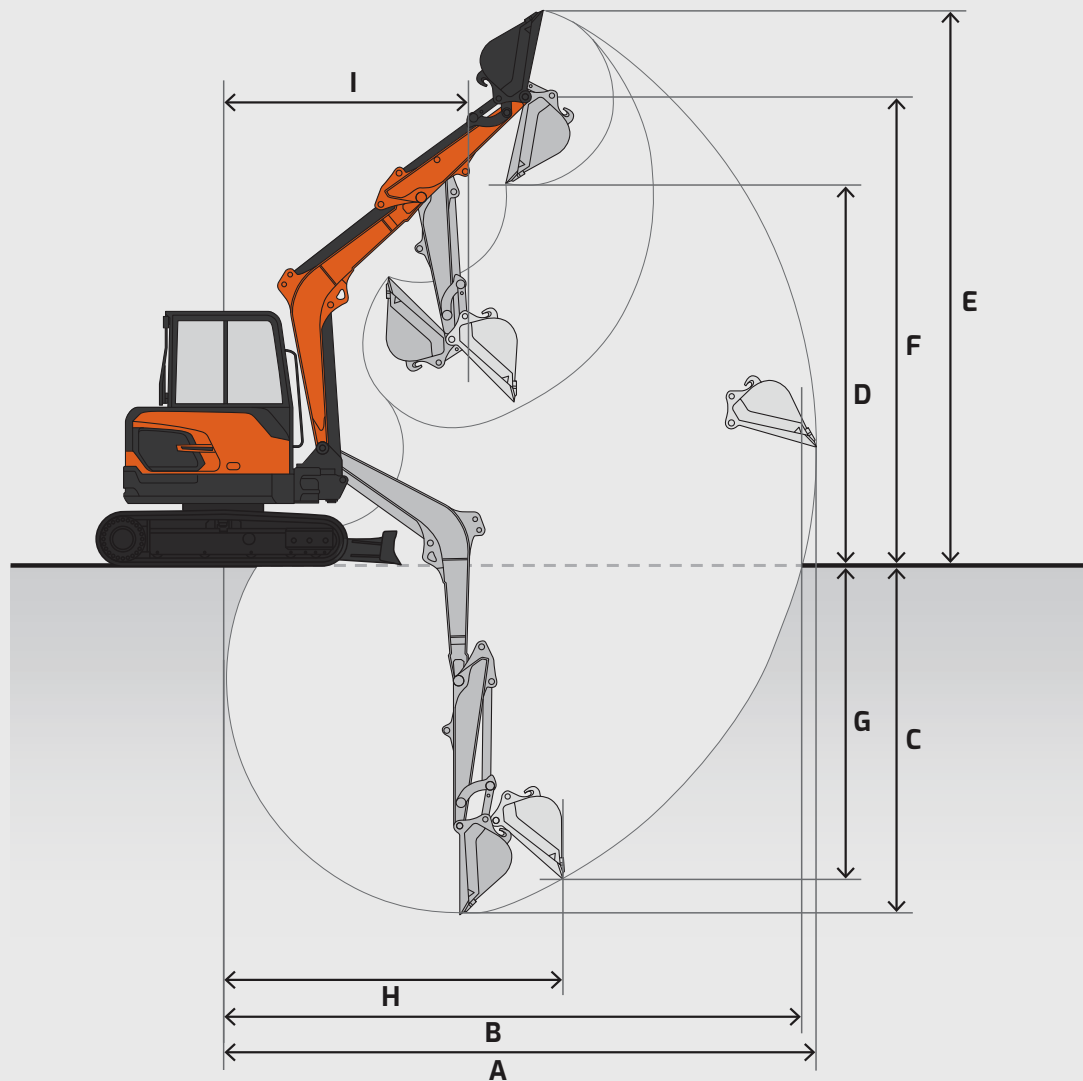

Intervalo de trabajo

	Unidad	DX17Z-7	DX17Z-7
Longitud del balancín	mm	1030	1230
C Alcance máx. de excavación	mm	3910	4100
Alcance máx. de excavación (a nivel del suelo)	mm	3820	4010
G Profundidad máx. de excavación	mm	2240	2440
A Profundidad máxima de la pared vertical	mm	1750	1940
E Altura máx. de excavación	mm	3730	3870
F Altura máxima de descarga	mm	2670	2810
I Radio mín. de giro	mm	1580	1645
Ángulo de giro de la pluma (izquierda/derecha)	°	55 / 59	



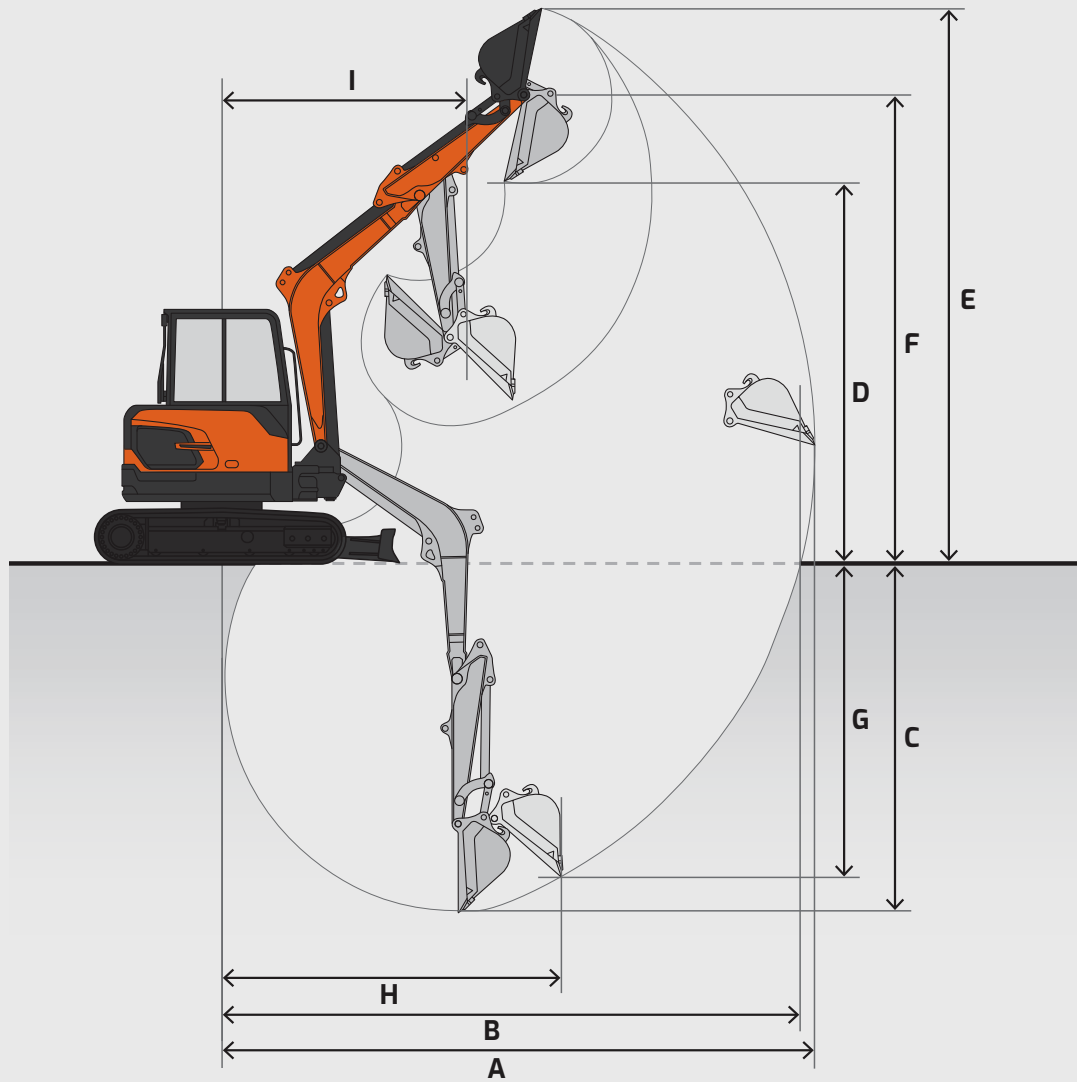









Dimensiones - DX19-7



Intervalo de trabajo

	Unidad	DX19-7 (Cabina abierta)	DX19-7 (Cabina abierta)	DX19-7 (Cabina)
	mm	1030	1230	1230
C	Alcance máx. de excavación	mm	3940	4130
	Alcance máx. de excavación (a nivel del suelo)	mm	3850	4040
G	Profundidad máx. de excavación	mm	2340	2540
A	Profundidad máxima de la pared vertical	mm	1840	2020
E	Altura máx. de excavación	mm	3470	3585
F	Altura máxima de descarga	mm	2440	2550
I	Radio mín. de giro	mm	1725	1760
	Ángulo de giro de la pluma (izquierda/derecha)	°	55 / 59	

Capacidades de elevación - DX17Z-7

B	A	1,0 m		1,5 m		2,0 m		2,5 m		3,0 m		Alcance máx.		A
														

CWT 1.8 t · Pluma 1750 · Balancín 1030 m · Zapata (Goma) 230 mm · Hoja dozer arriba

3,0 m						390 *	390 *					410 *	410 *	2,18
2,5 m								370*	360			320	300	2,74
2,0 m						380 *	380 *	370	350	270	260	260	250	3,07
1,5 m				660 *	660 *	510 *	490	360	340	270	260	230	220	3,27
1,0 m						490	460	350	330	260	250	220	210	3,36
0,5 m						470	440	340	320	260	250	220	210	3,36
0 m				730	670	460	430	330	310	250	240	230	220	3,26
-0,5 m	800 *	800 *		730	670	450	520	330	310	250	240	250	240	3,05
-1,0 m	1220 *	1220 *		740	680	460	430	330	310			300	280	2,7
-1,5 m				720*	700	470	440					430 *	410	2,11

CWT 1.8 t · Pluma 1750 · Balancín 1030 m · Zapata (Goma) 230 mm · Hoja dozer abajo

3,0 m						390 *	390 *					410 *	410 *	2,18
2,5 m								370*	360			320	300	2,74
2,0 m						380 *	380 *	370	350	270	260	260	250	3,07
1,5 m				660 *	660 *	510 *	490	360	340	270	260	230	220	3,27
1,0 m						490	460	350	330	260	250	220	210	3,36
0,5 m						470	440	340	320	260	250	220	210	3,36
0 m				730	670	460	430	330	310	250	240	230	220	3,26
-0,5 m	800 *	800 *		730	670	450	520	330	310	250	240	250	240	3,05
-1,0 m	1220 *	1220 *		740	680	460	430	330	310			300	280	2,7
-1,5 m				720*	700	470	440					430 *	410	2,11

CWT 2.6 t · Pluma 1750 · Balancín 1030 m · Zapata (Goma) 230 mm · Hoja dozer arriba

3,0 m						390 *	390 *					410 *	410 *	2,18
2,5 m								370 *	370 *			350 *	340	2,74
2,0 m						380 *	380 *	380 *	380 *	310	290	290	280	3,07
1,5 m				660 *	660 *	510 *	510 *	400	380	300	290	260	250	3,27
1,0 m						550	510	390	370	300	280	250	240	3,36
0,5 m						520	490	380	360	290	280	250	230	3,36
0 m				730 *	730 *	510	480	370	350	290	270	250	240	3,26
-0,5 m	800 *	800 *		810	750	510	480	370	350	280	270	280	260	3,05
-1,0 m	1220 *	1220 *		820	760	510	480	370	350			330	320	2,7
-1,5 m				720 *	720 *	480 *	480 *					430 *	430 *	2,11

CWT 2.6 t · Pluma 1750 · Balancín 1030 m · Zapata (Goma) 230 mm · Hoja dozer abajo

3,0 m						390 *	390 *					410 *	410 *	2,18
2,5 m								370 *	370 *			350 *	340	2,74
2,0 m						380 *	380 *	380 *	380 *	390 *	310	330 *	300	3,07
1,5 m				660 *	660 *	510 *	510 *	440 *	410	400 *	310	330 *	270	3,27
1,0 m						690 *	550	520 *	400	440 *	300	340 *	250	3,36
0,5 m						830 *	530	590 *	380	470 *	300	370 *	250	3,36
0 m				730 *	730 *	880 *	520	630 *	380	490 *	290	410 *	260	3,26
-0,5 m	800 *	800 *		1,160 *	820	850 *	510	620 *	370	460 *	290	440 *	280	3,05
-1,0 m	1220 *	1220 *		1,090 *	830	740 *	520	530 *	380			450 *	340	2,7
-1,5 m				720 *	720 *	480 *	480 *					430 *	430 *	2,11

Capacidades de elevación - DX17Z-7

B	A	1,0 m		1,5 m		2,0 m		2,5 m		3,0 m		3,5 m		Alcance máx.		A

CWT 1.8 t · Pluma 1750 · Balancín 1230 m · Zapata (Goma) 230 mm · Hoja dozer arriba

3,0 m														320 *	320 *	2,5
2,5 m								310 *	310 *					280	260	2,98
2,0 m								330 *	330 *	280	260			230	220	3,28
1,5 m						420 *	420 *	360	350	270	260			210	200	3,47
1,0 m						500	470	350	330	260	250			200	190	3,55
0,5 m						470	440	340	320	260	240	210	200	200	190	3,55
0 m				710	650	450	420	320	310	250	240	200	190	200	190	3,45
-0,5 m	680 *	680 *	710	650	440	420	320	300	250	230				220	210	3,26
-1,0 m	1020 *	1020 *	720	660	450	420	320	300						250	240	2,95
-1,5 m	1450 *	1450 *	740	680	460	430								340	320	2,44

CWT 1.8 t · Pluma 1750 · Balancín 1230 m · Zapata (Goma) 230 mm · Hoja dozer abajo

3,0 m														320 *	320 *	2,5
2,5 m								310 *	310 *					280 *	280 *	2,98
2,0 m								330 *	330 *	340 *	280			270 *	240	3,28
1,5 m						420 *	420 *	390 *	370	370 *	280			270 *	220	3,47
1,0 m						600 *	500	470 *	360	410 *	270	350 *	210	270 *	210	3,55
0,5 m						770 *	480	550 *	340	450 *	260	370 *	210	290 *	200	3,55
0 m				740 *	720	860 *	460	610 *	330	480 *	260			330 *	210	3,45
-0,5 m	680 *	680 *	1040 *	720	860 *	450	620 *	330	470 *	250				390 *	230	3,26
-1,0 m	1020 *	1020 *	1200 *	720	790 *	450	570 *	330						420 *	260	2,95
-1,5 m	1450 *	1450 *	900 *	740	610 *	460								420 *	350	2,44















CWT 2.6 t · Pluma 1750 · Balancín 1230 m · Zapata (Goma) 230 mm · Hoja dozer arriba

3,0 m														320 *	320 *	2,5
2,5 m								310 *	310 *					280 *	280 *	2,98
2,0 m								330 *	330 *	310	290			260	250	3,28
1,5 m						420 *	420 *	390 *	380	300	290			240	230	3,47
1,0 m						550	520	390	370	300	280	230	220	230	220	3,55
0,5 m						520	490	380	350	290	270	230	220	220	210	3,55
0 m				740 *	730	510	470	360	340	280	270			230	220	3,45
-0,5 m	680 *	680 *	800	730	500	470	360	340	280	260				250	240	3,26
-1,0 m	1020 *	1020 *	810	740	500	470	360	340						290	270	2,95
-1,5 m	1450 *	1450 *	820	750	510	480								380	360	2,44

CWT 2.6 t · Pluma 1750 · Balancín 1230 m · Zapata (Goma) 230 mm · Hoja dozer abajo

3,0 m														320 *	320 *	2,5
2,5 m								310 *	310 *					280 *	280 *	2,98
2,0 m								330 *	330 *	340 *	310			270 *	270 *	3,28
1,5 m						420 *	420 *	390 *	390 *	370 *	310			270 *	240	3,47
1,0 m						600 *	560	470 *	400	410 *	300	350 *	240	270 *	230	3,55
0,5 m						770 *	530	550 *	380	450 *	290	370 *	230	290 *	230	3,55
0 m				740 *	740 *	860 *	510	610 *	370	480 *	290			330 *	230	3,45
-0,5 m	680 *	680 *	1040 *	800	860 *	510	620 *	370	470 *	280				390 *	250	3,26
-1,0 m	1020 *	1020 *	1200 *	810	790 *	510	570 *	370						420 *	290	2,95
-1,5 m	1450 *	1450 *	900 *	820	610 *	520								420 *	390	2,44

Capacidades de elevación - Cabina abierta DX19-7









B	A		1,0 m		1,5 m		2,0 m		2,5 m		3,0 m		Alcance máx.		A
															

CWT 0.65 t · Pluma 1750 · Balancín 1030 m · Zapata (Goma) 230 mm · Hoja dozer arriba

2,5 m									370 *	370 *			350 *	350	2,77
2,0 m									380 *	380 *	320	310	300	290	3,1
1,5 m						510 *	510 *	420	400	320	300	270	260	250	3,3
1,0 m						570	540	410	390	310	300	260	250	240	3,39
0,5 m						550	510	400	380	300	290	250	240	230	3,39
0 m				690 *	690 *	530	500	390	370	300	290	260	250	240	3,29
-0,5 m	790 *	790 *		850	790	530	500	380	360	300	290	290	280	270	3,08
-1,0 m	1200 *	1200 *		860	800	540	510	390	370			340	330	320	2,73
-1,5 m	1290 *	1290 *		740 *	740 *	500 *	500 *					430 *	430 *	420	2,14

CWT 0.65 t · Pluma 1750 · Balancín 1030 m · Zapata (Goma) 230 mm · Hoja dozer abajo

2,5 m									370 *	370 *			350 *	350 *	2,77
2,0 m									380 *	380 *	390 *	330	330 *	310	3,1
1,5 m						510 *	510 *	440 *	430	410 *	320	330 *	280	270	3,3
1,0 m						700 *	580	520 *	420	440 *	320	340 *	260	250	3,39
0,5 m						850 *	550	600 *	400	480 *	310	370 *	260	250	3,39
0 m				690 *	690 *	910 *	540	640 *	390	490 *	310	410 *	270	260	3,29
-0,5 m	790 *	790 *		1120 *	860	870 *	540	630 *	390	470 *	310	440 *	300	290	3,08
-1,0 m	1200 *	1200 *		1120 *	870	760 *	540	540 *	390			450 *	350	340	2,73
-1,5 m	1290 *	1290 *		740 *	740 *	500 *	500 *					430 *	430 *	420	2,14

B	A		0,5 m		1,0 m		1,5 m		2,0 m		2,5 m		3,0 m		3,5 m		Alcance máx.		A
																			

CWT 0.65 t · Pluma 1750 · Balancín 1230 m · Zapata (Goma) 230 mm · Hoja dozer arriba

3,0 m									350 *	350 *					320 *	320 *	2,53
2,5 m											290 *	290 *			280 *	280 *	3,01
2,0 m											320	310			270 *	260	3,31
1,5 m									390 *	390 *	320	300			250	240	3,50
1,0 m							580	540	410	390	310	300	240	230	230	220	3,58
0,5 m							550	510	390	370	300	290	240	230	230	220	3,58
0 m					700 *	700 *	530	500	380	360	290	280			240	230	3,48
-0,5 m	650 *	650 *	680 *	680 *	840	770	520	490	380	360	290	280			260	250	3,29
-1,0 m	880 *	880 *	1000 *	1000 *	840	780	520	490	380	360					300	280	2,98
-1,5 m			1420 *	1420 *	860	790	530	500							390	370	2,47
-2,0 m															290 *	290 *	1,45

CWT 0.65 t · Pluma 1750 · Balancín 1230 m · Zapata (Goma) 230 mm · Hoja dozer abajo

3,0 m									350 *	350 *					320 *	320 *	2,53
2,5 m											290 *	290 *			280 *	280 *	3,01
2,0 m											340 *	330			270 *	260	3,31
1,5 m									390 *	390 *	370 *	320			250	240	3,50
1,0 m							620 *	580	480 *	420	410 *	320	370 *	250	230	220	3,58
0,5 m							790 *	550	560 *	400	450 *	310	390 *	250	230	220	3,58
0 m					700 *	700 *	880 *	540	620 *	390	480 *	300			240	230	3,48
-0,5 m	650 *	650 *	680 *	680 *	1000 *	840	890 *	530	630 *	380	480 *	300			260	250	3,29
-1,0 m	880 *	880 *	1000 *	1000 *	1240 *	850	810 *	530	580 *	380					300	280	2,98
-1,5 m			1420 *	1420 *	930	860	620 *	540							390	370	2,47
-2,0 m															290 *	290 *	1,45

Capacidades de elevación - Cabina DX19-7

B	A		1,0 m		1,5 m		2,0 m		2,5 m		3,0 m		Alcance máx.		

CWT 0.65 t · Pluma 1750 · Balancín 1030 m · Zapata (Goma) 230 mm · Hoja dozer arriba

2,5 m									370 *	370 *			350 *	350	2,77
2,0 m									380 *	380 *	320	310	300	290	3,1
1,5 m						510 *	510 *	420	400	320	300	270	260	250	3,39
1,0 m						570	540	410	390	310	300	260	250	240	3,39
0,5 m						550	510	400	380	300	290	250	240	230	3,39
0 m				690 *	690 *	530	500	390	370	300	290	260	250	240	3,29
-0,5 m	790 *	790 *	850	790	530	500	380	360	300	290	290	280	270	260	3,08
-1,0 m	1200 *	1200 *	860	800	540	510	390	370				340	330	320	2,73
-1,5 m	1290 *	1290 *	740 *	740 *	500 *	500 *						430 *	430 *	420	2,14

CWT 0.65 t · Pluma 1750 · Balancín 1030 m · Zapata (Goma) 230 mm · Hoja dozer abajo

2,5 m									370 *	370 *			350 *	350 *	2,77
2,0 m									380 *	380 *	390 *	350	330 *	330	3,1
1,5 m						510 *	510 *	440 *	440 *	410 *	350	330 *	300	290	3,3
1,0 m						700 *	620	520 *	450	440 *	340	340 *	290	280	3,39
0,5 m						850 *	600	600 *	440	480 *	340	370 *	280	270	3,39
0 m				690 *	690 *	910 *	590	640 *	430	490 *	330	410 *	270	260	3,29
-0,5 m	790 *	790 *	1,120 *	930	870 *	590	630 *	430	470 *	330	440 *	320	310	300	3,08
-1,0 m	1200 *	1200 *	1,120 *	940	760 *	590	540 *	430				450 *	380	370	2,73
-1,5 m	1290 *	1290 *	740 *	740 *	500 *	500 *						430 *	430 *	420	2,14

B	A		0,5 m		1,0 m		1,5 m		2,0 m		2,5 m		3,0 m		3,5 m		Alcance máx.		

CWT 0.65 t · Pluma 1750 · Balancín 1230 m · Zapata (Goma) 230 mm · Hoja dozer arriba

3,0 m										350 *	350 *						320 *	320 *	2,53
2,5 m												290 *	290 *				280 *	280 *	3,01
2,0 m												340 *	330				270 *	270 *	3,31
1,5 m										390 *	390 *	350	330				270 *	270 *	3,50
1,0 m							620 *	590	440	420	340	320	270	250			260	240	3,58
0,5 m							590	560	430	410	330	310	260	250			250	240	3,58
0 m					700 *	700 *	580	540	420	390	320	310					260	250	3,48
-0,5 m	650 *	650 *	680 *	680 *	910	840	570	530	410	390	320	300					280	270	3,29
-1,0 m	880 *	880 *	1000 *	1000 *	920	840	570	540	410	390							330	310	2,98
-1,5 m			1420 *	1420 *	903 *	860	580	550									420 *	410	2,47
-2,0 m																	290 *	290 *	1,45

CWT 0.65 t · Pluma 1750 · Balancín 1230 m · Zapata (Goma) 230 mm · Hoja dozer abajo

3,0 m										350 *	350 *						320 *	320 *	2,53
2,5 m												290 *	290 *				280 *	280 *	3,01
2,0 m												340 *	340 *				270 *	270 *	3,31
1,5 m										390 *	390 *	370 *	350				270 *	270 *	3,50
1,0 m							620 *	620 *	480 *	450	410 *	340	370 *	270			270 *	260	3,58
0,5 m							790 *	600	560 *	430	450 *	330	390 *	270			290 *	260	3,58
0 m					700 *	700 *	880 *	580	620 *	420	480 *	330					330 *	270	3,48
-0,5 m	650 *	650 *	680 *	680 *	1000 *	910	890 *	580	630 *	420	480 *	330					390 *	290	3,29
-1,0 m	880 *	880 *	1000 *	1000 *	1240 *	920	810 *	580	580 *	420							420 *	330	2,98
-1,5 m			1420 *	1420 *	930 *	930 *	620 *	590									420 *	420 *	2,47
-2,0 m																	290 *	290 *	1,45

Cucharón

	Balancín estándar y cabina HVAC (US20)	Balancín largo y cabina HVAC (US21)	Balancín estándar y cabina abierta (US30)	Balancín largo y cabina abierta (US31)
Pluma	6' 10" (2090 mm)			
Balancín	3' 7" (1100 mm)	4' 3" (1300 mm)	3' 7" (1100 mm)	4' 3" (1300 mm)
Tamaño de zapatas	11,8" (300 mm)			
Tipo de oruga	Fija (goma)			

Tipo de cucharón	Modelo	Capacidad* yd ³ (m ³)	Anchura pulg. (mm)	Peso lb. (kg)	Altura pulg. (mm)	Longitud pulg. (mm)	Número de dientes	Conexión/ Tipo
Enganche rápido Zanjeo (QH03GB)	DC03GB-30QH	0,18 (0,14)	30 (762)	214 (97)	17,625 (447,6)	23,625 (600)	-	Enganche rápido 1,25
	DC03GB-36QH	0,22 (0,17)	36 (914,4)	208 (94,3)				
	DC03GB-42QH	0,26 (0,19)	42 (1066,8)	287 (130,2)				
Enganche rápido Trabajos pesados (QH03GB)	HD03GB-12QH	0,06 (0,04)	12 (304,8)	123 (55,8)	18,375 (466,7)	30,875 (784,2)	3	Enganche rápido 1,25
	HD03GB-16QH	0,09 (0,07)	16 (406,4)	154 (69,8)			4	
	HD03GB-18QH	0,1 (0,07)	18 (457,2)	161 (73)			4	
	HD03GB-24QH	0,14 (0,10)	24 (609,6)	198 (89,8)			5	
Fijación Zanjeo	DC02GB-30	0,18 (0,14)	31 (787,4)	235 (106)	23,375 (593,7)	26,75 (679,4)	-	Fijación
	DC02GB-36	0,23 (0,17)	37 (939,8)	270 (122)				
	DC02GB-42	0,26 (0,2)	43 (1092,2)	300 (136)				
Fijación Trabajos pesados	HD02GB-12	0,06 (0,04)	13 (330,2)	150 (68)	22,375 (568,3)	32 (812,8)	3	Fijación
	HD02GB-16	0,09 (0,07)	17 (431,8)	175 (79)			4	
	HD02GB-18	0,1 (0,07)	19 (482,6)	200 (91)			4	
	HD02GB-20	0,11 (0,08)	21 (533,4)	205 (93)			4	
	HD02GB-24	0,14 (0,10)	25 (635)	220 (100)			5	

*Capacidad basada en la norma ISO 7451 y colmada con un ángulo de reposo de 1:1

Equipada con carcasas de desgaste atornilladas

Equipada con dientes atornillados

Equipada con cuchillas de ataque atornilladas

Estas recomendaciones se dan sólo a título orientativo y se basan en condiciones de funcionamiento típicas.

Consulte con su distribuidor DEVELON para adecuar correctamente los cucharones e implementos a la aplicación.

Equipamiento de serie y opcional

Estándar	DX17Z-7	Opcional	DX17Z-7
Cabina abierta de 4 pilares	▪	Balancín de 1230 mm	▪
Pluma de 1750 mm	▪	Contrapeso adicional de 80 kg	▪
Balancín de 1030 mm	▪	Conductos para acoplador rápido	▪
Sin contrapeso adicional	▪		
Sin canalizaciones de acoplador rápido	▪		
Pantalla digital 5"	▪		
Luces LED de la pluma	▪		
Faro giratorio	▪		
Alarma de desplazamiento	▪		
Develon Fleet Management	▪		

Estándar	DX19-7	Opcional	DX19-7
Cabina abierta de 4 pilares	▪	Cabina con calefacción	▪
Pluma de 1750 mm	▪	Balancín de 1230 mm	▪
Balancín de 1030 mm	▪	Conductos para acoplador rápido	▪
Sin contrapeso adicional	▪		
Sin canalizaciones de acoplador rápido	▪		
Pantalla digital 5"	▪		
Luces LED de la pluma	▪		
Luz LED delantera (cabina)	▪		
Faro giratorio	▪		
Alarma de desplazamiento	▪		
Develon Fleet Management	▪		

Powered by Innovation

DEVELON

Espacio para el sello del distribuidor

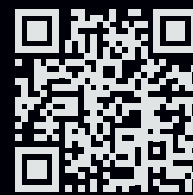
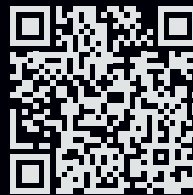

HD Construction Equipment Develon Europe s.r.o.
IBC – Pobrezni 620/3,
18600 Praga 8 – Karlín, República Checa

©2024 HD Construction Equipment Develon Europe s.r.o.
Todos los derechos reservados.
D4601310-ES (04-24)

Determinadas especificaciones se basan en cálculos de ingeniería y no son medidas reales. Las especificaciones se proporcionan solamente con fines de comparación y están sujetas a cambios sin previo aviso. Las especificaciones de cada equipo Develon variarán en función de los cambios normales de diseño, fabricación, condiciones de uso y otros factores. Las imágenes de las unidades de Develon pueden contener elementos opcionales.