

Serie 7

Movimentatore di materiali

DX270WMH-7

Potenza massima: 141 kW/189 CV (SAE J1995)

Peso operativo: 28,3 t

Portata di lavoro massima: 12,41 m

Altezza di elevazione cabina: 2,6 m



DEVELON

DEVELON

Evoluzione continua per risultati migliori.

Le nostre origini risalgono al 1937, quando eravamo uno dei primi stabilimenti coreani di macchine su larga scala. In quel periodo abbiamo prodotto senza interruzioni apparecchiature per il movimento terra, per la costruzione di infrastrutture di importanza critica per il miglioramento di comunità, società e del mondo intero.

**Il nostro
nome
è Develon.**

Develon è un nome audace che riflette la nostra principale ambizione di intraprendere uno sviluppo continuo e lasciare un segno positivo nel mondo. In futuro, continueremo a fornire soluzioni e prodotti innovativi che contribuiranno all'avanzamento del mondo odierno.



Develon DX270WMH-7: costruito appositamente per l'eccellenza nella movimentazione dei materiali

Studiato da cima a fondo per la movimentazione dei materiali, il DX270WMH-7 presenta un carro più ampio e più lungo per una stabilità senza confronti e maggiore sicurezza e affidabilità in applicazioni gravose, come con rottami, rifiuti solidi, materiali riciclabili e altre applicazioni di movimentazione di materiali sfusi. Grazie a una potente combinazione di prestazioni, efficienza, durata e ad una delle esperienze per l'operatore più confortevoli sul mercato, questa macchina aiuta a massimizzare la produttività e a garantire un lavoro senza intoppi ogni giorno.

Potenza

- Avambraccio dritto e a collo di cigno
- Carro su ruote
- Modalità di potenza selezionabili
- Stabilizzatori anteriori e posteriori

Sicurezza

- Cabina sollevabile idraulica
- Interruttore di arresto di emergenza
- Sistema di avvertenza di sovraccarico
- Sistema di parete virtuale
- Discesa di emergenza della cabina

Affidabilità

- Telaio appositamente costruito
- Profilo specifico di braccio eavambraccio
- Protezione laterale opzionale

Comfort

- Ambiente di lavoro ai vertici della categoria
- Cabina riscaldata e con aria condizionata come in auto
- Sospensione della cabina (supporto CabSus)
- Sedile con riscaldamento e raffreddamento opzionale

Manutenzione

- Facile accesso ai componenti
- Autodiagnostica
- My Develon



Grazie a potenza elevata, forze idrauliche potenti e solide capacità dell'avambraccio, il nostro movimentatore di materiali assicura un movimento rapido e preciso di grandi volumi di materiale, dando slancio all'efficienza e alle prestazioni sul lavoro. La portata più lunga consente di accedere facilmente a pile alte o a materiali distanti senza necessità di riposizionamento.

Capacità di sollevamento

Solleva più materiali a ogni ciclo e porta a termine il lavoro più rapidamente. Le macchine per la movimentazione di materiali Develon sono progettate per massimizzare la capacità di sollevamento. La selezione di configurazioni frontali permette di scegliere la specifica perfetta per il sito di lavoro e il materiale può essere sollevato e posato in totale sicurezza.

Avambraccio dritto o a collo di cigno

I nostri clienti possono scegliere tra le configurazioni con avambraccio dritto o a collo di cigno. Il primo consente di montare e comandare diversi attrezzi, mentre l'avambraccio a collo di cigno offre un accesso migliorato a container, autocarri e automotrici.

Rotazione fluida

L'elevata coppia di rotazione assicura la produttività del movimentatore di materiali con una velocità di rotazione ottimizzata per i lavori di movimentazione.

Sovralimentazione con attivazione rapida

Un comodo pulsante sul joystick destro consente di aumentare momentaneamente la potenza idraulica in caso di carichi difficili che possono rallentare le altre macchine.

Carro su ruote

Grazie al carro su ruote che rende più accessibili tutti gli angoli del cantiere, il modello DX270WMH-7 è adatto all'uso nei cantieri che richiedono maggiore mobilità e manovrabilità. Con lo sterzo ergonomico, controllare i movimenti della macchina è semplice e intuitivo.

Sterzata con il joystick

Il DX270WMH-7 può essere dotato opzionalmente della sterzata con joystick, riducendo lo sforzo e migliorando la precisione durante la guida.

Stabilizzatori anteriori e posteriori

Gli stabilizzatori sono più larghi di quelli sui nostri escavatori, ampliando la superficie di contatto della macchina e fornendo un maggiore sostegno. Questo design massimizza la capacità di sollevamento e dà slancio alla produttività.

Modalità di potenza selezionabili

Le modalità di potenza selezionabili ti offrono maggiore controllo sulle prestazioni della macchina per la gestione di materiali. Gestisci come preferisci l'equilibrio tra consumo di carburante e potenza della macchina e personalizza le prestazioni in base al lavoro da svolgere.

- **Power+:** Per le massime velocità del gruppo di lavoro e risparmiare tempo durante il caricamento di autocarri, automotrici e container.
- **Idraulica:** Fornisce potenza eccezionale e prestazioni di livello superiore per il sollevamento di carichi pesanti. Consente inoltre di caricare rapidamente gli autocarri e di spostarsi velocemente per risparmiare tempo.
- **Standard:** Ottimizza il consumo di carburante e garantisce prestazioni di sollevamento elevate.
- **Economy:** Riduce il consumo di carburante nelle applicazioni a basso carico e rallenta i movimenti della macchina, caratteristica utile per le aree ristrette in cui è necessaria estrema precisione.



Progettata per le prestazioni



Progettato per le prestazioni

Turbocompressore a pressione variabile

Assicura un flusso d'aria ottimale al motore, mantenendo pulito lo scarico e migliorando i consumi a tutte le velocità e con tutti i carichi.

SPC3 (Smart Power Control di 3ª generazione)

Migliora l'efficienza dei consumi riducendo la velocità del motore e regolando automaticamente la coppia della pompa in base alle condizioni di lavoro.

Potenza più pulita

Il DX270WMH-7 è dotato del più recente motore Develon, che fornisce basse emissioni e rispetta gli standard di conformità Stage V. I gas di scarico sono purificati utilizzando la tecnologia SCR, un catalizzatore di ossidazione diesel (DOC) e un filtro antiparticolato diesel (DPF).

Spegnimento automatico*

Gli operatori possono impostare un tempo di funzionamento al minimo da 3 a 60 minuti prima dello spegnimento del movimentatore di materiali, risparmiando carburante e aumentando l'efficienza.

Regime di minimo automatico*

Dopo quattro secondi di inattività il motore riduce il funzionamento al minimo per ridurre il rumore, migliorare la comunicazione nel cantiere di lavoro e risparmiare carburante. Il funzionamento normale riprende con il movimento dei comandi.

*Lo spegnimento automatico e il minimo automatico sono disabilitati quando sono montati i generatori.



Obiettivo sicurezza

Migliora la tua fiducia e sicurezza con velocità di rotazione limitate per un azionamento più fluido e controllato, insieme a stabilizzatori estensibili per un posizionamento sicuro del carico, anche in ambienti con spazi limitati o ad alto rischio.

Cabina sollevabile idraulica

La cabina si solleva fino a 2,6 metri, una delle altezze migliori della sua classe, fornendo una visuale chiara agli operatori per un controllo più sicuro e preciso. Le linee di ingrassaggio centralizzato nascoste offrono ulteriore protezione.

Interruttore di arresto di emergenza

Fornisce la possibilità dello spegnimento istantaneo per una risposta rapida a situazioni critiche, aiutando a prevenire gli incidenti e a proteggere gli operatori.

Sistema di avvertenza di sovraccarico

Monitora in tempo reale la capacità di carico, avvertendo gli operatori di potenziali sovraccarichi per prevenire il ribaltamento e garantire un lavoro in sicurezza.

Sistema di parete virtuale

Permette agli operatori di impostare dei limiti di movimento per braccio e avambraccio, prevenendo il contatto accidentale con soffitti o pareti, il che è ideale in spazi di lavoro ristretti.

Discesa di emergenza della cabina

Consente l'abbassamento sicuro della cabina in caso di perdita di potenza, grazie a comandi all'interno e all'esterno della cabina stessa, per garantire un'evacuazione rapida se necessario.

Telecamera AVM

La telecamera con visione panoramica a 360° migliora la consapevolezza dei dintorni della macchina. Può essere integrata con il rilevamento a ultrasuoni per il massimo della sicurezza quando si lavora vicino alle persone.

Studiato per l'affidabilità



Forza e affidabilità in ogni dettaglio grazie a componenti rinforzati, filtraggio avanzato e tecnologia innovativa, per il massimo delle prestazioni senza compromessi.

Braccio e avambraccio irrobustiti

Le macchine Develon sono sottoposte a rigorosi test per ottimizzare la distribuzione del carico, riducendo la fatica sui componenti e massimizzando la resistenza. Materiali più spessi, barre rinforzate e profilo ottimizzato per il sollevamento migliorano affidabilità e durata.

Filtraggio avanzato

- Filtri del carburante e separatore dell'acqua: catturano umidità e impurità, assicurando un carburante più pulito e riducendo i guasti del sistema.
- Prefiltro dell'aria ciclonico: previene l'ingresso di detriti pesanti nell'aspirazione dell'aria, prolungando la vita del motore. Auto-pulente ed esente da manutenzione, espelle fango, neve, pioggia e altri contaminanti.

Tecnologia di boccola e perno avanzata

Il metallo a elevata lubrificazione migliora la durata del perno del braccio e allunga gli intervalli di ingrassaggio. Le boccole EM (Enhanced Macrosurface) ottimizzano la lubrificazione e la rimozione di detriti, mentre dischi ultraresistenti all'usura e spessori in materiale polimerico migliorano la durata.

Ventola reversibile

Per aiutare a mantenere il sistema pulito in applicazioni con un'elevata presenza di polvere, è possibile regolare una ventola

di raffreddamento reversibile standard dal display Smart Touch. L'impostazione di inversione automatica attiva la ventola per alcuni minuti alla volta a intervalli diversi.

Assali per impieghi gravosi

L'assale anteriore offre ampi angoli di oscillazione e sterzata. La trasmissione è montata sull'asse posteriore per protezione e distanza da terra migliori.

Carro robusto e durevole

Il telaio rigido saldato migliora la robustezza, insieme all'instradamento efficiente delle linee idrauliche e alla protezione del differenziale posteriore. Gli assali per impieghi gravosi e il bloccaggio dell'assale oscillante migliorano le prestazioni nelle attività di scavo e sollevamento.

Impianto di raffreddamento migliorato

Un impianto di raffreddamento modificato con una ventola reversibile per la rimozione della polvere aiuta a prevenire il surriscaldamento per ridurre tempi di inattività e costi di manutenzione.



Comfort per tutto il giorno

Le cabine Develon offrono eccellente visibilità e sono dotate di un sedile Deluxe regolabile. Inoltre, offrono facilità di salita e discesa e includono un lungo elenco di funzioni standard per garantire comfort di livello superiore per ogni tipo di lavoro.

Cabina sollevabile

Il meccanismo di sollevamento di nuova concezione permette un'altezza di 10 cm in più, per un totale di 2,6 m, pur aumentando significativamente la velocità di salita.

Il massimo del comfort in cabina

La spaziosa cabina FOPS/ROPS è dotata di riscaldamento, aria condizionata e cinque modalità di flusso dell'aria. Un sedile regolabile e inclinabile con supporto lombare e riscaldamento opzionale aumentano ancora di più il comfort. La cabina pressurizzata mantiene l'aria più pulita.

Visibilità

Finestrini larghi, montanti sottili e un tettuccio panoramico migliorano la visibilità. Una telecamera per visione posteriore aumenta la consapevolezza, mentre i parasole riducono i riflessi.

Sedile personalizzato

Il sedile a sospensione pneumatica ha più regolazioni per adattarsi perfettamente. Il sedile e i comandi si spostano con la sospensione per un'operatività più agevole.

Funzionamento silenzioso

L'isolamento acustico e i componenti compartimentati riducono il rumore all'interno e all'esterno della cabina. Il sedile e il telaio assorbono le vibrazioni per un maggiore comfort.

Opzioni di illuminazione

Le luci a LED opzionali, quattro davanti e due dietro, migliorano la visibilità prima dell'alba e dopo il tramonto.

Display LCD facile da leggere

Un intuitivo display LCD mostra i dati principali della macchina, gli avvisi e il feed della telecamera posteriore. Passa alla modalità notte in condizioni di scarsa luminosità.

Riscaldamento e condizionatore d'aria come in auto

Le ventole ad alta capacità e il climatizzatore automatico mantengono l'ambiente della cabina confortevole. Una funzione di memorizzazione ripristina le impostazioni precedenti.

Comandi semplici

Le leve del joystick e i pedali ergonomici assicurano una movimentazione fluida e precisa.

Telecamera posteriore standard

Una telecamera posteriore migliora la consapevolezza. Una telecamera laterale opzionale fornisce una visione completa, ed entrambe sono visibili sul display LCD.

Altre caratteristiche della cabina

- Più spazio per gambe e piedi
- Sportello con apertura a 180 gradi: ingresso/uscita ampi
- Maniglie e gradini forati
- Radio di serie con ingresso MP3/CD opzionale
- Porta di alimentazione da 12 V, finestrini laterali regolabili

Ergonomia superiore

I comandi ergonomici, il nitido monitor a colori e il Develon Smart Touch pongono la macchina saldamente nelle mani dell'operatore.

Guida confortevole, prestazioni potenti

Ambiente di lavoro ai vertici della categoria

Il modello DX270WMH-7 è stato progettato per fornirti il migliore ambiente di lavoro possibile. La sofisticata e avanzata cabina ROPS è pressurizzata e con certificazione ISO per garantire sicurezza. Un sedile riscaldato di elevata qualità (è disponibile come opzione persino la funzione di raffreddamento del sedile) con sospensione pneumatica fornisce il massimo comfort per l'operatore. Ottieni il massimo dalla

cabina spaziosa e confortevole inclinando in avanti il piantone dello sterzo regolabile e riprogettato quando non è in uso.

Comfort senza eguali

Dal comodo sedile, potrai godere di visibilità chiara e completa dell'area di lavoro e accedere agevolmente ai diversi vani portaoggetti. I livelli di rumore e vibrazioni sono notevolmente bassi e il condizionatore d'aria e il climatizzatore a controllo automatico consentono lunghe ore

di lavoro senza stancarsi. Pedali, joystick e braccioli sono stati progettati per il comfort e l'efficienza dell'operatore.

Develon Smart Touch

L'ampio schermo Develon Smart Touch da 8 pollici consente di scorrere con facilità tra i vari menu, tra cui quello delle impostazioni della potenza e dell'impianto idraulico ausiliario. Consente inoltre di connettere un dispositivo Bluetooth o ascoltare la tua stazione radio preferita.



1. Tergicristallo parallelo
2. Telecamera a 360 gradi (AVM) (opzionale)
3. Develon Smart Touch
4. Interruttore proporzionale
5. Pulsante funzione "1-touch" del joystick
6. Pulsante martello idraulico/booster
7. Pedali di nuova progettazione
8. Pavimento piano, spazioso e facile da pulire
9. Joystick e interruttori integrati nelle console di comando regolabili
10. Sedile riscaldato e raffreddato (opzionale)
11. Migliore visibilità verso il basso a destra
12. Leve separate per la regolazione dell'altezza del sedile e dell'inclinazione della seduta
13. Completa regolabilità del piantone dello sterzo



1. Develon Smart Key
2. Ghiera di comando del regime motore
3. Interruttore di selezione della velocità di marcia
4. Pulsante di rotazione precisa
5. Pulsante LIS del braccio
6. Pulsante delle luci
7. Pulsante delle luci della cabina
8. Pulsante del dispositivo di avviso di sovraccarico
9. Pulsante di tenuta automatica
10. Pulsante dello sterzo sul joystick
11. Pulsante delle luci di lavoro
12. Pulsante del riscaldatore degli specchietti (non per l'UE)
13. Pulsante dell'allarme di marcia

Mantieni la massima produttività con il minimo sforzo

Develon semplifica i lavori di movimentazione di materiali grazie ai sistemi di diagnostica integrati, all'accesso semplificato ai componenti e al sistema di gestione della flotta di serie.

Facile accesso ai componenti

I pannelli di accesso sono facili da individuare e aprire dall'alto, dal basso o dai lati del movimentatore di materiali. Un coperchio motore di grandi dimensioni offre sufficiente spazio per raggiungere la parte superiore del motore, mentre un sottotelaio incernierato consente di accedervi dal basso. I robusti pannelli laterali in acciaio consentono l'accesso agli elementi di manutenzione giornaliera regolare, garantendo un servizio rapido e semplice e costi operativi inferiori.

Interruttore della modalità ausiliaria

L'interruttore della modalità ausiliaria ti consente, se necessario, di portare a termine un lavoro in corso o di spostare il movimentatore di materiali in una posizione più adatta per poi effettuare l'intervento di manutenzione.

Punti di ingrassaggio sul braccio e sull'avambraccio centralizzati

Gli interventi di manutenzione quotidiana sono di importanza critica e, con i punti di ingrassaggio centralizzati sull'avambraccio e sulla base del braccio, portarli a termine è semplice.

Sistema di monitoraggio Develon con accesso dal laptop del concessionario

Il sistema di monitoraggio Develon è un programma di diagnostica tramite il quale il tecnico del concessionario può collegarsi direttamente al movimentatore di materiali. Durante l'esercizio, monitora tutti i dati critici e visualizza una cronologia completa delle operazioni e un registro in tempo reale dei guasti della macchina. Con queste informazioni a portata di mano, il personale di assistenza del concessionario può risolvere rapidamente i problemi e tu puoi tornare subito al lavoro.



Expendables Management	
Fuel Filter	0 / 500 h >
Air Cleaner	0 / 2000 h >
Engine Oil Filter	0 / 500 h >
Return Filter	0 / 10000 h >
Pilot Filter	0 / 2000 h >

Autodiagnostica

Il display LCD ti aiuta a monitorare i sistemi di importanza critica in tempo reale. Inoltre, puoi accedere alla cronologia degli avvisi della macchina direttamente dallo schermo in cabina.

Durata di olio e filtri

Verifica con facilità le ore trascorse dall'ultima manutenzione di oli e filtri. Dieci ore prima del successivo intervento di manutenzione, la macchina visualizzerà un promemoria che avvisa che occorre sostituire oli e filtri, per assicurarti di restare al passo con il programma di manutenzione.

Gestisci diversi materiali e lavori

Per le migliori prestazioni possibili, i movimentatori di materiali Develon offrono diverse caratteristiche che rendono il funzionamento semplice, intuitivo e produttivo.



Il sistema di parete virtuale consente l'operatività sicura all'interno di edifici



Protezioni laterali opzionali



Sensori a ultrasuoni opzionali



Carro specificatamente studiato con stabilizzatori ampi per una maggiore stabilità

Accessori

L'accessorio pinza di Develon è progettato per gestire i lavori di riciclaggio e con i rottami più impegnativi per aiutarti a movimentare rapidamente una quantità maggiore di materiali. Costruito secondo i dati tecnici delle macchine Develon, si adatta ai valori di carico e all'impianto idraulico del tuo movimentatore di materiali per le migliori prestazioni possibili.

Pinza di separazione

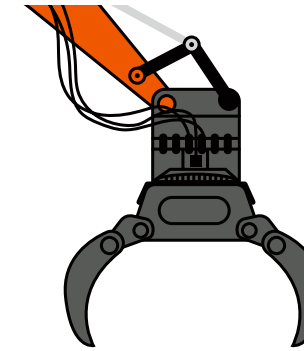

- Rotazione illimitata a 360 gradi: consente all'operatore di ruotare la pinza per un allineamento o un posizionamento perfetti.
- I denti sono realizzati in acciaio ad altissima resistenza e anti-abrasione per prestazioni durevoli.
- Tutte le parti idrauliche sono protette.
- Le punte dei denti sono sostituibili.
- Forza di chiusura regolabile per la protezione di struttura e cilindri.

Pinza a buccia d'arancia

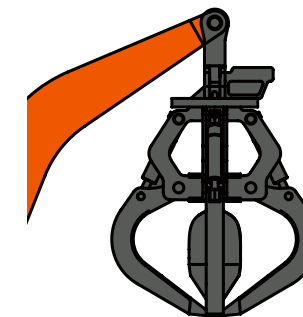

- Rotazione illimitata a 360 gradi: consente all'operatore di ruotare la pinza per un allineamento o un posizionamento perfetti.
- Le linee idrauliche indipendenti sull'escavatore offrono la possibilità di controllare separatamente le funzioni di rotazione e di apertura/chiusura.
- Design di lunga durata: i componenti idraulici sono completamente protetti (racchiusi) e realizzati in Hardox per la massima durevolezza.
- Lame imbullonate di facile manutenzione

My Develon > Gestione in cantiere > Gestione dell'efficienza del lavoro > Gestione preventiva > Servizio proattivo

Monitora le tue macchine da qualsiasi luogo

Per competere e avere successo, le tue macchine devono massimizzare produttività e redditività del sito di lavoro. Le macchine Develon fanno entrambe le cose. Per assicurare un rendimento elevato dell'investimento, includiamo più funzioni premium di serie su ogni modello, funzioni che spesso altri produttori offrono solo come upgrade costosi. Rendendoli di serie, Develon ti offre un vantaggio competitivo, aiutando gli operatori a lavorare in modo più efficiente e migliorando la sicurezza durante le lunghe giornate di lavoro sul campo.

> Terminale telematico

Il terminale è installato e collegato alla macchina per acquisirne i dati.

> Telecomunicazione

Develon offre due modalità di comunicazione (mobile e satellitare) per la massima copertura.

> My Develon

Informazioni sempre aggiornate con My Develon: la piattaforma digitale che consolida tutte le informazioni sulle macchine e i servizi digitali in un unico posto per un accesso rapido e facile.



Ore di esercizio

Totale ore di funzionamento e ore per modalità

Efficienza dei consumi*

Livello di carburante e consumo

Rapporti e localizzazione

Rapporto operativo e utilizzo, GPS e geofence

Avvertenze e avvisi

Rilevamento di avvertenze della macchina, disconnessione dell'antenna e violazioni di geofence e timefence

Gestione di olio e filtri

Manutenzione preventiva tramite la sostituzione programmata di parti

* Determinate funzioni possono non applicarsi a tutti i modelli. Contatta il rappresentante di vendita locale per maggiori informazioni su questa funzione.

DEVELON

Caratteristiche tecniche

DX270WMH-7



Motore

Progettato per fornire prestazioni superiori ed efficienza dei consumi, il motore diesel Develon DLo6V rispetta pienamente le più recenti normative sulle emissioni Stage V. Per ottimizzare le prestazioni della macchina, il motore utilizza iniettori di carburante ad alta pressione, intercooler aria-aria e gestione elettronica. A 4 tempi, raffreddato ad acqua, con turbocompressore con valvola wastegate, catalizzatore di ossidazione diesel (DOC), riduzione catalitica selettiva (SCR) e filtro antiparticolato diesel (DPF).

Modello	Develon DLo6V
Numero di cilindri	6
Potenza nominale a 1900 giri/min	141 kW/189 CV (SAE J1995) 128,5 kW/172 CV (SAE J1349)
Coppia massima a 1400 giri/min	82 kgf-m
Cilindrata	5 890 cm ³
Alesaggio e corsa	100 mm x 125 mm
Motorino d'avviamento	24 V/6 kW
Batterie - Alternatore	2x 12 V, 150 Ah-24 V, 100 A
Minimo (basso - alto)	800-2000 giri/min
Filtro dell'aria	Filtro dell'aria a doppio elemento e separatore di polveri Cyclone Turbo con prefiltra

Carro

Costruzione estremamente robusta. Fabbricato con materiali durevoli di alta qualità. Struttura interamente saldata progettata per limitare le sollecitazioni. Telaio della carrozzeria studiato specificatamente per la movimentazione di materiale, con il massimo della larghezza e della lunghezza quando gli stabilizzatori sono aperti, migliorando la stabilità di sollevamento laterale. Perni di collegamento trattati termicamente. Assale anteriore per impieghi gravosi con blocco oscillazione automatico o manuale

Dimensioni degli pneumatici	10-20 20 PR
Larghezza complessiva (asse standard/asse largo)	2740 mm
Passo	2850 mm
Larghezza battistrada (asse standard/asse largo)	2114 mm
Angolo di oscillazione	-8

Freni

Doppio circuito multidisco con dischi in metallo sinterizzato che ne assicura una maggiore durata utile. Sistema frenante attivato da una pompa e dai circuiti dell'accumulatore. Freni automatici di serie, rilasciati quando si preme il pedale della trasmissione. Freno di stazionamento con azionamento a molla e rilascio idraulico montato sull'albero di trasmissione.

Accumulatori	0,75 l-3 MPa
--------------	--------------

Impianto idraulico

Il sistema elettronico di ottimizzazione della potenza e-EPOS (Electronic Power Ottimizza System) è il cervello del movimentatore di materiali: riduce al minimo il consumo di carburante e ottimizza l'efficienza dell'impianto idraulico in tutte le condizioni operative. Per armonizzare il funzionamento di motore e impianto idraulico, l'e-EPOS è collegato alla centralina elettronica del motore (ECU) mediante una connessione dati.

Pressione dell'impianto massima (lavoro)	35 MPa
Pressione dell'impianto massima (marcia)	37 MPa

Pompe	Tipo	Flusso massimo a 2000 giri/min	Pressione della valvola di sfogo
Principale	2 pistoni assiali paralleli ad asse inclinato	2 × 236 l/min	35 MPa
Pompa	Ingranaggio	27,4 l/min	4 MPa
Sterzo	Ingranaggio	69 l/min	18 MPa
Freno	Ingranaggio	22,4 l/min	15,7 MPa

Cilindri idraulici

Bielle e corpi cilindri ad alta resistenza. Ammortizzatori di fine corsa su tutti i cilindri per un funzionamento senza scosse e una maggiore durata utile dei pistoni.

Cilindri	Quantità	Alesaggio x diametro asta x corsa (mm)
Braccio	2	130 × 90 × 1210
Bilanciere	2	120 × 95 × 1290
Accessorio	1	110 × 75 × 1030
Stabilizzatori	4	130 × 80 × 391

Capacità dei fluidi

Serbatoio carburante	351 l
Impianto di raffreddamento	29,9 l
Serbatoio AdBlue (DEF)	31,5 l
Serbatoio olio idraulico	192 l
Olio motore	27 l
Dispositivo di rotazione	5 l

Cabina

Gli impianti di riscaldamento e aria condizionata sono integrati per assicurare un controllo ottimale della climatizzazione. La ventola a controllo automatico genera un flusso di aria filtrata e pressurizzata che viene distribuito tramite le numerose bocchette presenti nell'abitacolo. Il sedile a sospensione pneumatica riscaldato regolabile è dotato di cintura di sicurezza. L'operatore può regolare il sedile ergonomico e la console del joystick separatamente in base alle proprie preferenze.

Livello di pressione acustica ponderato A misurato al sedile operatore, LpAd (ISO 6396:2008)	Dichiarato: 71 dB (A) Misurato: 68 dB (A)
Livello di potenza sonora ponderato A, LwAd (2000/14/CE)	Dichiarato: 104 dB (A) Misurato: 103 dB (A)

Meccanismo di rotazione

Il meccanismo di rotazione utilizza un motore a pistoni assiali che aziona un riduttore planetario a bagno d'olio a 2 fasi e assicura la coppia massima.

- Cuscinetto di oscillazione: cuscinetto a una corona di sfere con corona dentata interna temprata a induzione
- Ingranaggio interno e pignone immersi nel lubrificante
- La coppia di rotazione aumentata riduce il tempo di rotazione
- Il freno di rotazione di stazionamento è attivato a molla e rilasciato idraulicamente

Velocità di rotazione massima	8,2 giri/min
Coppia di rotazione massima	6810 kgf.m

Azionamento

Le ruote sono azionate da un motore a pistone con asse inclinato con trasmissione Powershift a 2 velocità. Oltre alla trasmissione Powershift a 2 velocità, c'è anche un interruttore per l'avanzamento lento. È presente un pulsante per passare da alta a bassa velocità in modalità di lavoro. Le due gamme di velocità di traslazione consentono di scegliere tra maggiore coppia o alta velocità.

Velocità di marcia (creep/bassa/alta)	4/9/19 km/h
Forza di trazione massima	12 t
Raggio di rotazione minimo	7,85 m

Peso componente

Elemento	Unità	Avambraccio a collo di cigno	Avambraccio dritto	Osservazioni
Sovrastruttura senza parte anteriore	kg	13190		Con contrappeso
Carro	kg	8340		Pneumatici riempiti di aria
Contrappeso	kg	4800/5200	4800	
Braccio (con boccola)	kg	1500/1585	1500	6,6 m/7,1 m
Avambraccio (con boccola)	kg	1055/1120	916	5,0 m/5,4 m/4,5 m
Cilindro del braccio (ea)	kg	213		2×
Cilindro bilanciere	kg	145		2×
Cilindro benna	kg	-	128	1×
Stabilizzatore	kg	1242		
Cilindro degli stabilizzatori (ea)	kg	113		

Dimensioni

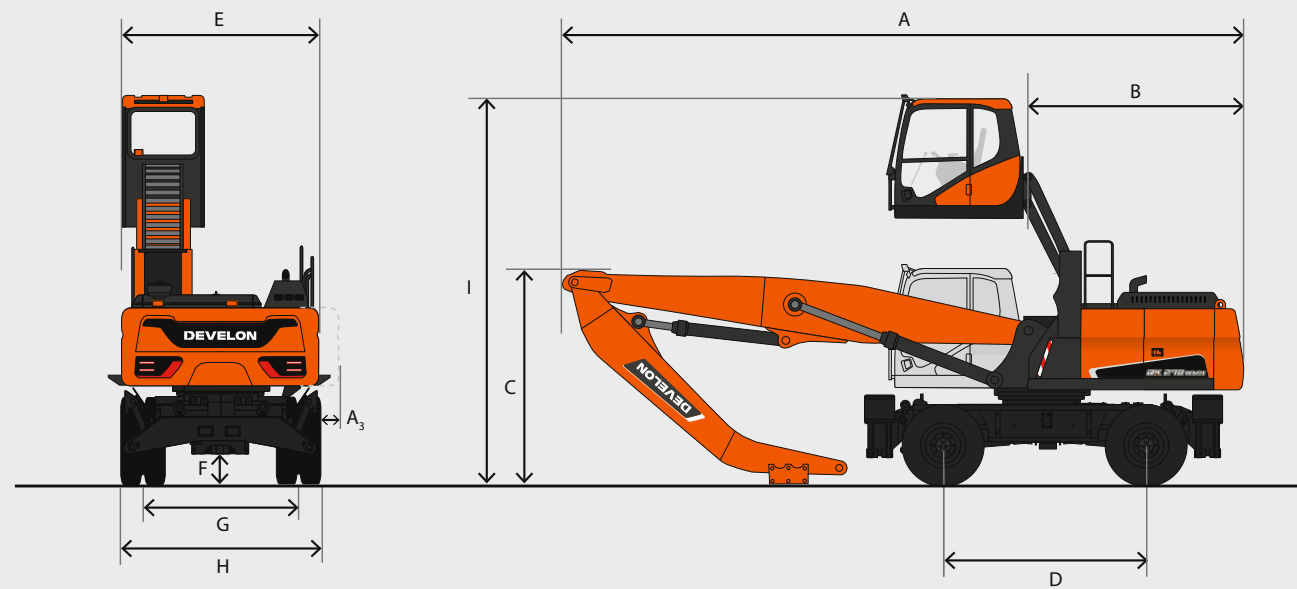

	Unità	Avambraccio dritto	Avambraccio a collo di cigno	Avambraccio lungo a collo di cigno
Lunghezza del braccio	mm	6600	6600	7100
Lunghezza del bilanciante	mm	4500	5000	5400
A Lunghezza di trasporto	mm	9676	9716	10167
B Raggio di rotazione posteriore	mm	2855	2855	2855
C Altezza di spedizione (braccio+flessibili)	mm	3210	2895	3295
D Passo	mm	2850	2850	2850
E Larghezza alloggiamento superiore	mm	2495	2495	2495
F Luce verticale	mm	335	335	335
G Larghezza battistrada	mm	2114	2114	2114
H Larghezza di trasporto	mm	2740	2740	2740
I Altezza al tetto della cabina	mm	5853	5853	5853

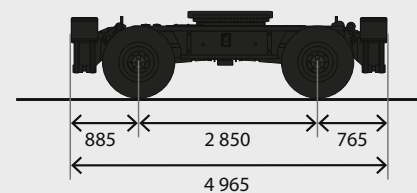
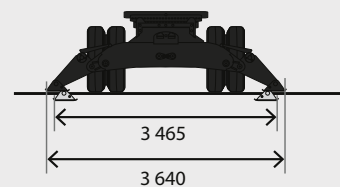

Raggio d'azione

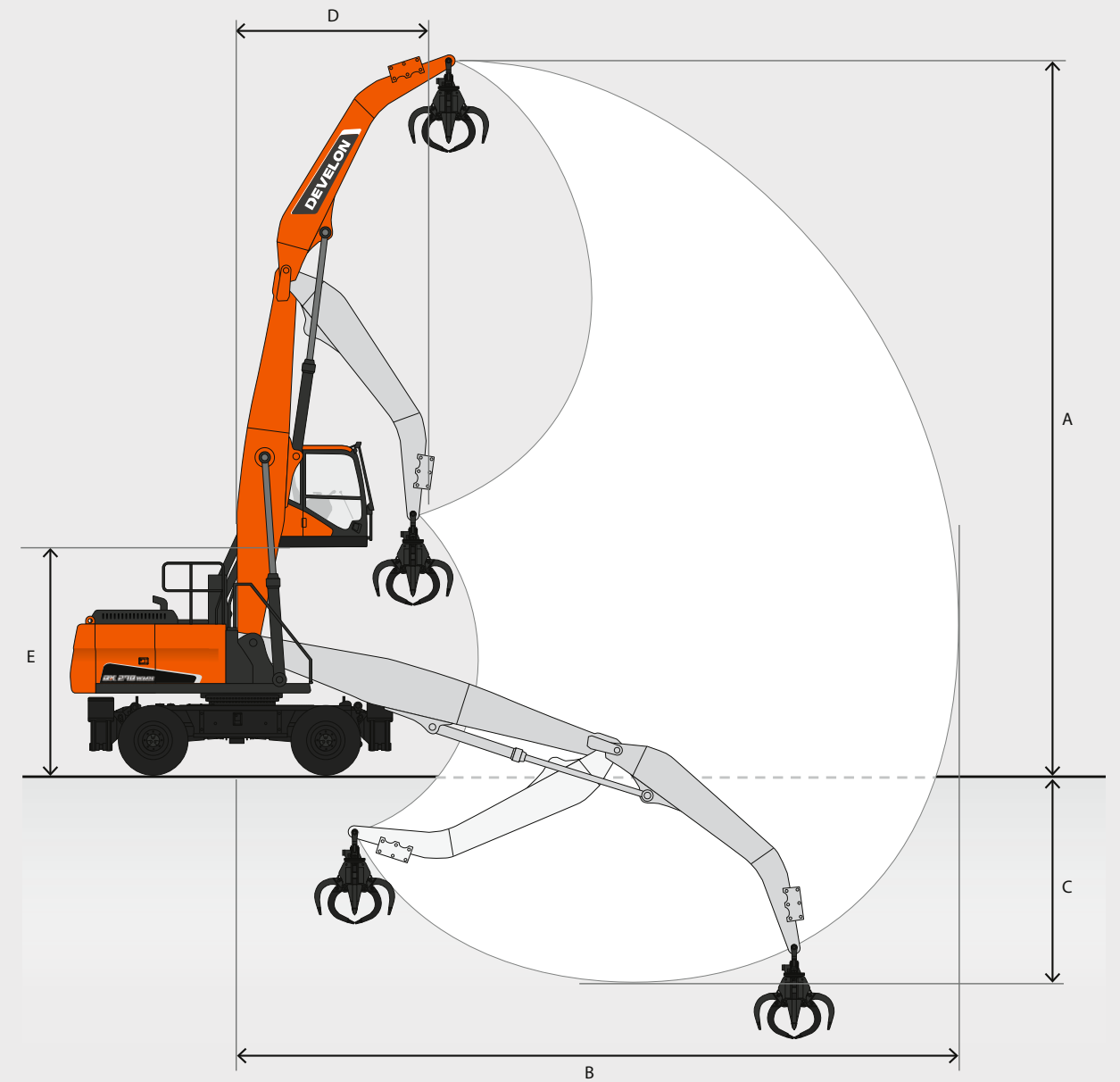

	Unità	Avambraccio dritto	Avambraccio a collo di cigno	Avambraccio lungo a collo di cigno
Lunghezza del braccio	mm	6600	6600	7100
Lunghezza del bilanciante	mm	4500	5000	5400
A Altezza perno benna massima	mm	12775	12955	13830
B Portata di lavoro massima	mm	11155	11525	12410
C Profondità di lavoro massima	mm	4270	4830	5355
E Altezza di elevazione	mm	2603	2603	2603

Capacità di sollevamento

Braccio 6,6 m · Avambraccio dritto 4,5 m · Contrappeso 4,8 t · Senza benna

Unità: 1000 kg

A	3 m		4,5 m		6 m		7,5 m		9 m		10,5 m		Sbraccio max		A
B															

Stabilizzatori abbassati

12 m			7,60*	7,60*									7,24*	7,24*	4,58
10,5 m			8,36*	8,36*	7,38*	7,38*							5,22*	5,22*	7,05
9 m					6,95*	6,95*	6,35*	6,35*					4,47*	4,47*	8,59
7,5 m					6,98*	6,98*	6,27*	6,27*	5,72*	5,01			4,09*	4,09*	9,64
6 m			8,68*	8,68*	7,36*	7,36*	6,43*	6,43*	5,73*	4,99			3,89*	3,89	10,38
4,5 m	12,40*	12,40*	10,01*	10,01*	8,01*	8,01*	6,74*	6,55	5,84*	4,91	5,04*	3,82	3,81*	3,6	10,85
3 m			11,61*	11,61*	8,73*	8,73*	7,08*	6,33	5,95*	4,8	5,00*	3,77	3,81*	3,45	11,10
1,5 m			12,63*	12,63*	9,24*	8,52	7,29*	6,11	5,97*	4,68	4,85*	3,72	3,90*	3,41	11,15
0 m			10,12*	10,12*	9,23*	8,22	7,22*	5,94	5,78*	4,58	4,47*	3,69	3,79*	3,47	10,98
-1,5 m	5,08*	5,08*	10,13*	10,13*	8,60*	8,06	6,73*	5,84	5,26*	4,53	3,54*	3,54*	3,30*	3,30*	10,60
-3 m			9,17*	9,17*	7,30*	7,30*	5,70*	5,70*	4,18*	4,18*			3,28*	3,28*	9,68

Stabilizzatori sollevati

12 m			7,60*	7,60*									7,24*	7,24*	4,58
10,5 m			8,36*	8,36*	7,38*	5,53							5,22*	4,1	7,05
9 m					6,95*	5,69	5,33	3,89					4,14	2,97	8,59
7,5 m					6,98*	5,67	5,36	3,92	3,92	2,81			3,42	2,42	9,64
6 m			8,68*	8,67	7,36*	5,5	5,27	3,84	3,9	2,8			3,01	2,1	10,38
4,5 m	12,40*	12,40*	10,01*	8,11	7,24	5,22	5,11	3,68	3,82	2,73	2,95	2,06	2,77	1,92	10,85
3 m			10,59	7,33	6,84	4,85	4,9	3,48	3,71	2,62	2,91	2,02	2,65	1,82	11,10
1,5 m			9,79	6,62	6,46	4,49	4,69	3,29	3,6	2,51	2,86	1,97	2,61	1,79	11,15
0 m			9,33	6,2	6,18	4,24	4,53	3,14	3,51	2,43	2,83	1,94	2,66	1,83	10,98
-1,5 m	5,08*	5,08*	9,17	6,06	6,04	4,11	4,44	3,05	3,46	2,38	2,84	1,95	2,81	1,93	10,60
-3 m			9,17*	6,09	6,02	4,09	4,43	3,04	3,48	2,4			3,18	2,2	9,68

Braccio 6,6 m · Avambraccio a collo di cigno 5,0 m · Contrappeso 4,8 t · Senza benna

A	3 m		4,5 m		6 m		7,5 m		9 m		10,5 m		Sbraccio max		A
B															

Stabilizzatori abbassati

12 m			7,23*	7,23*									5,21*	5,21*	5,44
10,5 m					6,90*	6,90*	4,60*	4,60*					4,17*	4,17*	7,63
9 m					6,54*	6,54*	6,07*	6,07*	3,96*	3,96*			3,71*	3,71*	9,07
7,5 m					6,58*	6,58*	6,04*	6,04*	5,58*	5,18			3,48*	3,48*	10,07
6 m					6,97*	6,97*	6,23*	6,23*	5,63*	5,14	4,53*	3,99	3,37*	3,37*	10,77
4,5 m			9,29*	9,29*	7,67*	7,67*	6,58*	6,58*	5,78*	5,04	5,12*	3,95	3,35*	3,35*	11,23
3 m	16,55*	16,55*	11,05*	11,05*	8,50*	8,50*	6,99*	6,48	5,96*	4,92	5,13*	3,89	3,39*	3,39	11,48
1,5 m	5,81*	5,81*	12,48*	12,48*	9,18*	8,72	7,31*	6,26	6,06*	4,79	5,07*	3,82	3,51*	3,34	11,52
0 m	4,99*	4,99*	12,82*	12,82*	9,42*	8,39	7,39*	6,07	5,99*	4,68	4,84*	3,77	3,71*	3,39	11,36
-1,5 m	5,90*	5,90*	11,24*	11,24*	9,04*	8,2	7,08*	5,95	5,63*	4,62	4,29*	3,75	3,68*	3,54	10,99
-3 m	7,05*	7,05*	10,31*	10,31*	8,01*	8,01*	6,28*	5,9	4,83*	4,6			3,19*	3,19*	10,38
-4,5 m					6,24*	6,24*	4,82*	4,82*					4,00*	4,00*	8,34

Stabilizzatori sollevati

12 m			7,23*	7,23*									5,21*	5,21*	5,44
10,5 m					6,90*	5,79	4,60*	3,96					4,17*	3,83	7,63
9 m					6,54*	5,88	5,53	4,09	3,96*	2,94			3,71*	2,89	9,07
7,5 m					6,58*	5,85	5,53	4,08	4,09	2,99			3,34	2,4	10,07
6 m					6,97*	5,69	5,43	3,99	4,05	2,95	3,12	2,23	2,97	2,11	10,77
4,5 m			9,29*	8,4	7,43	5,41	5,26	3,83	3,96	2,86	3,09	2,2	2,75	1,94	11,23
3 m	16,55*	14,21	10,95	7,67	7,04	5,05	5,05	3,64	3,84	2,75	3,03	2,14	2,63	1,84	11,48
1,5 m	5,81*	5,81*	10,13	6,94	6,65	4,69	4,84	3,43	3,72	2,63	2,96	2,08	2,58	1,8	11,52
0 m	4,99*	4,99*	9,59	6,45	6,35	4,41	4,66	3,26	3,62	2,53	2,91	2,03	2,61	1,82	11,36
-1,5 m	5,90*	5,90*	9,35	6,24	6,17	4,24	4,54	3,16	3,55	2,47	2,89	2,01	2,73	1,9	10,99
-3 m	7,05*	7,05*	9,31	6,21	6,11	4,19	4,5	3,12	3,54	2,46			2,96	2,07	10,38
-4,5 m					6,16	4,23	4,54	3,15					3,95	2,75	8,34

Braccio 7,1 m · Avambraccio a collo di cigno 5,04 m · Contrappeso 5,2 t · Senza benna

Unità: 1000 kg

A	3 m		4,5 m		6 m		7,5 m		9 m		10,5 m		12 m		Sbraccio max		A
B																	

Stabilizzatori abbassati

13,5 m																	5,93*	5,93*	4,20	
12 m																		4,21*	4,21*	7,15
10,5 m																		3,61*	3,61*	8,93
9 m																		3,31*	3,31*	10,17
7,5 m																		3,14*	3,14*	11,08
6 m																		3,06*	3,06*	11,72
4,5 m																				
3 m	16,53*	16,53*	10,88*	10,88*	8,28*	8,28*	6,77*	6,65	5,75*	5,05	4,98*	3,99	4,26*	3,24	3,09*	3,09*	4,26*	3,24	12,37	
1,5 m	4,37*	4,37*	12,24*	12,24*	8,96*	8,89	7,11*	6,39	5,90*	4,89	4,99*	3,9	4,13*	3,2	3,18*	3,05	4,13*	3,2	12,40	
0 m	4,07*	4,07*	10,25*	10,25*	9,21*	8,52	7,22*	6,17	5,89*	4,76	4,87*	3,83	3,84*	3,17	3,35*	3,08	3,84*	3,17	12,26	
-1,5 m	4,96*	4,96*	8,94*	8,94*	8,90*	8,3	6,99*	6,02	5,64*	4,67	4,53*	3,78					3,30*	3,2	11,92	
-3 m	6,01*	6,01*	9,28*	9,28*	8,01*	8,01*	6,36*	5,95	5,05*	4,63	3,84*	3,77					2,89*	2,89*	11,36	
-4,5 m			8,07*	8,07*	6,54*	6,54*	5,22*	5,22*	3,99*	3,99*							3,12*	3,12*	9,96	

Stabilizzatori sollevati

13,5 m																		5,93*	5,93*	4,20
12 m																		4,21*	4,21*	7,15
10,5 m																		3,61*	3,1	8,93
9 m																		3,31*	2,47	10,17
7,5 m																		2,96	2,11	11,08
6 m																		2,67	1,88	11,72
4,5 m																				
3 m	16,53*	14,49	10,88*	7,87	7,23	5,19	5,19	3,74	3,94	2,83	3,11	2,2	2,51	1,74	2,38	1,65	2,46	1,69	11,92	
1,5 m	4,37*	4,37*	10,3	7,04	6,78	4,78	4,94	3,5	3,8	2,68	3,02	2,12	2,47	1,7	2,34	1,61	2,63	1,82	11,36	
0 m	4,07*	4,07*	9,7	6,5	6,44	4,45	4,73	3,31	3,67	2,56	2,95	2,05	2,44	1,68	2,37	1,63	2,63	1,82	11,36	
-1,5 m	4,96*	4,96*	8,94*	6,26	6,23	4,26	4,59	3,17	3,58	2,48	2,9	2					2,46	1,69	11,92	
-3 m	6,01*	6,01*	9,28*	6,21	6,15	4,19	4,53	3,11	3,54	2,44	2,9	2					2,63	1,82	11,36	
-4,5 m			8,07*	6,29	6,18	4,21	4,54	3,13	3,57	2,47							3,12*	2,18	9,96	

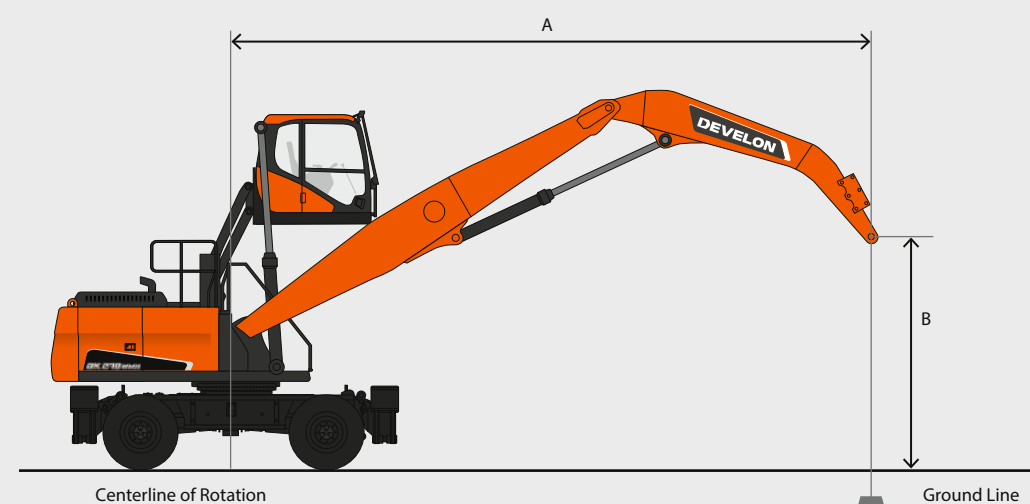

- = Capacità nominale frontale
- = Capacità nominale laterale o a 360°

- Le capacità di sollevamento indicate sono conformi a ISO 10567:2007(E).
- Il punto di caricamento si trova all'estremità dell'avambraccio.
- * - I carichi nominali sono basati sulla capacità idraulica.
- I carichi nominali mostrati non superano il 75% dei carichi di ribaltamento o l'87% della capacità di sollevamento idraulico.
- Per la capacità di sollevamento con la benna, basta sottrarre il peso effettivo della benna dai valori.
- Le configurazioni indicate non riflettono necessariamente l'apparecchiatura di serie della macchina.

Dotazione di serie e opzionale

Motore

Develon DLOGV, conforme a Stage V, SCR, DOC e post-trattamento DPF, motore diesel raffreddato ad acqua con turbocompressore con valvola wastegate e intercooler aria-aria	■
Minimo automatico	■
Spegnimento automatico	■
Niente EGR	■

Impianto idraulico

Rigenerazione portata braccio e bilanciere	■
Modalità di rotazione precisa, dentro o fuori dalla cabina	■
Valvole antioscillazione brandeggio	■
Pulsante Power Boost	■
Smart Power Control (SPC3)	■
Decelerazione fine corsa cilindri e guarnizioni anticontaminanti	■
Portata delle tubazioni idrauliche per attrezzo rotante o inclinabile (controllo tramite joystick)	■
Marcia a 2 pompe	■
Tubazioni idrauliche per innesto rapido	●
Sterzata con il joystick	●

Carro

Telaio della carrozzeria specifico per impieghi gravosi	■
Modalità di blocco dell'oscillazione dell'asse anteriore (On/Off/Auto)	■
Protezione dell'asta del pistone dei cilindri dello stabilizzatore	■
Vano attrezzi con chiusura a chiave (lato sinistro)	■
Occhielli di serraggio della catena posteriore e anteriore	■
Assale largo 2740 mm	■
4 stabilizzatori indipendenti con cilindri protetti	■
Vano attrezzi con chiusura a chiave (lato destro)	■
Doppi pneumatici 10.00-20-16PR	■
Pneumatici pieni 10.00-20	●

Cabina e interni

Cabina pressurizzata e insonorizzata su bussole antivibranti CabSus	■
Sedile con sospensioni ad aria completamente regolabile con riscaldatore	■
Aria condizionata con climatizzatore	■
Parabrezza sollevabile con tendina parasole avvolgibile e rimovibile	■
Finestrino laterale scorrevole	■
Tergicristallo parallelo superiore e inferiore intermittente	■
Visore pioggia	■
Interruttore lunotto termico	■
Joystick PPC regolabili per il controllo di braccio, avambraccio, benna e rotazione	■
Joystick e pedali offrono il controllo proporzionale delle linee idrauliche ausiliarie	■
Piantone dello sterzo regolabile e inclinabile	■
Pedale per comando ausiliario a 1 e 2 vie	■
Interruttore comando jog	■
Develon Smart Touch - touch screen da 8", tutto in uno	■
Sistema di gestione dell'accessorio	■
Selettore regime motore (giri/min)	■
Velocità di marcia automatica	■
Quattro modalità di lavoro e quattro modalità di erogazione della potenza	■
Clacson elettrico	■
Accendisigari	■
Plafoniera	■
Portabicchiere	■
Svariati vani portaoggetti (ad es. portadocumenti sotto il sedile)	■
Vano portaoggetti (attrezzi, ecc.)	■
Vano isothermico	■
Pavimento piano, spazioso e facile da pulire	■
Avviamento senza chiave (Develon Smart Key) e bloccaggio/sbloccaggio sportello da remoto	■
Protezione antifurto	■
Presa di alimentazione extra da 12 V	■

Porta di comunicazione seriale per collegamento a computer portatile	■
Interruttore accensione/spegnimento radio da remoto	■
Altoparlanti e predisposizione per autoradio	■
Radio + MP3 (stereo) con sistema di streaming e chiamate in vivavoce Bluetooth	■
Allarme di marcia e rotazione	■
Sistema AWM di visione panoramica a 360°	●
Sistema AWM di visione panoramica a 360° + rilevamento a ultrasuoni	●
Sedile a sospensione pneumatica completamente regolabile (riscaldante e raffreddante)	●

Sicurezza

Struttura di protezione contro il ribaltamento ROPS (Rollover Protective Structure)	■
Valvole di sicurezza sui cilindri di braccio e bilanciere	■
Dispositivo di avvertenza di sovraccarico	■
Ampi parapetti sulla sovrastruttura e sui gradini	■
Faro stroboscopico	■
Telecamera laterale e posteriore	■
Piastre antiscivolo in metallo perforato	■
Leva di blocco di sicurezza idraulico	■
Martello per uscita di emergenza	■
Pannelli e tappo del carburante con serratura	■
Sezionatore della batteria	■
Sistema di prevenzione riavvio motore	■
Interruttore per arresto di emergenza del motore e interruttore di controllo delle pompe idrauliche	■
Freno di stazionamento	■
Luci di lavoro a LED con 4 luci aggiuntive (2 davanti, 2 sul retro della cabina)	■
Protezioni superiori e inferiori del parabrezza	■
Specchietti retrovisori destro e sinistro	■
Cabina FOGS - protezioni anteriore e superiore (ISO 10262)	●

Altro

Braccio da 6600 mm - Avambraccio da 4500 mm - Contrappeso da 4800 kg	■
Sistema telematico "Develon Connect"	■
Spegnimento automatico della pompa di rifornimento carburante	■
Filtro dell'aria a doppio elemento e separatore di polveri Turbo con prefiltro	■
Prefiltro carburante con sensore separatore della condensa	■
Protezione antipolvere per radiatore/scambiatore di calore olio idraulico	■
Funzione di autodiagnosi	■
Trasmissione idrostatica con trasmissione Powershift a 2 velocità	■
Alternatore (24 V, 80 A) - Batteria (2 x 12 V, 150 Ah)	■
Inversione della ventola con modalità automatica	■
Punti di ingrassaggio raggruppati	■
Sistema di parete virtuale	■
Braccio da 6 600 mm - avambraccio a collo di cigno da 5 000 mm	●
Braccio da 7 100 mm - avambraccio a collo di cigno da 5 400 mm	●
Contrappeso da 5 200 kg	●
Protezione laterale	●

Di serie = ■

Opzionale = ●

Garanzia Develon

La chiave per la protezione delle tue macchine e per la tua tranquillità

Ottieni una protezione impareggiabile per le tue macchine da costruzione pesante da Develon. I nostri ottimi piani di garanzia e protezione premium assicurano la protezione del tuo investimento aggiungendo valore di lunga durata.

Piani di garanzia su misura

Scegli tra un'ampia gamma di piani di protezione convenienti, pensati esclusivamente per i clienti Develon e offerti tramite i nostri concessionari autorizzati. Questi piani trasformano la spesa affrontata per la macchina in un investimento strategico.

Develon Premium: protezione premium

Scegli Develon Premium per sperimentare sicurezza, affidabilità e valore complessivo senza pari. Questo piano di alto livello protegge le tue macchine da costi imprevisti e riduce al minimo i tempi di inattività, consentendoti di concentrarti su ciò che conta, ovvero portare a termine il lavoro*.

Non aspettare oltre!

Contatta i nostri concessionari Develon autorizzati oggi stesso e rafforza il tuo investimento sulle macchine. Grazie a una procedura fluida e a vantaggi duraturi, Develon garantisce che le macchine da costruzione pesante rimangano in condizioni ottimali.

**Scegli la garanzia estesa Develon:
vai sul sicuro e proteggi il tuo
investimento.**

*L'offerta potrebbe variare in base al modello.

Powered by Innovation

DEVELON

Spazio per il timbro del concessionario

DX270WMH-7



HD Hyundai Infracore Europe s.r.o.
IBC - Pobrezni 620/3,
18600 Praga 8 - Karlín, Repubblica Ceca

©2025 HD Hyundai Infracore.
Tutti i diritti riservati.

D4600894 (04/2025)

Alcune caratteristiche tecniche sono basate su calcoli tecnici e non sono misure effettive. Le caratteristiche tecniche vengono fornite solo a scopo di confronto e sono soggette a modifiche senza preavviso. Le caratteristiche tecniche dell'attrezzatura Develon variano in base alle normali variazioni di progettazione, realizzazione, condizioni operative e altri fattori specifici. Le immagini delle macchine Develon possono mostrare attrezzature diverse da quelle standard.