

Série 9

# Pelles sur chenilles

## DX230LC-9

Poids en ordre de marche : 23 600 kg  
Puissance moteur : 141 kW / 189,1 ch  
Capacité du godet : 1,2 m<sup>3</sup>

## DX260LC-9

Poids en ordre de marche : 26 300 kg  
Puissance moteur : 171,1 kW / 229,4 ch  
Capacité du godet : 1,4 m<sup>3</sup>



# DEVELON

# DEVELON

Develon, marque leader sud-coréenne, ne cesse d'innover depuis 1937, s'imposant comme acteur de l'évolution des équipements de construction.

## **Ambitieux**

Nous repoussons les limites de la performance, de la sécurité et de l'expérience utilisateur en proposant des machines qui ne se contentent pas de répondre aux attentes, elles les dépassent.

## **Intelligent**

Notre technologie de pointe et notre expertise technique apportent efficacité, productivité et durabilité à chacune des machines que nous construisons.

## **Collaboratif**

En écoutant, adaptant et innovant avec nos clients et partenaires, nous créons des solutions qui font progresser les industries.

## **Develon : Powered by Innovation**

Grâce à notre vision ambitieuse, une exécution intelligente et un esprit collaboratif, Develon reste à la pointe de l'innovation et construit l'avenir, en accumulant les innovations.

**Nous  
sommes  
Develon.**

Develon est un nom audacieux qui résume parfaitement notre ambition première de poursuivre notre marche en avant et de laisser une empreinte positive dans le monde dans lequel nous vivons. En allant de l'avant, nous continuerons à proposer des solutions et des produits innovants qui font progresser le monde actuel.





# De nouveaux exploits à votre portée avec les pelles sur chenilles série 9 de Develon

Grâce à leur design de pointe et une technologie intelligente, les toute nouvelles pelles sur chenilles Develon redéfinissent les concepts de productivité, sécurité, confort de l'opérateur et polyvalence. De 23 à 28 tonnes, elles assurent des performances de levage et d'efficacité de haut niveau tout en réduisant leur consommation de carburant. Elles offrent aussi des fonctionnalités de sécurité avancées, notamment un mur virtuel et Smart AVM.

## Définissez le rythme d'une productivité inégalée

- De meilleures performances grâce à une augmentation de 20 % de la puissance moteur et à une baisse de 8 % de la consommation de carburant
- Le Smart Breaker et le système de pesage embarqué améliorent encore davantage l'efficacité et la précision

# Achieve the Next



## Des fonctionnalités de sécurité intelligentes

- Smart AVM pour la reconnaissance des humains et des objets
- Stabilité renforcée avec un contrepoids plus lourd et la fonction Advanced Lift Assist
- Mur virtuel pour un fonctionnement sûr dans tous les environnements
- Arrêt d'urgence (E-Stop) permettant de stopper automatiquement la machine lorsqu'un objet ou une personne est détectée à moins de 4 mètres de la zone de travail

## Plus de confort et de simplicité

- Une nouvelle cabine plus spacieuse équipée d'un écran plus large de 12,8", un second écran en option, un tout nouveau manipulateur électronique très complet, un éclairage amélioré et une clé numérique, toutes ces fonctionnalités complétant l'une des plus grandes cabines du marché
- Des systèmes d'assistance avancés pour un fonctionnement rationalisé
- Système de gestion des pronostics et de l'état pour éviter les pannes et limiter les immobilisations de la machine

## Baisse du coût d'exploitation

- Des intervalles d'entretien prolongés, allant de 500 heures à 1 000 heures, stimulent la productivité et réduisent les coûts à long-terme des machines Develon

↑ **1 000**  
**heures**

# ↑ 20 %

## Une productivité en hausse

Avec ses performances puissantes, son impressionnant poids en ordre de marche et ses capacités de levage et de fouille hors pair, le nouveau moteur Develon DX05V (conforme Stage V) accroît considérablement la productivité. L'arrêt automatique dont il est équipé réduit le temps de ralenti et l'usure tandis que les améliorations de conception avancées du moteur accroissent de 10 % la productivité pour le DX230LC-9 et de 20 % pour le DX260LC-9, ce qui optimise encore leur efficacité.

# ↓ 8 %

## Baisse de la consommation de carburant

Le système de contrôle électro-hydraulique complet (FEH), composé de pompes électroniques, de distributeurs (MCV) et de clapets anti-retour (RCV), permet d'économiser jusqu'à\* 1 530 litres de carburant pour le DX230LC-9 et 2 665 litres pour le DX260LC-9 toutes les 1 500 heures de fonctionnement. Une très bonne nouvelle pour votre porte-monnaie et l'environnement.



Équipées du tout nouveau moteur Develon DX05V et du système FEH avancé, les pelles sur chenilles de la série 9 garantissent des performances inégalées, un rendement énergétique et une usure réduite pour une productivité à long terme. En outre, de nouveaux systèmes d'assistance, conçus spécifiquement pour Develon, augmentent l'efficacité, réduisent la fatigue de l'opérateur et simplifient chaque tâche, vous aidant ainsi à travailler plus efficacement et rapidement.

# L'efficacité au top



# Des opérateurs privilégiés

Découvrez de nouveaux systèmes d'assistance conçus pour accroître la productivité et tout simplement en faciliter l'utilisation. Ces fonctionnalités, spécifiquement développées pour les machines Develon, améliorent l'efficacité, réduisent la fatigue et apportent des solutions efficaces tout en améliorant les performances.



### Système de pesage

Le système de pesage aide les opérateurs à facilement contrôler les niveaux de production et à gérer les volumes, pour garantir que les tombereaux articulés soient chargés de manière optimale. En évitant les surcharges, il permet de se conformer aux poids, rendant le travail de l'opérateur plus efficace et moins stressant.

### Smart Breaker

Notre marteau brise-roche hydraulique intelligent, le Smart Breaker, empêche les allumages à blanc, en réduisant l'usure de la machine et de ses composants tout en limitant la fatigue de l'opérateur pour une expérience plus confortable et efficace. La pression en continu du bouton n'existe plus grâce au marteau hydraulique automatique, pour un fonctionnement plus souple.



# La sécurité poussée à son paroxysme



Develon établit de nouvelles références en matière de sécurité avec des technologies avancées qui s'inspirent de l'industrie automobile, apportant ainsi des innovations et de la fiabilité au secteur de la construction. Citons Smart AVM, qui propose une vue du chantier à 360°, ou bien encore Advanced Lift Assist, qui contrôle avec beaucoup d'efficacité la capacité de levage et les risques de basculement potentiel. Ces fonctionnalités innovantes et exclusives sur le marché améliorent la sécurité de l'opérateur et le rassure, indépendamment du travail à accomplir sur les chantiers.



# La protection de l'essentiel

Les machines Develon privilégient la sécurité grâce à des fonctionnalités qui vous protègent à tout moment. Avec une meilleure stabilité, des alertes de danger en temps réel et des fonctionnalités intuitives, vous pouvez avoir confiance et vous sentir en sécurité sur les chantiers.

## Une longueur d'avance

### Smart AVM et HDS

- À la pointe de la technologie avec leurs six caméras, des capteurs radar et la détection d'objets assistée par l'IA, les systèmes Smart AVM et HDS (Human Detection System) offrent une vue à 360° autour de la machine.

### Système E-Stop\* intégré

- E-Stop, notre système d'arrêt d'urgence de pointe, fait passer la sécurité à un niveau supérieur et contribue à réduire les risques dans les zones à forte circulation en alliant le système HDS (Human Detection System) à la technologie intuitive d'arrêt d'urgence. Optimisé par la fonctionnalité Smart AVM et des capteurs radar mis à niveau, le système E-Stop contrôle un champ de vision à 330° et détecte les objets et les personnes dans un rayon de 6 mètres.
- Lorsqu'une personne est détectée, le système émet des alertes visuelle et sonore à l'attention de l'opérateur. Lorsque la machine approche des 6 mètres, elle ralentit automatiquement. Si la distance approche 4 mètres, le système E-Stop arrête complètement la machine.



\*Remarque : Il est possible que la fonctionnalité E-Stop ne soit pas disponible lors des premiers mois qui suivent le lancement commercial.

## Définissez vos limites

- Notre fonctionnalité de mur virtuel sécurise les opérations en limitant le mouvement de la machine à des zones spécifiques et en réduisant les probabilités de collision.
- Particulièrement adaptée aux espaces urbains resserrés ou aux chantiers souterrains avec des obstacles comme des câbles et des tuyaux, les zones de sécurité permettent aux opérateurs de travailler en toute confiance.
- Possible de configurer la hauteur, la profondeur et la portée maximales ainsi que les angles de départ.

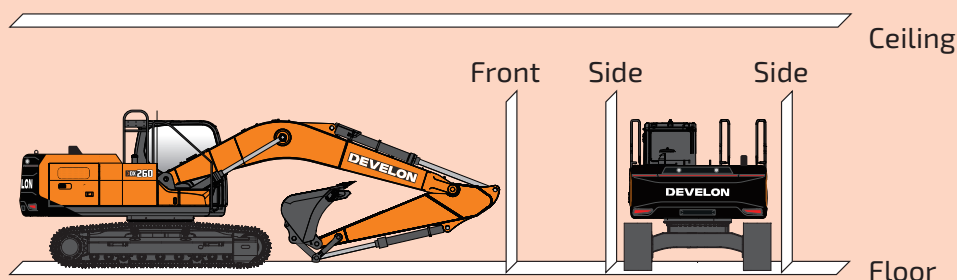

## Une stabilité à toute épreuve

### Advanced Lift Assist

- La fonction Advanced Lift Assist améliore la sécurité de l'opérateur en affichant activement et en temps réel la capacité de levage de la machine et en avertissant les opérateurs des risques potentiels de basculement.
- Cette fonctionnalité, unique dans le secteur, utilise un tableau des forces de levage pour indiquer sur le tableau d'indicateurs les zones à risques pendant les manœuvres et sur les plans inclinés. Cette fonctionnalité est particulièrement utile pour les sociétés comptant de nombreux opérateurs qui changent fréquemment de machine car elle garantit leur sécurité indépendamment de l'équipement utilisé.

### Nouveau contrepoids

- La stabilité de nos nouvelles pelles DX260LC-9 est améliorée par le contrepoids plus lourd, qui sécurise mieux le levage des charges lourdes. Cette mise à niveau réduit le risque de basculement, permettant aux opérateurs de travailler avec plus de confiance et de facilité.

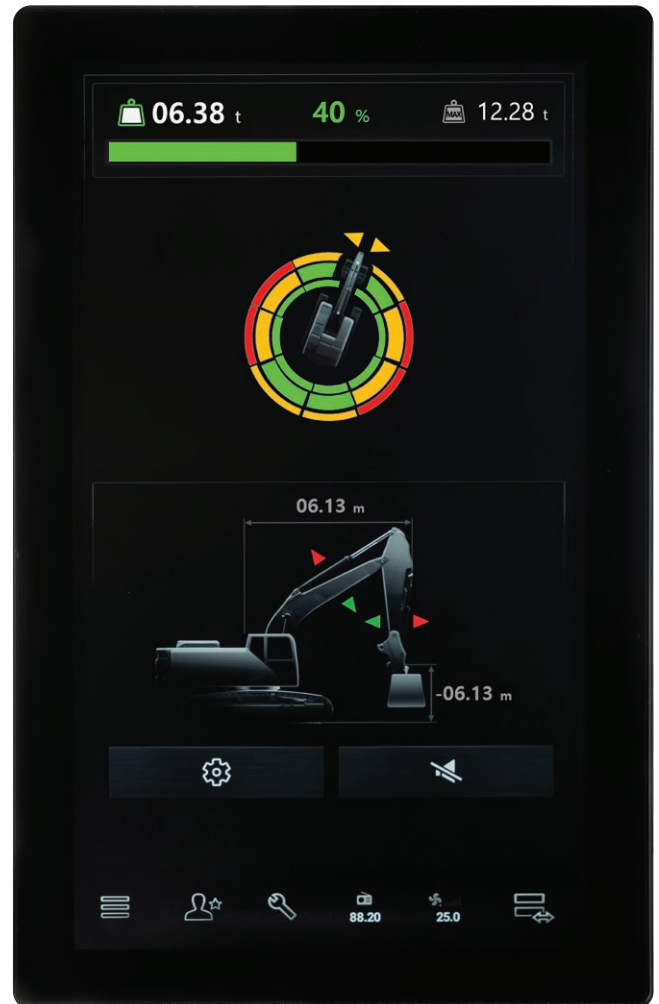

# Polyvalentes, souples et équipées



Les machines Develon ont été conçues en privilégiant le confort de l'opérateur et l'efficacité. Elles intègrent des fonctionnalités avancées comme Machine Guidance 2D, Smart Control 2D, ainsi que le déport fin et le mode de flèche à flottement intelligent pour offrir une expérience plus confortable et productive sur les chantiers, permettant aux opérateurs de travailler plus vite, plus intelligemment et avec des commandes plus performantes.

#### **Machine Guidance 2D et Smart Control 2D**

Les systèmes Machine Guidance 2D et Smart Control 2D des machines Develon visent à vous faciliter la vie. Ces technologies intelligentes apportent un guidage précis et un contrôle des niveaux pour que vous puissiez travailler avec plus de précision et d'efficacité. Les machines Develon, en simplifiant les tâches complexes, vous aident à travailler plus, plus rapidement, en améliorant les performances et en réduisant les coûts sur les chantiers.

#### **4 modes de travail et 4 modes de puissance**

Grâce à ces modes sélectionnables, l'opérateur peut facilement optimiser les performances :

- 4 modes de travail : unidirectionnel, bidirectionnel, fouille et levage, tous visant à répondre à un type de tâches spécifiques.
- Paramètres du tiltrotator : mis au point pour gagner en précision et minimiser la contre-pression pendant le fonctionnement.
- 4 modes de puissance, éco, standard, power et power plus, qui comptent tous le contrôle intelligent de la puissance pour pouvoir faire l'équilibre entre puissance et rendement énergétique.
- Mode de flottement intelligent de la flèche: Idéal pour l'utilisation d'un brise-roche hydraulique, il réduit les vibrations et prolonge la durée de vie des composants de la machine.

#### **Fonction de déport fin**

La fonction de déport fin atténue le mouvement de déport et diminue ainsi les secousses au démarrage comme à l'arrêt. Le fonctionnement est plus sûr, empêchant que des objets ne tombent de la pelle. L'arrêt est aussi plus souple grâce au contrôle de la vitesse de rotation et à la suppression des à-coups au moment des changements de direction.







# À la conquête des chantiers dans le plus grand confort

La nouvelle cabine offre l'un des environnements les plus spacieux et ergonomiques du secteur. Tout a été pensé pour améliorer le confort de l'opérateur et la productivité. Grâce à la cabine ROPS qui réduit les vibrations, améliore la sécurité et augmente l'efficacité globale, elle assure aux opérateurs une expérience véritablement confortable et pratique.

## Nouvel habitacle de l'opérateur

- La spacieuse cabine propose une excellente visibilité et un éclairage perfectionné comprenant un éclairage d'ambiance qui crée un environnement confortable lors des longues phases de travail.
- Les opérateurs peuvent personnaliser l'ambiance en choisissant parmi 10 options de couleur disponibles, et l'adapter selon leur envie, surtout lors du travail de nuit. L'éclairage s'adapte également au mode de travail sélectionné : en reconnaissant intuitivement la tâche réalisée, l'opérateur peut rester concentré sur son travail.

## Moniteur haute résolution de 12,8"

- Le grand moniteur haute résolution de 12,8" propose aux opérateurs une interface conviviale et simple d'emploi pour accéder aux données de la machine et gérer différentes fonctions.
- L'écran, personnalisable selon les préférences de chacun, peut être divisé pour faciliter la réalisation de plusieurs tâches simultanées. Une option de moniteur double est également disponible pour encore plus d'efficacité. Elle permet quatre divisions d'écran pour rationaliser le flux de travail et améliorer les performances opérationnelles.

## Nouveau manipulateur

- Le manipulateur récemment mis au point donne la possibilité aux opérateurs de personnaliser les commandes pour un maximum de confort et de simplicité. Il améliore le contrôle des mouvements grâce à des options comme le levier et la molette directionnels, qui s'ajoutent aux traditionnels leviers et pédales.
- Cette flexibilité apporte souplesse et précision de fonctionnement en s'adaptant au style de l'opérateur et en facilitant la gestion des tâches.

## Confort du siège

- Un siège chauffant avec fonction de refroidissement intégré en option assure un confort hors pair lors des longues phases de travail.

## Clé numérique (en option)

- Cette clé numérique Bluetooth, utilisée avec une application pour smartphone, remplace une clé physique (clé intelligente). Remplace le démarrage sans clé utilisant un mot de passe par une application pour smartphone à basse énergie Bluetooth. Permet de gagner en sécurité et en confort grâce à l'intégration de comptes utilisateurs de Fleet Management. Les utilisateurs peuvent déverrouiller la porte de la cabine ou démarrer le moteur sans clé physique ; il leur suffit de porter leur smartphone sur eux.



# Tirez le meilleur parti de votre machine

Les machines Develon fabriquées exigent peu d'entretien en affichant des intervalles d'entretien prolongés et des composants accessibles, pour vous aider à économiser du temps et de l'argent.

## Système de gestion des pronostics et de l'état (Prognostics and Health Management, PHM)

- Les derniers modèles de Develon comptent une technologie PHM avancée, qui contrôle à tout moment les éléments critiques comme l'huile hydraulique, l'huile moteur et les principales pompes. Ce système intelligent qui anticipe les entretiens permet d'intervenir à temps, limitant ainsi les immobilisations et les coûts de service.
- Grâce aux diagnostics à distance, les opérateurs reçoivent des données en temps réel et détectent plus rapidement les problèmes, l'équipement fonctionnant ainsi à son plus haut niveau de performance.
- Les pièces du moteur et les filtres sont faciles d'accès et rapides d'entretien, alors que des robinets d'arrêt contribuent à éviter les fuites.
- Une pompe de transfert électrique facilite l'amorçage des filtres à carburant alors qu'un fin maillage des portes latérales et du refroidisseur améliore le refroidissement et réduit l'entretien.
- Les points de graissage sont centralisés et le système de lubrification est automatique pour encore plus de confort.

## Entretien facile

- Les grands garde-corps, les plaques et les marchepieds antidérapants assurent un accès sécurisé à la tourelle.
- Le filtre de la climatisation est facile d'accès grâce à son capot verrouillable tandis que le contacteur d'arrêt de la batterie permet de facilement la déconnecter lors d'un entreposage de longue durée.

## Intervalles d'entretien prolongés

- Develon établit une nouvelle norme avec ses intervalles d'entretien prolongés, préconisant le changement de l'huile moteur et de son filtre à 1 000 heures, soit deux fois plus que les générations précédentes. La durée entre deux changements de l'huile hydraulique peut atteindre 4 000 heures, limitant ainsi les immobilisations et diminuant les coûts d'entretien. Des prélèvements d'huile doivent être effectués à intervalles réguliers pendant la période de garantie.

## Intervalles d'entretien

	DX230LC-9	DX260LC-9
Huile et filtre moteur	1 000 h	
Pré-filtre à carburant/Filtre à carburant principal	1 000 h	
Filtre de retour d'huile hydraulique	1 000 h	
Filtre de climatiseur	1 000 h	
Filtre à air	2 000 h	
Réfrigérant moteur	6 000 h	
Huile hydraulique	4 000 h	
Filtre DEF	4 500 heures ou tous les 3 ans	

My Develon > Gestion sur chantier  
> Gestion de l'efficacité du travail > Gestion  
préventive > Entretien proactif



# Surveillez votre équipement de n'importe où

Pour être concurrentiel et performant, votre équipement doit permettre d'optimiser la productivité des chantiers et leur rentabilité. Les machines Develon y parviennent. Pour garantir un retour sur investissement élevé, nous incluons davantage de fonctions de qualité supérieure de série sur chaque modèle. En les proposant de série, Develon vous procure un avantage concurrentiel tout en aidant les opérateurs à travailler plus efficacement et en améliorant leur sécurité lors des longues journées passées sur les chantiers.

## > Terminal télématique

Un terminal est installé et connecté à une machine afin de capturer les données de cette dernière.

## > Télécommunication

Develon offre une communication bimode (téléphonie mobile et satellite) pour une couverture maximale.

## > My Develon

Restez informé avec My Develon – plateforme numérique qui centralise toutes les informations d'équipement et les services numériques pour en faciliter et accélérer l'accès.

---

## Heures de fonctionnement

Total des heures de fonctionnement et heures par mode

---

## Rendement énergétique\*

Niveaux et consommation de carburant

---

## Rapports et emplacement

Rapport de fonctionnement et d'utilisation, GPS et gardiennage virtuel

---

## Avertissements et alertes

Détection des dysfonctionnements de la machine, de la déconnexion de l'antenne et du franchissement dans le temps ou l'espace de la barrière virtuelle

---

## Gestion des filtres et de l'huile

Entretien préventif avec le remplacement programmé des pièces détachées

# Caractéristiques techniques

## Moteur

Conçu pour offrir des performances accrues et le meilleur rendement énergétique de sa catégorie, le moteur diesel Develon DX05V satisfait pleinement aux dernières exigences Stage V en matière d'émissions. Pour optimiser les performances de la machine, il comprend des injecteurs de carburant à haute pression, des turbocompresseurs doubles avec refroidisseur air/air de l'air d'admission et des commandes moteur électroniques. Il inclut aussi un système de refroidissement par eau à 4 temps et une injection directe via une rampe commune. Il inclut aussi un système de refroidissement par eau à 4 temps et une injection directe via une rampe commune. Il est également équipé d'un filtre à particules diesel (DPF) ne nécessitant aucun entretien jusqu'à 8 000 heures.

Modèle	Develon DX05V
Nombre de cylindres	4
Puissance nominale (à 1 700 tr/min.)	141 kW / 189,1 ch (SAE J1995)
Couple maximal (à 1 400 tr/min)	97,4 kgf-m
Cylindrée	5 018 cm <sup>3</sup>
Batteries – Alternateur	2 × 12 V, 150 Ah - 24 V, 90 A

## Châssis inférieur

Le châssis inférieur, qui se caractérise pour sa longévité, présente une construction extrêmement robuste grâce à ses matériaux de grande qualité. Toutes les structures soudées ont pour objectif de minimiser les contraintes, pour des performances durables.

- Les galets de chenille sont étanches et graissés à vie
- Pignons et roues dentées équipés de joints flottants
- Patins de chenille en alliage trempé par induction avec triple crampon
- Broches de connexion traitées à la chaleur
- Tendeur de chenille hydraulique avec galet de tension amortisseur

Galets supérieurs	2 arbres
Diamètre du rouleau supérieur	120 mm
Galets inférieurs	8, simple
Diamètre du rouleau inférieur	154 mm
Nombre de maillons et de patins par côté	49
Pas de maillon de chenille	190 mm
Diamètre de bague	59,41 mm
Largeur de chenille	2 390 mm
Distance du basculeur	3 650 mm

## Patin de chenille

Largeur de patin (mm)	Pression au sol (kgf/cm <sup>2</sup> )	Poids de la machine (tonne)
Std. 600	0,50	23,6
Opt. 700	0,44	23,9
Opt. 800	0,39	24,2
Opt. 900	0,34	24,3

## Circuit hydraulique

Le nouveau modèle est équipé d'un système entièrement électrohydraulique (FEH) qui offre un contrôle précis via un logiciel de pointe. Le système, associé à une plate-forme cloud (ECC), facilite les mises à jour logicielles à distance, garantissant la mise à jour des dernières fonctionnalités. Le système FEH collecte et analyse des données en temps réel afin d'optimiser l'efficacité et la productivité, rendant le système plus intelligent et réactif dans toutes les conditions de fonctionnement.

Pompes	Type	Débit max.	Cylindrée
Principal	2 × plateaux came, piston axial	2 × 212 l/min	2 × 125 ml/tr

## Mécanisme d'orientation

Le mécanisme d'orientation est pourvu d'un moteur à pistons axiaux qui entraîne un réducteur planétaire à 2 étages immergé dans un bain d'huile pour garantir un couple maximal.

- Couronne d'orientation : à une rangée de billes à contact oblique et engrenage interne en acier durci par induction
- Réducteur interne et pignon : immergé dans un lubrifiant pour lui assurer une plus grande longévité et un fonctionnement souple

## Moteur d'orientation

Type	Piston axial
Cylindrée	138,3 ml/tr
Réglage du clapet de sécurité de croisement	27,5 MPa
Débit max. d'alimentation (à 1 750 tr/min)	218 l/min
Couple max. en sortie	1 189 kgf/m

## Performances d'orientation

Vitesse maximale du déport (EFF=1,00)	11,1 tr/min
Couple maximal du déport (EFF=1,00)	82,6 kN.m
Vitesse réelle du déport (EFF=0,98)	10,9 tr/min
Couple réel du déport (EFF=0,81)	66,9 kN.m

## Balancier

	Longueur (mm)	Poids (kg)	Force d'arrachement Pression nom. / suralimentation, tonne)
Balancier std	2 900	654	[SAE] 10,5 / 11,4, [ISO] 10,8 / 11,7
Balancier court	2 400	569	[SAE] 12,2 / 13,2, [ISO] 12,6 / 13,7
Balancier long	3 500	796,9	[SAE] 9,4 / 10,2, [ISO] 9,7 / 10,5
Balancier SLR	6 200	1 059,4	[SAE] 5,9 / 6,4, [ISO] 6,0 / 6,5

Force du godet avec un godet standard (pression nominale / suralimentation, tonne)	[SAE] 13,3 / 14,4, [ISO] 15,2 / 16,5
--	--------------------------------------

## Cabine

La nouvelle cabine de Develon apporte un confort et une productivité inégalés grâce, notamment, à son design ergonomique et spacieux qui offre une excellente visibilité et un éclairage d'ambiance personnalisable. Un moniteur haute résolution de 12,8 pouces facilite l'accès aux différentes fonctions de la machine, avec des options d'écrans divisés ou doubles. Le tout nouveau manipulateur permet de personnaliser les commandes pour un fonctionnement plus souple alors que le confortable siège chauffant inclut une fonction de refroidissement en option.

Pression acoustique pondérée à la place de l'opérateur, LpAd (ISO 6396:2008)	Déclarée : 68 dB (A) Mesurée : 67 dB (A)
Puissance sonore pondérée A, LwAd (2000/14/EC)	Déclarée : 102 dB (A) Mesurée : 101 dB (A)
Vibrations globales du corps	0,42 m/s <sup>2</sup>
Vibrations main/bras	0,98 m/s <sup>2</sup> (L) / 1,04 m/s <sup>2</sup> (R)

## Entraînement

Chaque chenille est propulsée par un moteur indépendant à 2 vitesses, à pistons axiaux à couple élevé, associé à un réducteur planétaire pour des performances optimales. Deux leviers / pédales assurent une translation en douceur avec contre-rotation sur demande. Le châssis inférieur protège le moteur de translation, le frein et les engrenages planétaires tandis que les freins multidisques des chenilles sont actionnés par un ressort et libérés par un système hydraulique pour délivrer une puissance d'arrêt fiable. La machine est également pourvue d'une fonctionnalité de direction via de nouveaux manipulateurs.

## Moteur de translation

Type	piston axial, 2 vitesses
Cylindrée	155,4 / 89,8 ml/tr
Réglage du clapet de sécurité de croisement	35,8 MPa
Débit max. d'alimentation (à 1 700 tr/min)	212 l/min

## Performances de translation

Vitesse de translation (EFF= 1,00)	3,1 / 5,4 km/h
Force de traction (EFF=1,00)	282,7 / 163,4 kN
Vitesse de translation (EFF= 0,98)	3,1 / 5,3 km/h
Force de traction (EFF=0,81)	229,0 / 132,3 kN
Pente franchissable	70 %

## Vérins hydrauliques

Tiges et corps de vérins en acier haute résistance. Amortissements de fin de course sur tous les vérins pour un fonctionnement sans à-coups et une longévité accrue.

	Flèche	Balancier	Godet	Arti
Quantité	2	1	1	1
Alésage	125	140	120	150
Course	1263	1443	1060	1300
Diamètre de la tige	85	100	80	100

# DX230LC-9

## Dimensions

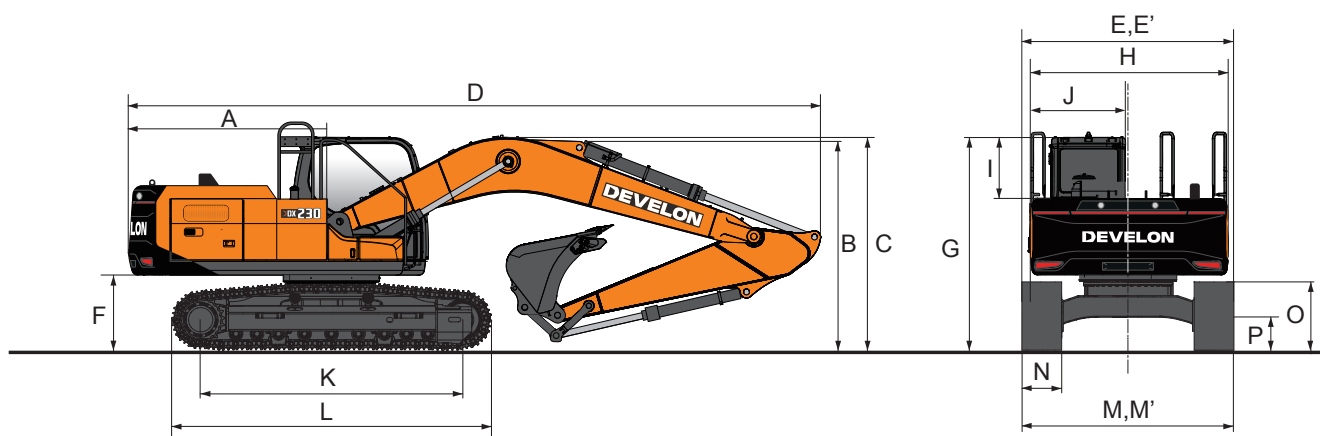

	Unité		Flèche mono			Flèche SLR	Flèche articulée	
Type de flèche	mm		5 700			8 500	5 850	
Type de balancier	mm		2 900	2 400	3 500	6 200	2 400	2 900
Type de godet (SAE)	m <sup>3</sup>		0,92	1,05	0,81	0,39	0,92	0,81
Rayon d'orientation arrière	mm	A	2 855					
Hauteur, cabine comprise (flèche)	mm	B	2 910	2 975	3 205	3 225	3 005	
Hauteur d'expédition (flexible)	mm	C	3 065	3 150	3 390	3 340	3 005	
Hauteur d'expédition avec garde-corps	mm		3 288					
Longueur d'expédition	mm	D	9 580	9 610	9 600	12 290	9 770	9 760
Largeur d'expédition (std)	mm	E/E'	2 990			3 190	2 990	
Garde sous contrepoids	mm	F	1 095,5					
Hauteur au-dessus de la cabine	mm	G	3 100					
Largeur de tourelle	mm	H	2 710					
Hauteur de la cabine au-dessus de la tourelle	mm	I	608					
Largeur de la cabine	mm	J	1 010					
Distance du basculeur	mm	K	3 650					
Longueur chenilles	mm	L	4 445					
Largeur du châssis inférieur (std)	mm	M/M'	2 990					
Largeur des patins (std)	mm	N	600					
Hauteur des chenilles	mm	O	*883					
Garde au sol	mm	P	*450,5					

\* avec crampon

# Cinématique de travail

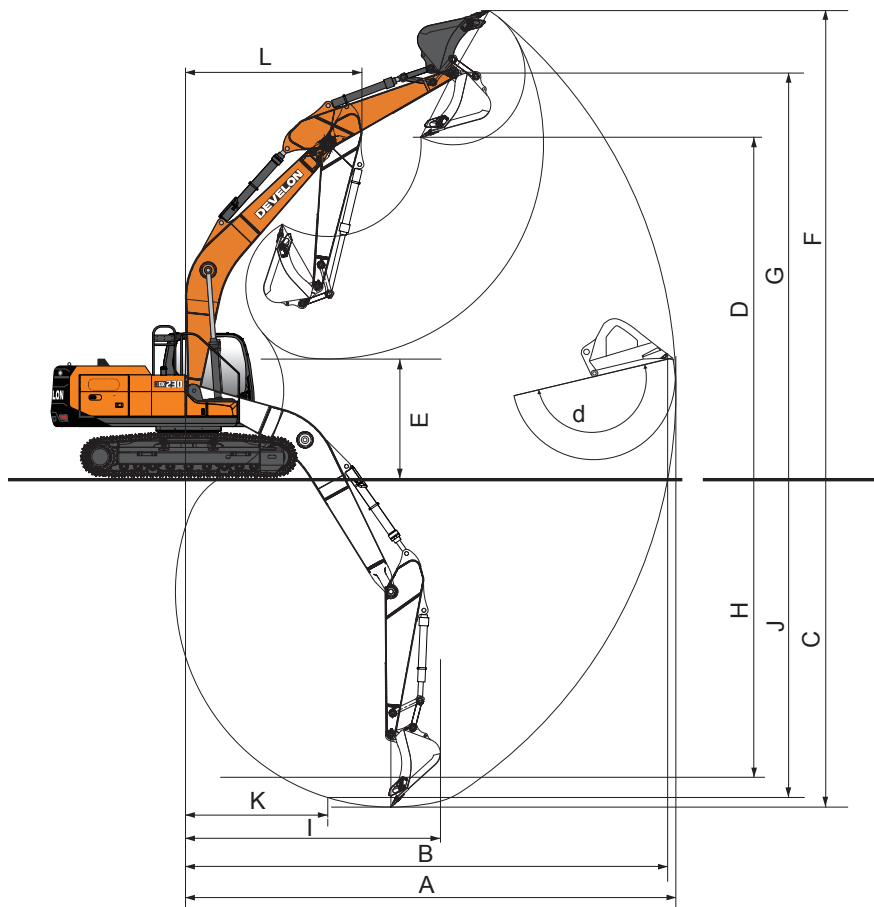













	Unité		Flèche mono			Flèche SLR	Flèche articulée	
Type de flèche	mm		5 700			8 500	5 850	
Type de balancier	mm		2 900	2 400	3 500	6 200	2 400	2 900
Type de godet	m <sup>3</sup>		0,92	1,05	0,81	0,39	0,92	0,81
Portée de fouille max.	mm	A	9 895	9 475	10 400	15 255	9 725	10 165
Portée de fouille max. (au sol)	mm	B	9 720	9 295	10 235	15 145	9 545	9 995
Profondeur de fouille max.	mm	C	6 620	6 115	7 220	11 665	6 020	6 490
Hauteur de déversement max.	mm	D	6 805	6 665	6 950	10 825	8 090	8 420
Hauteur de chargement max.	mm	E	2 465	2 980	1 860	1 875	3 985	3 380
Hauteur de fouille max.	mm	F	9 535	9 425	9 735	13 050	11 020	11 335
Hauteur de goupille de godet max.	mm	G	8 270	8 130	8 415	12 050	9 555	9 885
Profondeur de paroi verticale max.	mm	H	5 790	5 400	6 650	9 725	4 990	5 385
Rayon vertical max.	mm	I	6 220	6 030	5 840	9 945	6 355	6 620
Profondeur maxi sur la ligne de 2 500 mm	mm	J	6 425	5 905	7 045	11 560	5 900	6 380
Rayon min sur la ligne de 2 500 mm	mm	K	2 825	2 840	2 790	4 695	1 710	
Portée de fouille min.	mm	L	600	1 760	-161	455	-	
Rayon d'orientation min.	mm	M	3 560	3 575	3 615	4 855	2 750	2 620
Angle du godet	deg	d	177		176	171	177	

# DX230LC-9

# Capacités de levage

## Flèche mono · Sans godet

Unité : 1 000 kg

A	1,5 m		3,0 m		4,5 m		6,0 m		7,5 m		Portée maxi (m)		A
													

### Flèche mono LC 5,70 m · Balancier 2,40 m · Patin 600 mm · Contrepoids 4,9 t

7,5 m												6,44*	6,44*	5,62
6 m								6,52*	6,08*			5,90*	4,93*	6,82
4,5 m						8,32*	8,32*	7,02*	5,93*	6,14*	4,20*	5,76*	4,16*	7,55
3 m						10,28*	8,59*	7,86*	5,69*	6,24	4,12*	5,73	3,80*	7,92
1,5 m						11,83*	8,13*	8,52	5,47*	6,13	4,03*	5,58	3,68*	8,00
0 m						12,32*	7,94*	8,37	5,33*	6,06	3,96*	5,75	3,77*	7,79
-1,5 m			11,27*	11,27*	11,88*	7,92*	8,33	5,30*				6,35	4,14*	7,27
-3 m			14,05*	14,05*	10,48*	8,04*	7,69*	5,39*				6,97*	5,02*	6,35
-4,5 m					7,11*	7,11*						6,34*	6,34*	4,82

### Flèche mono LC 5,70 m · Balancier 2,90 m · Patin 600 mm · Contrepoids 4,9 t

7,5 m								5,36*	5,36*			4,67*	4,67*	6,20
6 m								5,91*	5,91*			4,35*	4,35*	7,31
4,5 m								6,49*	5,96*	6,00*	4,21*	4,29*	3,79*	7,99
3 m						9,48*	8,67*	7,39*	5,70*	6,22*	4,10*	4,40*	3,47*	8,35
1,5 m						11,26*	8,14*	8,28*	5,44*	6,09*	3,98*	4,69*	3,36*	8,42
0 m			6,58*	6,58*	12,11*	7,85*	8,30*	5,26*	5,99*	3,88*	5,22*	3,43*	8,22	
-1,5 m	7,19*	7,19*	11,41*	11,41*	12,00*	7,78*	8,22*	5,19*	5,96*	3,86*	5,73*	3,72*	7,73	
-3 m	12,30*	12,30*	15,27*	15,24	10,97*	7,85*	8,16*	5,23*			6,70*	4,40*	6,87	
-4,5 m			11,66*	11,66*	8,52*	8,09*					6,52*	6,14*	5,49	

### Flèche mono LC 5,70 m · Balancier 2,90 m · Patin 700 mm · Contrepoids 4,9 t

7,5 m								5,36*	5,36*			4,67*	4,67*	6,20
6 m								5,91*	5,91*			4,35*	4,35*	7,31
4,5 m								6,49*	6,02*	6,00*	4,25*	4,29*	3,83*	7,99
3 m						9,48*	8,76*	7,39*	5,76*	6,29*	4,14*	4,40*	3,51*	8,35
1,5 m						11,26*	8,23*	8,28*	5,50*	6,16*	4,02*	4,69*	3,40*	8,42
0 m			6,58*	6,58*	12,11*	7,94*	8,39*	5,32*	6,06*	3,93*	5,22*	3,47*	8,22	
-1,5 m	7,19*	7,19*	11,41*	11,41*	12,00*	7,86*	8,31*	5,25*	6,03*	3,91*	5,79*	3,76*	7,73	
-3 m	12,30*	12,30*	15,27*	15,27*	10,97*	7,94*	8,16*	5,29*			6,70*	4,45*	6,87	
-4,5 m			11,66*	11,66*	8,52*	8,18*					6,52*	6,21*	5,49	

### Flèche mono LC 5,70 m · Balancier 2,90 m · Patin 800 mm · Contrepoids 4,9 t

7,5 m								5,36*	5,36*			4,67*	4,67*	6,20
6 m								5,91*	5,91*			4,35*	4,35*	7,31
4,5 m								6,49*	6,07*	6,00*	4,30*	4,29*	3,88	7,99
3 m						9,48*	8,85*	7,39*	5,81*	6,36*	4,19*	4,40*	3,55	8,35
1,5 m						11,26*	8,31*	8,28*	5,56*	6,23*	4,07*	4,69*	3,44	8,42
0 m			6,58*	6,58*	12,11*	8,03*	8,49*	5,38*	6,13*	3,97*	5,22*	3,51	8,22	
-1,5 m	7,19*	7,19*	11,41*	11,41*	12,00*	7,95*	8,41*	5,31*	6,10*	3,95*	5,86*	3,81	7,73	
-3 m	12,30*	12,30*	15,27*	15,27*	10,97*	8,03*	8,16*	5,35*			6,70*	4,50	6,87	
-4,5 m			11,66*	11,66*	8,52*	8,27*					6,52*	6,27	5,49	

### Flèche mono LC 5,70 m · Balancier 2,90 m · Patin 900 mm · Contrepoids 4,9 t

7,5 m								5,36*	5,36*			4,67*	4,67*	6,20
6 m								5,91*	5,91*			4,35*	4,35*	7,31
4,5 m								6,49*	6,09*	6,00*	4,31*	4,29*	3,89*	7,99
3 m						9,48*	8,87*	7,39*	5,83*	6,37*	4,20*	4,40*	3,57*	8,35
1,5 m						11,26*	8,34*	8,28*	5,58*	6,25*	4,08*	4,69*	3,45*	8,42
0 m			6,58*	6,58*	12,11*	8,05*	8,52*	5,40*	6,15*	3,99*	5,22*	3,52*	8,22	
-1,5 m	7,19*	7,19*	11,41*	11,41*	12,00*	7,98*	8,44*	5,33*	6,12*	3,96*	5,88*	3,82*	7,73	
-3 m	12,30*	12,30*	15,27*	15,27*	10,97*	8,05*	8,16*	5,37*			6,70*	4,51*	6,87	
-4,5 m			11,66*	11,66*	8,52*	8,29*					6,52*	6,29*	5,49	

### Flèche mono LC 5,70 m · Balancier 3,50 m · Patin 900 mm · Contrepoids 4,9 t

7,5 m												3,93*	3,93*	6,87
6 m										4,72*	4,43*	3,72*	3,72*	7,89
4,5 m								5,87*	5,87*	5,51*	4,36*	3,69*	3,53*	8,52
3 m						12,88*	12,88*	8,53*	8,53*	6,83*	5,90*	5,97*	4,23*	8,85
1,5 m						10,54*	8,45*	7,84*	5,61*	6,26*	4,08*	4,04*	3,16*	8,92
0 m			7,98*	7,98*	11,78*	8,06*	8,52*	5,39*	6,12*	3,96*	4,48*	3,20*	8,74	
-1,5 m	7,04*	7,04*	11,22*	11,22*	12,06*	7,90*	8,38*	5,27*	6,06*	3,90*	5,24*	3,43*	8,27	
-3 m	10,94*	10,94*	16,19*	15,33*	11,45*	7,91*	8,38*	5,26*			6,11*	3,94*	7,48	
-4,5 m	16,05*	16,05*	13,56*	13,56*	9,68*	8,09*	6,94*	5,41*			6,48*	5,14*	6,24	

## Flèche articulée · Sans godet

Unité : 1 000 kg

A	3.0 m		4.5 m		6.0 m		7.5 m		Portée maxi (m)		
B											A

### Flèche articulée LC 6,09 m · Balancier 3,0 m · Patin 600 mm · Contrepoids 4,9 t

9 m			6,39 *	6,39 *					5,41 *	5,41 *	Max. à (m) 4.84
7.5 m			6,68 *	6,68 *	6,14 *	6,14 *			4,51 *	4,51 *	Max. à (m) 6.56
6 m			6,74 *	6,74 *	6,40 *	6,11	4,83 *	4,2	4,17 *	4,07	Max. à (m) 7.62
4.5 m	11,69 *	11,69 *	9,27 *	9,21	6,86 *	5,89	5,43 *	4,15	4,07 *	3,51	Max. à (m) 8.27
3 m			11,32 *	8,51	7,69 *	5,59	5,70 *	4,02	4,12 *	3,23	Max. à (m) 8.62
1.5 m			12,04 *	7,92	8,42	5,31	6,03	3,88	4,33 *	3,13	Max. à (m) 8.69
0 m			11,60 *	7,64	8,21	5,12	5,92	3,78	4,73 *	3,2	Max. à (m) 8.50
-1.5 m	9,68 *	9,68 *	10,14 *	7,59	7,80 *	5,05	5,78 *	3,76	4,89 *	3,46	Max. à (m) 8.02
-3 m			7,71 *	7,69	5,96 *	5,11			3,98 *	3,98 *	Max. à (m) 7.20

## Flèche SLR · Sans godet

Unité : 1 000 kg

A	1.5 m		3.0 m		4.5 m		6.0 m		7.5 m		9.0 m		10.5 m		12.0 m		13.5 m		Portée maxi (m)		
B																					A

### Flèche SLR LC 8,50 m · Balancier 6,20 m · Patin 800 mm · Contrepoids 5,3 t

12 m																			1,09*	1,09*	9.79
10.5 m										1,69*	1,69*								1,00*	1,00*	11.16
9 m										2,32*	2,32*	1,19*	1,19*						0,95*	0,95*	12.18
7.5 m										2,70*	2,70*	1,98*	1,98*						0,92*	0,92*	12.96
6 m										2,88*	2,76	2,46*	2,15	0,94*	0,94*				0,91*	0,91*	13.52
4.5 m									3,33*	3,33*	3,10*	2,64	2,88*	2,08	1,54*	1,54*			0,93*	0,93*	13.89
3 m				6,93*	6,93*	5,20*	5,20*	4,29*	4,24*	3,73*	3,21	3,36*	2,51	3,10*	1,99	1,91*	1,59		0,96*	0,96*	14.10
1.5 m				8,80*	7,80*	6,22*	5,30*	4,91*	3,90*	4,13*	3,00	3,63*	2,37	3,03	1,90	2,11*	1,54		1,01*	1,01*	14.14
0 m			3,98*	3,98*	7,94*	7,08*	7,04*	4,85*	5,45*	3,61*	4,48	2,81	3,59	2,24	2,94	1,81	2,10*	1,49	1,08*	1,08*	14.02
-1.5 m	3,83*	3,83*	4,83*	4,83*	7,66*	6,74*	7,54*	4,56*	5,58*	3,40*	4,32	2,66	3,48	2,14	2,87	1,75	1,74*	1,45	1,18*	1,18*	13.74
-3 m	4,88*	4,88*	5,88*	5,88*	8,36*	6,63*	7,51*	4,42*	5,44*	3,27*	4,22*	2,56*	3,41	2,07*	2,83*	1,71*			1,32*	1,32*	13.29
-4.5 m	5,98*	5,98*	7,09*	7,09*	9,56*	6,64*	7,46*	4,38*	5,38*	3,22*	4,17*	2,52*	3,38	2,04*	2,82*	1,70*			1,54*	1,54*	12.63
-6 m	7,17*	7,17*	8,48*	8,48*	9,68*	6,76*	7,38*	4,42*	5,40*	3,24*	4,18*	2,53*	3,40	2,06*					1,86*	1,79*	11.75
-7.5 m	8,49*	8,49*	10,13*	10,13*	8,70*	6,96*	6,74*	4,54*	5,40*	3,32*	4,26*	2,60*	2,83*	2,15*					2,44*	2,13*	10.58
-9 m			9,68*	9,68*	7,20*	7,20*	5,66*	4,74*	4,50*	3,48*	3,44*	2,77*							3,41*	2,76*	9.02

### Flèche SLR LC 8,50 m · Balancier 6,20 m · Patin 900 mm · Contrepoids 5,3 t

12 m																			1,09*	1,09*	9.79
10.5 m										1,69*	1,69*								1,00*	1,00*	11.16
9 m										2,32*	2,32*	1,19*	1,19*						0,95*	0,95*	12.18
7.5 m										2,70*	2,70*	1,98*	1,98*						0,92*	0,92*	12.96
6 m										2,88*	2,77	2,46*	2,16	0,94*	0,94*				0,91*	0,91*	13.52
4.5 m									3,33*	3,33*	3,10*	2,65	2,88*	2,08	1,54*	1,54*			0,93*	0,93*	13.89
3 m				6,93*	6,93*	5,20*	5,20*	4,29*	4,25*	3,73*	3,22	3,36*	2,51	3,10*	2,00	1,91*	1,60		0,96*	0,96*	14.10
1.5 m				8,80*	7,82*	6,22*	5,32*	4,91*	3,91*	4,13*	3,01	3,63*	2,37	3,04	1,91	2,11*	1,54		1,01*	1,01*	14.14
0 m			3,98*	3,98*	7,94*	7,10*	7,04*	4,87*	5,45*	3,62*	4,50*	2,82	3,60	2,25	2,96	1,82	2,10*	1,49	1,08*	1,08*	14.02
-1.5 m	3,83*	3,83*	4,83*	4,83*	7,66*	6,76*	7,54*	4,58*	5,60	3,41*	4,34	2,67	3,49	2,15	2,89	1,76	1,74*	1,46	1,18*	1,18*	13.74
-3 m	4,88*	4,88*	5,88*	5,88*	8,36*	6,65*	7,54*	4,44*	5,46*	3,29*	4,24*	2,57*	3,42*	2,08*	2,84*	1,72*			1,32*	1,32*	13.29
-4.5 m	5,98*	5,98*	7,09*	7,09*	9,56*	6,67*	7,49*	4,40*	5,40*	3,24*	4,19*	2,53*	3,39*	2,05*	2,84*	1,71*			1,54*	1,54*	12.63
-6 m	7,17*	7,17*	8,48*	8,48*	9,68*	6,78*	7,38*	4,44*	5,42*	3,25*	4,20*	2,54*	3,41*	2,07*					1,86*	1,80*	11.75
-7.5 m	8,49*	8,49*	10,13*	10,13*	8,70*	6,98*	6,74*	4,55*	5,40*	3,33*	4,28*	2,61*	2,83*	2,16*					2,44*	2,14*	10.58
-9 m			9,68*	9,68*	7,20*	7,20*	5,66*	4,76*	4,50*	3,50*	3,44*	2,78*							3,41*	2,77*	9.02

= Cote sur l'avant

= Cote sur le côté ou à 360°

1. À l'extrémité du balancier, sans godet (unité: 1 000 kg)
2. Les capacités marquées d'un astérisque (\*) sont limitées par les capacités hydrauliques.
3. Les capacités de levage affichées n'excèdent pas 75 % des charges de basculement minimales ou 87 % des capacités.
4. La position la moins stable est sur le côté.
5. Les capacités de levage se basent sur la conception d'origine de la machine et l'équipement standard fourni par le constructeur.
6. Les capacités de levage sont conformes à la norme ISO 10567.
7. Machine en mode « Power boost » (puissance d'appoint) pour les capacités de levage.

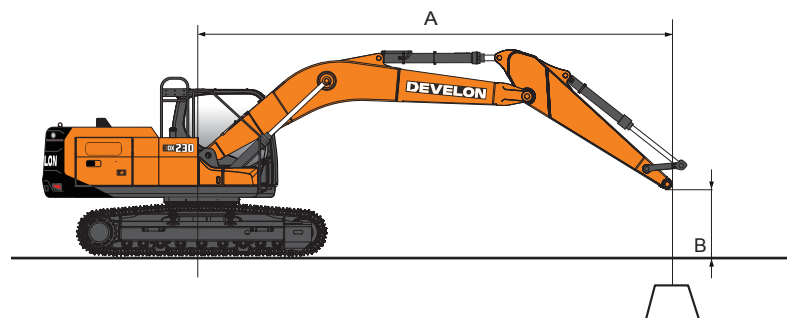

# DX230LC-9

# Équipements de série et en option

## Moteur

DX05V – Moteur 4 cylindres à rampe commune (5 018 cm <sup>3</sup> ) avec injection de carburant directe ; 4 soupapes par cylindre ; injecteurs verticaux ; refroidi par eau ; à turbocompresseur double avec refroidisseur air/air de l'air d'admission	▪
Conforme Stage V avec réduction catalytique sélective (SCR), un catalyseur d'oxydation diesel (DOC) et un filtre à particules diesel (DPF)	▪
3 <sup>e</sup> génération de contrôle intelligent de la puissance (SPC3)	▪
141 kW (189 cv) à 1 700 tr/min (SAE J1995)	▪
Couple max. : 97,4 kgf/m à 1 400 tr/min	▪
2 × batteries de 12 V / 150 Ah ; démarreur 24 V, 6 kW, 90 A	▪

## Hydraulique

e-EPOS pour une efficacité optimisée du système dans les conditions de fonctionnement et consommation de carburant minimisée	▪
Pompes principales : 2 pompes à pistons axiaux à débit variable – débit max. : 2 × 212 l/min	▪
Pompe pilote : pompe à engrenages – débit max. : 27 l/min	▪
Pression maximale du système : travail 373 kg/cm <sup>2</sup> , translation 358 kg/cm <sup>2</sup>	▪
Sélection entre 4 modes de travail et 4 modes de puissance	▪
Système de gestion de l'alimentation D-Eco avec FEH, incluant un débit à 2 pompes	▪
Débit hydraulique et de pression contrôlés de la cabine	▪
Clapet de régénération du débit du balancier et de la flèche	▪
Clapets de maintien de la flèche et du balancier	▪
Conduites hydrauliques pour le marteau hydraulique	▪
2 vitesses de translation : 3,1 – 5,4 km/h	▪
PERO – conduite hydraulique auxiliaire de débit pour l'outil rotatif ou inclinable (contrôle par manipulateur)	•
Conduites de Clamshell (soupape de l'inverseur)	•

## Cadre

Chenille longue avec traverses en X : 2 990 mm avec des patins de 600 mm	▪
Tendeur de chenille hydraulique avec mécanisme d'amortissement	▪

## Cabine et habitacle

Cabine pressurisée et insonorisée, suspension sur silentblocs CabSus	▪
Nouveau tableau d'indicateurs LCD couleur Android de 12 pouces avec écran tactile	▪
Climatisation haute performance avec commande électronique	▪
Radio DAB avec diffusion en Bluetooth et système mains libres	▪
Commande proportionnelle coulissante sur le manipulateur pour les conduites hydrauliques auxiliaires	▪
Port USB	▪
Direction par manipulateur (fonctionnalité de direction par manipulateur)	▪
Système de protection contre la chute d'objets (FOGS) – norme ISO 10262 niveau II et SAE J1356 <sup>1</sup>	•
Pédale de translation droite (uniquement disponible avec la flèche mono)	•
Câble de chauffage du rétroviseur principal	•
Siège chauffé/refroidi avec ceinture de sécurité à 3 points	•
Pack intelligent complet : Machine Guidance 2D, Smart Control 2D, murs intelligents, système de pesage, Smart AVM, HDS et Advanced Lift Assist (uniquement disponible avec flèche mono et balancier standard)	•
Pack productivité : Machine Guidance 2D, Smart Control 2D, système de pesage, Lift Assist, murs virtuels (uniquement disponible avec flèche mono et balancier standard)	•
Smart AVM	•
HDS (Human Detection System) avec caméra à 360° et radar	•
Arrêt d'urgence (E-Stop) <sup>2</sup>	•
Clé intelligente avec clé numérique (appli)	•
PHM haut de gamme (surveillance des huiles hydraulique et moteur, y compris algorithme de surveillance du moteur d'orientation/réducteur et de la pompe principale)	•
Moniteur supplémentaire Android de 12 pouces	•

<sup>1</sup> Si vous commandez la cabine FOGS, la protection anti-pluie n'est pas livrée (incompatible)

<sup>2</sup> Sera ultérieurement disponible en 2026

## Autre

Options de la lame de remblayage : • 2 990 mm pour des patins de 600 mm • 3 090 mm avec des patins de 700 mm • 3 190 mm avec des patins de 800 mm	•
Flèche articulée : 5,85 m	•
Options du balancier : • Balancier de 2,40 m • Balancier de 2,90 m • Balancier de 3,50 m (uniquement disponible avec la flèche mono)	•
Options des patins de chenille : • Patins à triple arête de 700 mm • Patins à triple arête de 800 mm • Patins à triple arête de 900 mm	•
Compresseur d'air	•
Ventilateur de refroidissement réversible	•
Système SKF avec connexion pompe et godet de 2 kg – disponible sur les flèches mono et articulée	•
Système double à usage intensif Groeneveld (inclut le graissage de la tringlerie du godet, pompe double de 4 kg, unité de contrôle, écran double) – disponible sur les flèches mono et articulée	•

## Configuration standard

Châssis inférieur fixe standard : 2 990 mm sans bulldozer	■
Flèche 5,70 m – Balancier 2,90 m – Patins à triple arête de 600 mm – sans godet	■
PE3C – Conduite hydraulique auxiliaire bidirectionnelle pour l'ouverture/fermeture de l'outil (manipulateur et pédale de communication CAN électrique)	■
Conduites du marteau hydraulique (conduite hydraulique auxiliaire unidirectionnelle incluant la flèche à flottement et le Smart Breaker)	■
Clapets de sécurité (flèche et balancier)	■
Contrepoids : 4,9 tonnes	■
Pack éclairage : pack de LED complet, gyrophare, alternateur de 90 A	■
Caméras de recul et latérale	■
Conduites d'attaches rapides	■
Dimensions de transport : 9 580 (L) × 3 100 (H) × 2 990 (l) mm	■
Rétroviseur latéral	■
Pompe de remplissage de carburant	■
Huile hydraulique minérale ISO VG 46	■
Structure de protection contre le retournement (ROPS) – Norme ISO 12117-2	■
Garde-corps séparables – norme ISO 2867:2011	■
Pack cabine : pare-soleil, fenêtre de toit et protection anti-pluie	■
Siège à suspension pneumatique entièrement réglable avec chauffage	■
Dispositif d'avertissement de surcharge	■
Essuie-glaces parallèles	■
My Develon (système télématique)	■
Garantie d'1 an ou 2 000 heures (au premier terme atteint)	■

De série = ■

En option = ●

# Caractéristiques techniques

## Moteur

Conçu pour offrir des performances accrues et le meilleur rendement énergétique de sa catégorie, le moteur diesel Develon DX05V satisfait pleinement aux dernières exigences Stage V en matière d'émissions. Pour optimiser les performances de la machine, il comprend des injecteurs de carburant à haute pression, des turbocompresseurs doubles avec refroidisseur air/air de l'air d'admission et des commandes moteur électroniques. Il inclut aussi un système de refroidissement par eau à 4 temps et une injection directe via une rampe commune. Il est également équipé d'un filtre à particules diesel (DPF) ne nécessitant aucun entretien jusqu'à 8 000 heures.

Modèle	Develon DX05V
Nombre de cylindres	4
Puissance nominale (à 1 900 tr/min.)	171,1 kW / 229,4 ch (SAE J1995)
Couple maximal (à 1 400 tr/min)	97,4 kgf-m
Cylindrée	5 018 cm <sup>3</sup>
Batteries – Alternateur	2 × 12 V, 150 Ah - 24 V, 90 A

## Châssis inférieur

Le châssis inférieur, qui se caractérise pour sa longévité, présente une construction extrêmement robuste grâce à ses matériaux de grande qualité. Toutes les structures soudées ont pour objectif de minimiser les contraintes, pour des performances durables.

- Les galets de chenille sont étanches et graissés à vie
- Pignons et roues dentées équipés de joints flottants
- Patins de chenille en alliage trempé par induction avec triple crampon
- Broches de connexion traitées à la chaleur
- Tendeur de chenille hydraulique avec galet de tension amortisseur

Galets supérieurs	2 arbres
Diamètre du rouleau supérieur	142 mm
Galets inférieurs	9, simple
Diamètre du rouleau inférieur	160 mm
Nombre de maillons et de patins par côté	51
Diamètre des axes	38 mm
Pas de maillon de chenille	190 mm
Diamètre de bague	59,41 mm
Largeur chenilles std / étroites	2 600 / 2 400 mm
Distance du basculeur	3 835

## Patin de chenille

Largeur de patin (mm)	Pression au sol (kgf/cm <sup>2</sup> )	Poids de la machine (tonne)
Std. 600	0,53	26,8
Opt. 700	0,46	27,1
Opt. 800	0,41	27,4
Opt. 900	0,37	27,7

## Circuit hydraulique

Le nouveau modèle est équipé d'un système entièrement électrohydraulique (FEH) qui offre un contrôle précis via un logiciel de pointe. Le système, associé à une plate-forme cloud (ECC), facilite les mises à jour logicielles à distance, garantissant la mise à jour des dernières fonctionnalités. Le système FEH collecte et analyse des données en temps réel afin d'optimiser l'efficacité et la productivité, rendant le système plus intelligent et réactif dans toutes les conditions de fonctionnement.

Pompes	Type	Débit max.	Cylindrée
Principal	2 × plateaux came, piston axial	2 × 237,5 l/min	2 × 125 ml/tr

## Mécanisme d'orientation

Le mécanisme d'orientation est pourvu d'un moteur à pistons axiaux qui entraîne un réducteur planétaire à 2 étages immergé dans un bain d'huile pour garantir un couple maximal.

- Couronne d'orientation : à une rangée de billes à contact oblique et engrenage interne en acier durci par induction
- Réducteur interne et pignon : immergé dans un lubrifiant pour lui assurer une plus grande longévité et un fonctionnement souple

## Moteur d'orientation

Type	Piston axial
Cylindrée	142,8 ml/tr
Réglage du clapet de sécurité de croisement	28 MPa
Débit max. d'alimentation (à 1 950 tr/min)	243,7 l/min
Couple max. en sortie	1 754 kgf/m

## Performances d'orientation

Vitesse maximale du déport (EFF=1,00)	10,6 tr/min
Couple maximal du déport (EFF=1,00)	100,8 kN.m
Vitesse réelle du déport (EFF=0,98)	10,4 tr/min
Couple réel du déport (EFF=0,81)	81,6 kN.m

## Balancier

	Longueur (mm)	Poids (kg)	Force d'arrachement Pression nom. / suralimentation, tonne)
Balancier std	3 000	789	[SAE] 12,6 / 13,7, [ISO] 13,1 / 14,2
Balancier court	2 500	680	[SAE] 15,2 / 16,5, [ISO] 15,9 / 17,2
Balancier long	3 500	894	[SAE] 11,6 / 12,6, [ISO] 12,0 / 13,1
Force du godet avec un godet standard (pression nominale / suralimentation, tonne)			[SAE] 15,6/16,9, [ISO] 18,2/19,8

## Cabine

La nouvelle cabine de Develon apporte un confort et une productivité inégalés grâce, notamment, à son design ergonomique et spacieux qui offre une excellente visibilité et un éclairage d'ambiance personnalisable. Un moniteur haute résolution de 12,8 pouces facilite l'accès aux différentes fonctions de la machine, avec des options d'écrans divisés ou doubles. Le tout nouveau manipulateur permet de personnaliser les commandes pour un fonctionnement plus souple alors que le confortable siège chauffant inclut une fonction de refroidissement en option.

Pression acoustique pondérée A à la place de l'opérateur, LpAd (ISO 6396:2008)	Déclarée : 70 dB (A) Mesurée : 69 dB (A)
Niveau de puissance acoustique pondérée A, LwAd (2000/14/CE)	Déclarée : 103 dB (A) Mesurée : 102 dB (A)
Vibrations globales du corps	0,45 m/s <sup>2</sup>
Vibrations main/bras	0,78 m/s <sup>2</sup> (L) / 0,66 m/s <sup>2</sup> (R)

## Entraînement

Chaque chenille est propulsée par un moteur indépendant à 2 vitesses, à pistons axiaux à couple élevé, associé à un réducteur planétaire pour des performances optimales. Deux leviers / pédales assurent une translation en douceur avec contre-rotation sur demande. Le châssis inférieur protège le moteur de translation, le frein et les engrenages planétaires tandis que les freins multidisques des chenilles sont actionnés par un ressort et libérés par un système hydraulique pour délivrer une puissance d'arrêt fiable. La machine est également pourvue d'une fonctionnalité de direction via de nouveaux manipulateurs.

## Moteur de translation

Type	piston axial, 2 vitesses
Cylindrée	155,4 / 89,8 ml/tr
Réglage du clapet de sécurité de croisement	35,8 MPa
Débit max. d'alimentation (à 1 850 tr/min)	237,5 l/min

## Performances de translation

Vitesse de translation (EFF= 1,00)	3,4 / 5,8 km/h
Force de traction (EFF=1,00)	282,7 / 163,4 kN
Vitesse de translation (EFF= 0,98)	3,3 / 5,7 km/h
Force de traction (EFF= 0,81/0,65)	229,0 / 132,3 kN
Pente franchissable	70 %

## Vérins hydrauliques

Tiges et corps de vérins en acier haute résistance. Amortissements de fin de course sur tous les vérins pour un fonctionnement sans à-coups et une longévité accrue.

	Flèche (Mono)	Flèche (Arti)	Balancier	Godet	Arti	Balancier (Arti)
Quantité	2	2	1	1	1	1
Alésage	130	130	145	130	160	140
Course	1365	1335	1655	1080	1300	1655
Diamètre de la tige	90	90	105	85	100	100

# DX260LC-9

## Dimensions

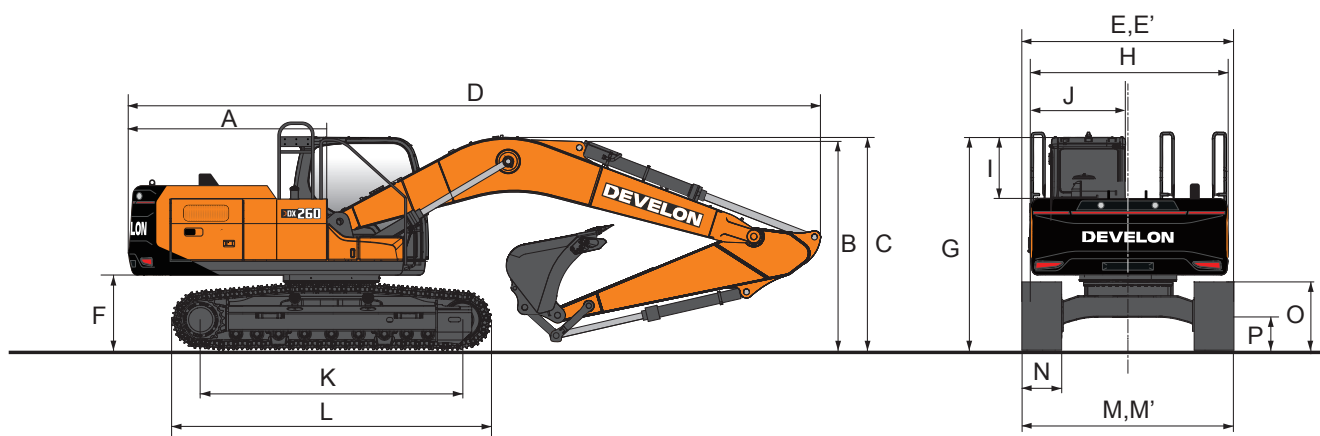

	Unité		Flèche mono			Flèche articulée		
Type de flèche	mm		5 900			6 090		
Type de balancier	mm		3 000	2 500	3 500	3 000	2 500	3 500
Type de godet (SAE)	m <sup>3</sup>		1,10	1,17	0,92	1,10	1,17	0,92
Rayon d'orientation arrière	mm	A	3 040					
Hauteur d'expédition (flèche)	mm	B	3 016	3 080	3 379	3 113	3 094	3 459
Hauteur d'expédition (flexible)	mm	C	3 237	3 344	3 597	3 113	3 094	3 507
Hauteur d'expédition avec garde-corps	mm		3 304					
Longueur d'expédition	mm	D	10 085	10 145	10 110	10 265	10 290	10 195
Largeur d'expédition (std)	mm	E/E'	3 200					
Largeur d'expédition (étroite)	mm	E/E''	3 000					
Garde sous contrepoids	mm	F	1 111,5					
Hauteur au-dessus de la cabine	mm	G	3 121					
Hauteur au-dessus de la cabine (sans toit)	mm		3 091					
Largeur de tourelle	mm	H	2 710					
Hauteur de la cabine au-dessus de la tourelle	mm	I	624					
Largeur de la cabine	mm	J	1 010					
Distance du basculeur	mm	K	3 835					
Longueur chenilles	mm	L	4 630					
Largeur du châssis inférieur (std)	mm	M/M'	3 200					
Largeur du châssis inférieur (étroit)	mm	M/M'	3 000					
Largeur des patins (std)	mm	N/N'	600					
Largeur de patin (étroit)	mm	N/N'	600					
Hauteur des chenilles	mm	O	*940					
Garde au sol	mm	P	*424					

\* avec crampon

# Cinématique de travail

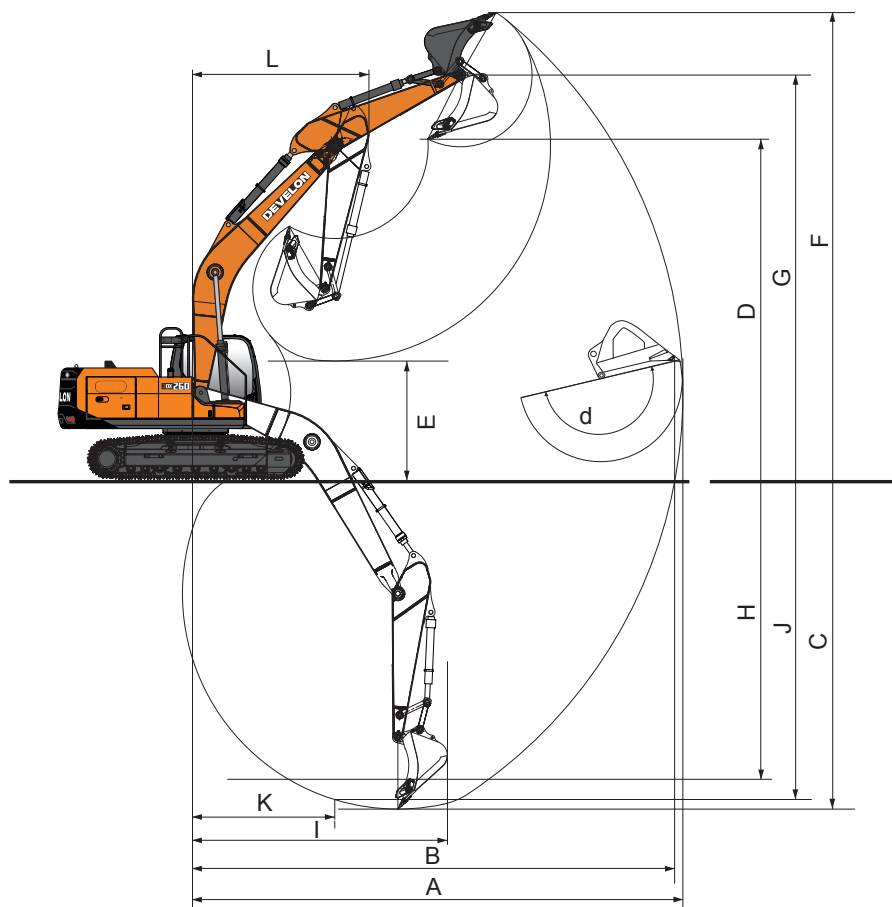

	Unité		Flèche mono			Flèche articulée		
Type de flèche	mm		5 900			6 090		
Type de balancier	mm		3 000	2 500	3 500	3 000	2 500	3 500
Type de godet (SAE)	m <sup>3</sup>		1,17		1,05	1,17		1,05
Portée de fouille max.	mm	A	10 170	9 645	10 600	10 480	9 950	10 930
Portée de fouille max. (au sol)	mm	B	9 990	9 450	10 430	10 305	9 760	10 760
Profondeur de fouille max.	mm	C	6 810	6 305	7 310	6 730	6 205	7 205
Hauteur de déversement max.	mm	D	7 025	6 650	7 170	8 685	8 155	8 960
Hauteur de chargement max.	mm	E	2 600	3 105	2 090	3 500	4 100	3 095
Hauteur de fouille max.	mm	F	9 770	9 355	9 890	11 580	11 060	11 875
Hauteur de goupille de godet max.	mm	G	8 490	8 120	8 640	10 115	9 620	10 430
Profondeur de paroi verticale max.	mm	H	5 935	5 190	6 275	5 655	5 055	6 075
Rayon vertical max.	mm	I	6 375	6 460	6 640	6 615	6 625	6 835
Profondeur maxi sur la ligne de 2 500 mm	mm	J	6 615	6 040	7 135	6 625	6 090	7 105
Rayon min sur la ligne de 2 500 mm	mm	K	2 925	2 845	2 910	1 675		
Portée de fouille min.	mm	L	690	1 870	195	-		
Rayon d'orientation min.	mm	M	3 715	3 730	3 755	2 940	3 080	3 280
Angle du godet	deg	d	174		175	174		175

# DX260LC-9

## Capacités de levage

### Flèche mono · Sans godet

Unité : 1 000 kg

A	1,5 m		3,0 m		4,5 m		6,0 m		7,5 m		9,0 m		Portée maxi (m)		A
B															

### Flèche mono LC 5,90 m · Balancier 3,0 m · Patin 600 mm · Contrepoids 5,5 t

7,5 m							6,60*	6,60*					5,26*	5,26*	6,66
6 m							6,75*	6,75*	5,91*	5,31			4,99*	4,99*	7,68
4,5 m					8,87*	8,87*	7,53*	7,38	6,87*	5,23			4,95*	4,43	8,32
3 m					11,27*	10,77*	8,65*	7,05	7,39*	5,08			5,11*	4,10	8,64
1,5 m					13,31*	10,14*	9,72*	6,74	7,31	4,93			5,46*	3,99	8,69
0 m			7,56*	7,56*	14,23*	9,82*	9,99	6,53	7,18	4,81			6,03	4,07	8,48
-1,5 m	8,67*	8,67*	13,13*	13,13*	14,09*	9,74*	9,89	6,44	7,14	4,77			6,55	4,41	7,98
-3 m	14,38*	14,38*	18,00*	18,00*	12,97*	9,82*	9,73*	6,49					7,69*	5,17	7,14
-4,5 m			14,12*	14,12*	10,41*	10,08*							7,61*	7,04	5,80

### Flèche mono NLC 5,90 m · Balancier 3,0 m · Patin 600 mm · Contrepoids 5,5 t

7,5 m							6,60*	6,60*					5,26*	5,26*	6,66
6 m							6,75*	6,75*	5,91*	4,90			4,99*	4,70	7,68
4,5 m					8,87*	8,87*	7,53*	6,79	6,87*	4,83			4,95*	4,08	8,32
3 m					11,27*	9,81	8,65*	6,47	7,39*	4,68			5,11*	3,77	8,64
1,5 m					13,31*	9,20	9,72*	6,17	7,28	4,53			5,46*	3,66	8,69
0 m			7,56*	7,56*	14,23*	8,89	9,96	5,97	7,16	4,41			6,01	3,74	8,48
-1,5 m	8,67*	8,67*	13,13*	13,13*	14,09*	8,81	9,86	5,88	7,12	4,37			6,53	4,04	7,98
-3 m	14,38*	14,38*	18,00*	17,28*	12,97*	8,89	9,73*	5,92					7,69*	4,74	7,14
-4,5 m			14,12*	14,12*	10,41*	9,14							7,61*	6,44	5,80

### Flèche mono LC 5,90 m · Balancier 3,50 m · Patin 600 mm · Contrepoids 5,5 t













7,5 m													4,71*	4,71*	7,21
6 m									6,09*	5,39			4,52*	4,52*	8,17
4,5 m							6,98*	6,98*	6,44*	5,29			4,52*	4,10	8,76
3 m					10,41*	10,41*	8,16*	7,16	7,03*	5,13	5,10*	3,86	4,68*	3,81	9,07
1,5 m					12,68*	10,3*	9,34*	6,81	7,34	4,95	5,58	3,79	5,00*	3,71	9,12
0 m			8,75*	8,75*	13,97*	9,87*	10,03	6,56	7,19	4,81			5,55*	3,78	8,92
-1,5 m	8,33*	8,33*	12,86*	12,86*	14,20*	9,71*	9,89	6,43	7,11	4,74			6,01	4,05	8,45
-3 m	13,02*	13,02*	18,76*	18,76*	13,46*	9,74*	9,89	6,43	7,14	4,77			6,94	4,65	7,66
-4,5 m	19,07*	19,07*	15,95*	15,95*	11,49*	9,95*	8,40*	6,58					7,51*	6,02	6,43

### Flèche mono NLC 5,90 m · Balancier 3,50 m · Patin 600 mm · Contrepoids 5,5 t

7,5 m													4,71*	4,71*	7,21
6 m									6,09*	4,98			4,52*	4,29	8,17
4,5 m							6,98*	6,91	6,44*	4,88			4,52*	3,77	8,76
3 m					10,41*	10,06	8,16*	6,58	7,03*	4,72	5,10*	3,55	4,68*	3,50	9,07
1,5 m					12,68*	9,36	9,34*	6,24	7,32	4,55	5,57	3,48	5,00*	3,41	9,12
0 m			8,75*	8,75*	13,97*	8,94	10,00	5,99	7,17	4,41			5,55*	3,46	8,92
-1,5 m	8,33*	8,33*	12,86*	12,86*	14,20*	8,78	9,86	5,87	7,09	4,34			5,99	3,71	8,45
-3 m	13,02*	13,02*	18,76*	17,08*	13,46*	8,81	9,86	5,86	7,12	4,37			6,92	4,26	7,66
-4,5 m	19,07*	19,07*	15,95*	15,95*	11,49*	9,01	8,40*	6,02					7,51*	5,51	6,43

## Flèche articulée · Sans godet

Unité : 1 000 kg

A	3,0 m		4,5 m		6,0 m		7,5 m		9,0 m		Portée maxi (m)		
B													A



### Flèche articulée LC 6,09 m · Balancier 3,0 m · Patin 600 mm · Contrepoids 5,5 t

9 m			7,67*	7,67*							5,66*	5,66*	5,53
7,5 m					7,27*	7,27*					4,89*	4,89*	7,06
6 m			7,50*	7,50*	7,89*	7,55*	6,74*	5,23*			4,58*	4,58*	8,03
4,5 m			11,31*	11,31*	8,99*	7,25*	7,03*	5,12*			4,49*	4,04*	8,64
3 m			13,04*	10,49*	9,75*	6,87*	7,39*	4,94*			4,56*	3,75*	8,95
1,5 m			13,98*	9,80*	10,08*	6,53*	7,19*	4,76*	4,84*	3,66*	4,79*	3,66*	9,00
0 m			13,61*	9,49*	9,83*	6,31*	7,06*	4,64*			5,22*	3,74*	8,80
-1,5 m	10,12*	10,12*	12,17*	9,45*	9,39*	6,23*	7,02*	4,61*			5,79*	4,04*	8,32
-3 m			9,72*	9,58*	7,61*	6,30*	5,05*	4,72*			4,99*	4,70*	7,52

### Flèche articulée NLC 6,09 m · Balancier 3,0 m · Patin 600 mm · Contrepoids 5,5 t

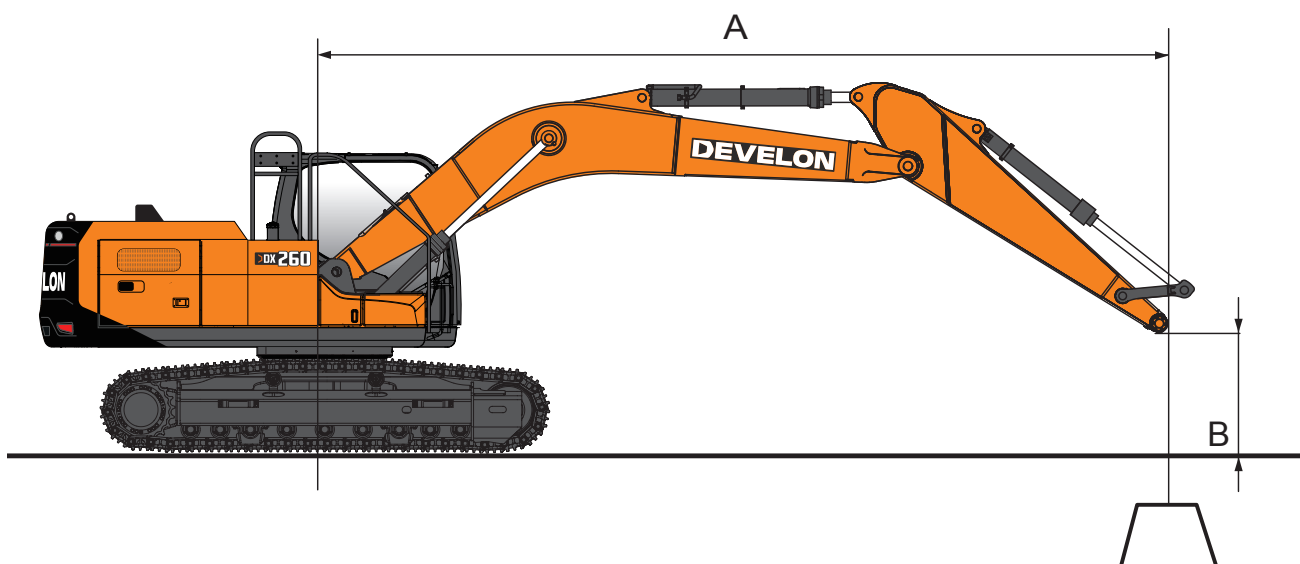
9 m			7,67*	7,67*							5,66*	5,66*	5,53
7,5 m					7,27*	7,06*					4,89*	4,89*	7,06
6 m			7,50*	7,50*	7,89*	6,95*	6,74*	4,81*			4,58*	4,24*	8,03
4,5 m			11,31*	10,37*	8,99*	6,66*	7,03*	4,70*			4,49*	3,70*	8,64
3 m			13,04*	9,52*	9,75*	6,28*	7,36*	4,53*			4,56*	3,43*	8,95
1,5 m			13,98*	8,85*	10,05*	5,95*	7,17*	4,35*	4,84*	3,34*	4,79*	3,34*	9,00
0 m			13,61*	8,55*	9,80*	5,73*	7,04*	4,23*			5,22*	3,41*	8,80
-1,5 m	10,12*	10,12*	12,17*	8,51*	9,39*	5,66*	7,00*	4,20*			5,79*	3,69*	8,32
-3 m			9,72*	8,63*	7,61*	5,72*	5,05*	4,31*			4,99*	4,3*	7,52



-  = Cote sur l'avant  
 = Cote sur le côté ou à 360°

1. À l'extrémité du balancier, sans godet (unité : 1 000 kg)
2. Les capacités marquées d'un astérisque (\*) sont limitées par les capacités hydrauliques.
3. Les capacités de levage affichées n'excèdent pas 75 % des charges de basculement minimales ou 87 % des capacités.
4. La position la moins stable est sur le côté.
5. Les capacités de levage se basent sur la conception d'origine de la machine et l'équipement standard fourni par le constructeur.
6. Les capacités de levage sont conformes à la norme ISO 10567.
7. Machine en mode « Power boost » (puissance d'appoint) pour les capacités de levage.

# DX260LC-9

## Équipements de série et en option

### Moteur

DX05V – Moteur 4 cylindres à rampe commune (5 018 cm <sup>3</sup> ) avec injection de carburant directe ; 4 soupapes par cylindre ; injecteurs verticaux ; refroidi par eau ; à turbocompresseur double avec refroidisseur air/air de l'air d'admission	▪
Conforme Stage V avec réduction catalytique sélective (SCR), un catalyseur d'oxydation diesel (DOC) et un filtre à particules diesel (DPF)	▪
3 <sup>e</sup> génération de contrôle intelligent de la puissance (SPC3)	▪
171 kW (229 cv) à 1 700 tr/min (SAE J1995)	▪
Couple max. : 97,4 kgf/m à 1 400 tr/min	▪
2 × batteries de 12 V / 150 Ah ; démarreur 24 V, 6 kW	▪

### Hydraulique

e-EPOS pour une efficacité optimisée du système dans les conditions de fonctionnement et consommation de carburant minimisée	▪
Pompes principales : 2 pompes à pistons axiaux à débit variable – débit max. : 2 × 237,5 l/min	▪
Pompe pilote : pompe à engrenages – débit max : 27 l/min	▪
Pression maximale du système : travail 373 kg/cm <sup>2</sup> , translation 358 kg/cm <sup>2</sup>	▪
Sélection entre 4 modes de travail et 4 modes de puissance	▪
Système de gestion de l'alimentation D-Eco avec FEH, incluant un débit à 2 pompes	▪
Débit hydraulique et de pression contrôlés de la cabine	▪
Clapet de régénération du débit du balancier et de la flèche	▪
Clapets de maintien de la flèche et du balancier	▪
Conduites hydrauliques pour le marteau hydraulique	▪
2 vitesses de translation : 3,4 – 5,9 km/h	▪
Préfiltrage centrifuge de l'air du turbo	▪
PERO – conduite hydraulique auxiliaire de débit pour l'outil rotatif ou inclinable (contrôle par manipulateur)	•
Conduites de Clamshell (soupape de l'inverseur)	•

### Cadre

Chenille longue avec traverses en X : 3 200 mm avec des patins de 600 mm	▪
Tendeur de chenille hydraulique avec mécanisme d'amortissement	▪

### Cabine et habitacle

Cabine pressurisée et insonorisée, suspension sur silentblochs CabSus	▪
Nouveau tableau d'indicateurs LCD couleur Android de 12 pouces avec écran tactile	▪
Climatisation haute performance avec commande électronique	▪
Radio DAB avec diffusion en Bluetooth et système mains libres	▪
Commande proportionnelle coulissante sur le manipulateur pour les conduites hydrauliques auxiliaires	▪
Port USB	▪
Mesure directe de la consommation de carburant du panneau de contrôle	▪
Direction par manipulateur (fonctionnalité de direction par manipulateur)	▪
Câble de chauffage du rétroviseur principal	•
Siège chauffé/refroidi avec ceinture de sécurité à 3 et 4 points	•
Ventilateur de refroidissement réversible	•
Pack intelligent complet : Machine Guidance 2D et Smart Control 2D, murs intelligents, système de pesage, Smart AVM, HDS et Advanced Lift Assist (uniquement disponible avec flèche mono et balancier standard)	•
Pack productivité : Machine Guidance 2D, Smart Control 2D, système de pesage, Lift Assist, murs virtuels (uniquement disponible avec flèche mono et balancier standard)	•
Smart AVM	•
HDS (Human Detection System) avec caméra à 360° et radar	•
Arrêt d'urgence (E-Stop) <sup>1</sup>	•
Clé intelligente avec clé numérique (appli)	•
PHM haut de gamme (surveillance des huiles hydraulique et moteur, y compris algorithme de surveillance du moteur d'orientation/réducteur et de la pompe principale)	•
Moniteur supplémentaire Android de 12 pouces	•

<sup>1</sup> Sera ultérieurement disponible en 2026

## Autre

Châssis inférieur fixe étroit : 3 000 mm	•
Flèche articulée : 6,09 m	•
Options du balancier : Balancier de 2,50 m Balancier de 3,00 m Balancier de 3,50 m	•
Options de patin : 700 mm 800 mm Patins à triple arête de 900 mm	•
Compresseur d'air	•
SKF avec connexion du godet et de la pompe de 2 kg	•
Système double à usage intensif Groeneveld (inclut le graissage de la tringlerie du godet, la pompe double de 4 kg, l'unité de contrôle et l'écran double)	•

## Configuration standard

Châssis inférieur fixe standard : 3 200 mm	■
Flèche 5,90 m – Balancier 3,00 m – Patins à triple arête de 600 mm	■
PE3C – Conduite hydraulique auxiliaire bidirectionnelle pour l'ouverture/fermeture des outils (communication CAN électrique par pédale et manipulateur)	■
Conduites du marteau hydraulique – conduite hydraulique auxiliaire unidirectionnelle incluant la flèche à flottage et le Smart Breaker	■
Clapets de sécurité du balancier et de la flèche	■
Contrepoids : 5,5 tonnes	■
Pack éclairage : Pack de LED complet + gyrophare, alternateur de 90 A	■
Caméras de recul et latérale	■
Ligne de raccord rapide	■
Dimensions de transport : 10 085 (L) × 3 200 (l) × 3 100 (H) mm	■
Poids en ordre de marche : 26 300 kg	■
Rétroviseur latéral	■
Pompe de remplissage de carburant	■
Huile hydraulique minérale ISO VG 46	■
ROPS (Structure de protection contre le retournement) – norme (ISO 12117-2)	■
Garde-corps séparables (ISO 2867:2011)	■
Pack cabine : pare-soleil, fenêtre de toit et protection anti-pluie	■
Siège à suspension pneumatique entièrement réglable avec chauffage	■
Dispositif d'avertissement de surcharge	■
Essuie-glaces parallèles	■
My Develon (système télématique)	■
Garantie d'1 an / 2 000 heures (au premier terme atteint)	■

De série = ■

En option = ●



# Garantie Develon

## La clé de la protection de votre équipement et de votre tranquillité d'esprit

Avec Develon, protégez votre équipement de construction lourde. Nos garanties complètes et nos plans de protection de premier ordre vous rassureront en sécurisant à l'avenir votre investissement.

### **Plans de garantie personnalisés**

Choisissez parmi différents plans de protection abordables, conçus exclusivement pour les clients Develon par le truchement de nos concessionnaires agréés. Ces plans font du coût de votre machine un investissement stratégique, et non pas juste une dépense.

### **Protection Premium de Develon**

Choisissez Develon Premium pour une sécurité, une fiabilité et une valeur globale inégalées. Ce plan de niveau supérieur protège votre équipement contre les coûts imprévus et réduit les immobilisations, ce qui vous permet de vous concentrer sur l'essentiel : faire le travail.

### **Agissez dès maintenant !**

Contactez dès aujourd'hui un concessionnaire agréé Develon pour savoir comment protéger votre équipement, votre investissement. Grâce à un processus simple et des avantages durables, Develon contribue à ce que votre équipement de construction lourde reste au mieux de sa forme.

**Choisissez l'extension de garantie Develon : Ne prenez pas de risque et protégez votre investissement.**

# Powered by Innovation

# DEVELON

Espace réservé au cachet du concessionnaire

DX230LC-9



DX260LC-9



HD Construction Equipment Develon Europe s.r.o.  
IBC – Pobrezni 620/3,  
18600 Praha 8 – Karlín, République tchèque

©2026 HD Construction Equipment Develon Europe s.r.o.  
Tous droits réservés.  
D-4600896 (01/2026)

Certaines caractéristiques techniques sont basées sur des calculs techniques et non pas sur des mesures réelles. Les caractéristiques techniques sont données à titre de comparaison uniquement et sont susceptibles d'être modifiées sans préavis. Les caractéristiques techniques de votre équipement Develon peuvent différer en raison de variations normales dans la conception, la fabrication, les conditions d'utilisation et d'autres facteurs. Les photos des unités Develon peuvent présenter un équipement non-standard.