

Serie 9

# Escavatori cingolati

## DX230LC-9

Peso operativo: 23 600 kg  
Potenza del motore: 141 kW/189,1 hp  
Capacità della benna: 1,2 m<sup>3</sup>

## DX260LC-9

Peso operativo: 26 300 kg  
Potenza del motore: 171,1 kW/229,4 hp  
Capacità della benna: 1,4 m<sup>3</sup>



# DEVELON

# DEVELON

---

Dal 1937, Develon è impegnata nell'innovazione, guidando la trasformazione delle macchine movimento terra come marchio leader della Corea del Sud.

## **Audacia**

Superiamo costantemente i limiti di prestazioni, sicurezza ed esperienza utente, offrendo macchine che soddisfano e addirittura superano le aspettative.

## **Intelligenza**

La nostra tecnologia avanzata e le nostre competenze tecniche assicurano che ogni macchina che costruiamo offra efficienza, produttività e sostenibilità.

## **Collaborazione**

Ascoltando, adeguandoci e innovando in funzione del feedback di clienti e partner, creiamo soluzioni che fanno progredire diversi settori.

## **Develon: Powered by Innovation**

Con visione audace, pratiche intelligenti e spirito collaborativo, Develon è sempre pioniere, costruendo il futuro, innovazione dopo innovazione.

**Il nostro  
nome è  
Develon.**

Develon è un nome audace che riflette la nostra principale ambizione di intraprendere uno sviluppo continuo e lasciare un segno positivo nel mondo. In futuro, continueremo a fornire soluzioni e prodotti innovativi che contribuiranno all'avanzamento del mondo odierno.





# Esplora nuovi territori con gli escavatori cingolati serie 9 di Develon

I nuovi escavatori cingolati Develon ridefiniscono produttività, sicurezza, comfort per l'operatore e versatilità con design all'avanguardia e tecnologia smart. Da 23 a 28 tonnellate, garantiscono efficienza e prestazioni di sollevamento superiori e riducono il consumo di carburante. Offrono anche funzioni avanzate per la sicurezza, tra cui la funzione di muro virtuale e il sistema Smart AVM.

## Segna il passo per produttività impareggiabile

- Prestazioni migliorate con un aumento fino al 20% del rendimento del motore e una riduzione dell'8% del consumo di carburante
- Martello idraulico Smart Breaker e sistema di pesatura integrato per efficienza e precisione ottimali

# Achieve the Next



## Funzionalità per la sicurezza smart

- Sistema Smart AVM con funzione di rilevamento di oggetti e persone
- Maggiore stabilità con contrappeso più pesante e funzione Advanced Lift Assist
- Funzione di muro virtuale per lavorare nella massima sicurezza in qualsiasi ambiente
- Sistema E-Stop per lo spegnimento automatico della macchina quando viene rilevato un oggetto o una persona entro 4 metri dall'area di lavoro

## Più comfort e praticità

- Tra le cabine più ampie disponibili sul mercato, la nuova cabina spaziosa è equipaggiata con display più grande da 12,8", un secondo display opzionale, un nuovo joystick elettronico, sistema di luci migliorato e chiave digitale
- Sistemi di assistenza avanzati per un uso ottimale
- Gestione di stato e diagnosi per prevenire guasti e ridurre i tempi di inattività della macchina

## Costi di possesso più bassi

- Intervalli di manutenzione estesi, da 500 ore a 1 000 ore, per incrementare la produttività e ridurre i costi a lungo termine per le macchine Develon

↑ **1 000**  
ore

# ↑ 20%

## Incremento della produttività

Il nuovo motore Develon DX05V (conforme Stage V) incrementa la produttività grazie al suo eccezionale rendimento, al suo notevole peso operativo e alle sue capacità di sollevamento e scavo ai vertici della categoria. La funzione di spegnimento automatico riduce l'usura e i tempi di funzionamento al minimo, mentre le caratteristiche di design avanzate incrementano la produttività del 10% sul DX230LC-9 e del 20% sul DX260LC-9, massimizzando l'efficienza in ogni lavoro.

# ↓ 8%

## Riduzione del consumo di carburante

Con pompe elettroniche, distributori principali (MCV) e valvole limitatrici di pressione (RCV), il sistema FEH (comando elettroidraulico integrale) permette di risparmiare fino a\* 1 530 litri di carburante sul DX230LC-9 e 2 665 litri sul DX260LC-9 ogni 1 500 ore di funzionamento, riducendo l'impatto sulle finanze e sull'ambiente.



Alimentati dal nuovissimo motore Develon DX05V e dall'avanzato sistema FEH, gli escavatori cingolati della Serie 9 offrono prestazioni ineguagliabili, efficienza dei consumi e usura ridotta per una produttività a lungo termine. Inoltre, i nuovi sistemi di assistenza, studiati appositamente per Develon, aumentano l'efficienza, riducono l'affaticamento dell'operatore e semplificano ogni attività, aiutandoti a lavorare in modo più intelligente e a ottenere di più.

# Efficienza della macchina **ai** **massimi livelli**



# Efficienza dell'operatore ai massimi livelli

Godi di nuovi sistemi di assistenza concepiti per incrementare la produttività e semplificare il lavoro. Queste funzionalità, progettate appositamente per le macchine Develon, migliorano l'efficienza, riducono l'affaticamento e forniscono soluzioni efficaci per prestazioni ottimali.



### **Sistema di pesatura**

Il sistema di pesatura permette all'operatore di monitorare i livelli di produzione e gestire i volumi, assicurando che l'escavatore sia caricato alla sua capacità ottimale. Evitando il sovraccarico, semplifica la conformità del peso, rendendo il lavoro dell'operatore più efficiente e meno stressante.

### **Martello idraulico Smart Breaker**

Il nostro martello idraulico Smart Breaker previene i colpi a vuoto, riducendo l'usura della macchina e dei suoi componenti e l'affaticamento dell'operatore per un'esperienza d'uso più confortevole ed efficiente. Il funzionamento in automatico assicura un uso senza soluzione di continuità, senza dover continuamente premere un pulsante.



# Sicurezza ai massimi livelli



Develon definisce nuovi standard per la sicurezza con tecnologie avanzate che si ispirano a quelle del settore automotive, portando innovazione e affidabilità nel settore delle costruzioni. Dal sistema Smart AVM, che assicura una visione a 360° dell'area di lavoro alla funzione Advanced Lift Assist, che monitora attivamente la capacità di sollevamento e i potenziali rischi di ribaltamento, queste funzioni esclusive leader del mercato sono concepite per massimizzare la sicurezza dell'operatore e garantire la massima tranquillità, indipendentemente dalla complessità del lavoro.



# Proteggi ciò che più conta

Le macchine Develon danno priorità alla sicurezza, con funzioni intelligenti che garantiscono la tua protezione in qualsiasi situazione. Grazie alla stabilità migliorata, agli avvisi di pericolo in tempo reale e a funzioni intuitive, ti sentirai sempre sicuro e protetto sul lavoro.

## Sempre un passo avanti

### Sistemi Smart AVM e HDS

- I sistemi Smart AVM e HDS (Human Detection System) sono soluzioni leader del mercato che si avvalgono di sei telecamere, sensori radar e rilevamento degli oggetti basato sull'IA per offrire una visione a 360° dell'area di lavoro.

### Sistema E-Stop integrato\*

- Il nostro sistema E-Stop avanzato porta la sicurezza sul luogo di lavoro a un livello superiore e contribuisce a ridurre i rischi nelle zone di traffico intenso combinando il sistema HDS (Human Detection System) con tecnologia di arresto di emergenza intuitiva. Basato sul sistema Smart AVM e sensori radar avanzati, il sistema E-Stop monitora un campo visivo di 330° e rileva oggetti e persone fino a 6 metri di distanza.
- Quando rileva una persona, il sistema emette un avviso acustico e visivo per allertare l'operatore. Mentre la macchina copre la distanza di 6 metri, rallenta automaticamente. Se la distanza raggiunge i 4 metri, il sistema E-Stop arrestare completamente la macchina.



\*Nota: Il sistema E-Stop potrebbe non essere disponibile durante i primi mesi successivi al lancio commerciale.

## Stabilisci i limiti

- La funzione di muro virtuale garantisce la sicurezza delle operazioni limitando il movimento della macchina entro zone specifiche e riducendo le possibilità di collisione.
- Ideale per spazi urbani ristretti o luoghi di lavoro sotterranei con ostacoli come fili e tubazioni, la possibilità di definire zone di sicurezza permette agli operatori di lavorare nella massima tranquillità.
- Possibilità di configurare altezza massima, profondità massima, sbraccio massimo e angoli di brandeggio.

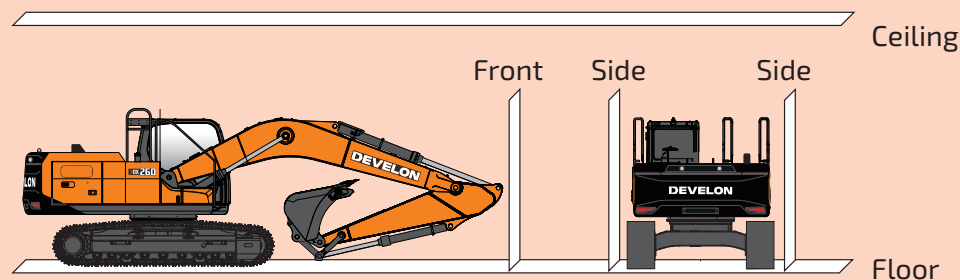

## Solida stabilità

### Advanced Lift Assist

- La funzione Advanced Lift Assist migliora la sicurezza dell'operatore mostrando attivamente la capacità di sollevamento attuale della macchina e avvisando l'operatore di potenziali rischi di ribaltamento.
- Questa funzione esclusiva nel settore si avvale di una tabella della forza di sollevamento per evidenziare le zone di pericolo sul quadro indicatori durante le manovre e in pendenza. Particolarmente utile per grandi aziende con frequente ricambio degli operatori delle macchine, assicura una sicurezza ottimale con tutte le macchine.

### Nuovo contrappeso

- Grazie al contrappeso più pesante, la stabilità dei nuovi escavatori DX260LC-9 è migliorata, rendendo più sicuro il sollevamento di carichi pesanti. Questo upgrade riduce il rischio di ribaltamento, permettendo all'operatore di lavoro con maggiore tranquillità e sicurezza.

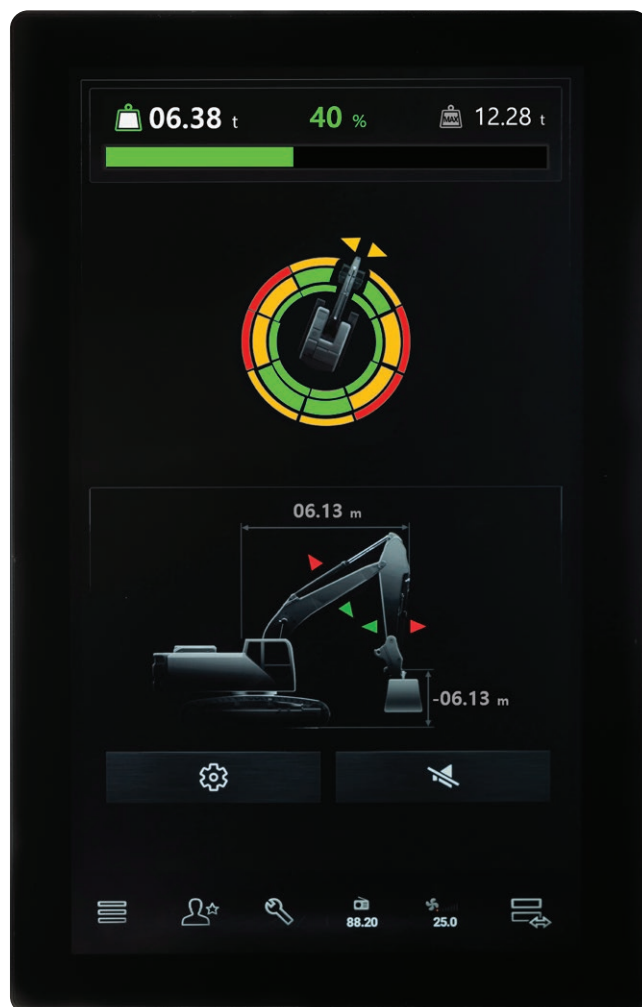

# Versatili, fluide e **pronte**



Le macchine Develon sono progettate pensando all'efficienza e al comfort dell'operatore. Funzionalità avanzate quali Machine Guidance 2D, Smart Control 2D, brandeggio di precisione e modalità braccio flottante intelligente assicurano un'esperienza di lavoro più confortevole e produttiva, consentendo all'operatore di procedere in modo più rapido e intelligente, e con un maggiore controllo.

#### **Machine Guidance 2D e Smart Control 2D**

I sistemi Machine Guidance 2D e Smart Control 2D di Develon sono concepiti per facilitare il tuo lavoro. Queste tecnologie intelligenti offrono guida di precisione e controllo della pendenza, consentendoti di lavorare con maggiore precisione ed efficienza. Semplificando attività complesse, le macchine Develon ti permettono di ottenere più risultati in minor tempo, migliorando le prestazioni e riducendo i costi in cantiere.

#### **4 modalità di lavoro e 4 modalità di erogazione della potenza**

L'operatore può ottimizzare facilmente le prestazioni con queste modalità selezionabili:

- 4 modalità di lavoro: modalità 1 via, 2 vie, scavo e sollevamento, ognuna concepita per attività specifiche.
- Impostazioni Tilt Rotator: su misura per la massima precisione e per ridurre la contropressione durante il lavoro.
- 4 modalità di erogazione della potenza: eco, standard, power e power plus, tutte con controllo intelligente della potenza per il bilanciamento di potenza ed efficienza dei consumi.
- Modalità braccio flottante intelligente: Ideale per l'utilizzo del martello demolitore, riduce le vibrazioni e prolunga la durata dei componenti della macchina.

#### **Funzione di brandeggio di precisione**

La funzione di brandeggio di precisione rende più fluido il movimento di brandeggio, riducendo lo scuotimento all'avviamento o all'arresto. Ciò rende più sicuro il lavoro, impedendo agli oggetti di cadere dall'escavatore. Assicura anche un arresto dolce attraverso il controllo della velocità di brandeggio e l'eliminazione dei sobbalzi durante i cambi di direzione.





# Porta a termine i tuoi lavori nel massimo **comfort**

La nuova cabina offre uno degli ambienti più spaziosi ed ergonomici del settore ed è concepita per massimizzare la produttività e il comfort dell'operatore. Con struttura ROPS che riduce le vibrazioni, migliora la sicurezza e incrementa l'efficienza complessiva, la cabina assicura un'esperienza di lavoro confortevole e pratica per l'operatore.

## Nuova cabina dell'operatore

- Con eccellente visibilità e sistema di luci integrate, inclusa luce ambiente personalizzabile, la cabina spaziosa assicura un ambiente confortevole durante lunghi turni di lavoro.
- Con 10 opzioni di colore disponibili, l'operatore può personalizzare l'ambiente a suo gusto, in particolare durante i turni notturni. Inoltre, le luci si regolano in funzione della modalità di lavoro selezionata, favorendo il riconoscimento delle attività senza distrazioni.

## Schermo ad alta risoluzione da 12,8"

- L'ampio display ad alta risoluzione da 12,8" offre un'interfaccia utente intuitiva per accedere alle informazioni sulla macchina e gestire svariate funzioni.
- Personalizzabile a proprio gusto, lo schermo può essere diviso per eseguire più facilmente diverse operazioni. Per una maggiore efficienza, è possibile installare un secondo schermo opzionale per disporre di quattro schermi divisi per snellire il flusso di lavoro e migliorare le prestazioni operative.

## Nuovo joystick

- Il joystick di nuova concezione consente all'operatore di personalizzare i comandi per il massimo comfort e facilità d'uso. Migliora il controllo dei movimenti con funzionalità quali "stick steer" (guida con il joystick) e "thumb wheel steer" (guida con rotellina), in aggiunta alle leve e ai pedali tradizionali.
- Massima personalizzazione per adattarsi allo stile di ogni operatore e rendere più semplice la gestione di qualsiasi attività, grazie a nuove impostazioni standard come il profilo operatore, la sensibilità del joystick e la priorità delle attrezzature.

## Sedile comodo

- Un sedile riscaldato con funzione di raffreddamento integrata opzionale per il massimo comfort durante lunghi turni di lavoro.

## Chiave digitale (opzionale)

- Questa chiave digitale con abilitazione Bluetooth sostituisce la chiave fisica (smart key) con un'applicazione su smartphone. Sostituisci l'avvio senza chiave con password con un'app per smartphone Bluetooth Low Energy. Migliora la sicurezza e la comodità integrandola con gli account utente di Fleet Management. Gli utenti possono sbloccare lo sportello della cabina della macchina o avviare il motore senza una chiave fisica, semplicemente portando con sé il proprio smartphone.



# Ottieni di più dalla tua macchina

Le macchine Develon sono progettate per una manutenzione facile, con intervalli di manutenzione estesi e componenti facilmente accessibili, facendoti risparmiare tempo e denaro.

## Prognostics and Health Management (PHM)

- I modelli più recenti di Develon sono dotati di tecnologia PHM avanzata, che monitora costantemente componenti fondamentali come l'olio idraulico, l'olio motore e le pompe principali. Questo sistema intelligente prevede le esigenze di manutenzione, consentendo interventi tempestivi che riducono i tempi di inattività e i costi di manutenzione.
- Grazie alla diagnostica da remoto, l'operatore ottiene informazioni in tempo reale e individua più rapidamente i problemi, assicurando prestazioni di picco delle macchine.
- I filtri e le parti del motore sono facilmente accessibili per una manutenzione rapida, con valvole di intercettazione per prevenire le perdite.
- Una pompa di trasferimento elettrica semplifica l'adescamento dei filtri del carburante, mentre la maglia fine sugli sportelli laterali e il raffreddatore migliora il raffreddamento e riduce gli interventi di manutenzione.
- I punti di ingrassaggio sono centralizzati, ed è disponibile un impianto di lubrificazione automatica per una maggiore praticità.

## Manutenzione facile

- Ampio parapetto, gradini antiscivolo e piastre per un accesso sicuro alla torretta.
- Il filtro dell'aria condizionata è facilmente accessibile attraverso uno sportello dotato di serratura, mentre il sezionatore della batteria consente uno scollegamento facile in caso di stoccaggio a lungo termine.

## Intervalli di manutenzione estesi

- Develon stabilisce lo standard per gli intervalli di manutenzione estesi, offrendo il cambio di filtri e olio motore alle 1 000 ore, ovvero una durata doppia rispetto alle generazioni precedenti. Il cambio dell'olio idraulico può durare fino a 4 000 ore, riducendo i tempi di inattività e i costi di manutenzione. Durante il periodo di garanzia è necessario effettuare prelievi di olio a intervalli regolari.

## Intervalli di manutenzione

	DX230LC-9	DX260LC-9
Filtro e olio motore	1 000 ore	
Pre-filtro/Filtro principale del carburante	1 000 ore	
Filtro di ritorno dell'olio idraulico	1 000 ore	
Filtro aria condizionata	1 000 ore	
Filtro aria	2 000 ore	
Refrigerante motore	6 000 ore	
Olio idraulico	4 000 ore	
Filtro DEF	4 500 ore o 3 anni	

My Develon > Gestione in cantiere > Gestione  
dell'efficienza del lavoro > Gestione preventiva  
> Servizio proattivo



# Monitora le tue macchine da qualsiasi luogo

Per competere e avere successo, le tue macchine devono massimizzare produttività e redditività del sito di lavoro. Le macchine Develon fanno entrambe le cose. Per assicurare un elevato ritorno sull'investimento, includiamo ulteriori funzioni premium come funzioni di serie su ogni modello. Rendendole di serie, Develon ti offre un vantaggio competitivo, aiutando gli operatori a lavorare in modo più efficiente e migliorando la sicurezza durante le lunghe giornate di lavoro sul campo.

## > Terminale telematico

Alla macchina è installato e collegato un terminale per acquisirne i dati.

## > Telecomunicazione

Develon offre due modalità di comunicazione (mobile e satellitare) per la massima copertura.

## > My Develon

Informazioni sempre aggiornate con My Develon: la piattaforma digitale che consolida tutte le informazioni sulle macchine e i servizi digitali in un unico posto per un accesso rapido e facile.

---

Ore di esercizio

Totale ore di funzionamento e ore per modalità

---

Efficienza dei consumi<sup>\*</sup>

Livello di carburante e consumo

---

Report e ubicazione

Rapporto operativo e utilizzo, GPS e geofence

---

Allarmi e avvertenze

Rilevamento di avvertenze della macchina, disconnessione dell'antenna e violazioni di geofence e timefence

---

Gestione di olio e filtri

Manutenzione preventiva tramite la sostituzione programmata di parti

# Caratteristiche tecniche

## Motore

Progettato per fornire prestazioni superiori ed efficienza dei consumi ai vertici della categoria, il motore diesel Develon DX05V è pienamente conforme alle più recenti normative sulle emissioni Stage V. Per ottimizzare le prestazioni della macchina, utilizza iniettori di carburante ad alta pressione, doppio turbocompressore con intercooler aria-aria e gestione elettronica. Include anche un sistema a 4 tempi, raffreddato ad acqua e iniezione diretta Common Rail. È inoltre dotato di un filtro antiparticolato diesel (DPF) che non richiede manutenzione fino a 8.000 ore.

Modello	Develon DX05V
Numero di cilindri	4
Potenza nominale (a 1700 giri/min)	141 kW/189,1 CV (SAE J1995)
Coppia massima (a 1400 giri/min)	97,4 kgf-m
Cilindrata	5 018 cm <sup>3</sup>
Batterie – Alternatore	2 × 12 V, 150 Ah - 24 V, 90 A

## Carro

Costruito per durevolezza, il carro ha una struttura estremamente robusta realizzata con materiali di alta qualità. Tutte le strutture saldate sono progettate per ridurre le sollecitazioni, assicurando prestazioni che durano nel tempo.

- Rulli dei cingoli con lubrificazione permanente a vita
- Ruote motrici e tenditori con guarnizioni flottanti
- Pattini dei cingoli a tripla costolatura in lega temprata a induzione
- Perni di collegamento trattati termicamente
- Dispositivo idraulico di regolazione dei cingoli con ruota di tensionamento ammortizzata

Rulli superiori	2, albero
Diametro rullo superiore	120 mm
Rulli inferiori	8, singoli
Diametro rullo inferiore	154 mm
Numero di maglie e pattini per lato	49
Passo maglia	190 mm
Diametro boccola	59,41 mm
Scartamento cingolo	2 390 mm
Interasse	3 650 mm

## Pattini dei cingoli

Larghezza pattino (mm)	Pressione a terra (kgf/cm <sup>2</sup> )	Peso macchina (t)
Std 600	0,50	23,6
Opz 700	0,44	23,9
Opz 800	0,39	24,2
Opz 900	0,34	24,3

## Impianto idraulico

Il nuovo modello è dotato di sistema FEH (comando elettroidraulico integrale) che assicura un controllo di precisione tramite software avanzato. Abbinato alla piattaforma ECC (Edge Cloud Computing), il sistema consente un facile aggiornamento del software da remoto, per avere sempre le funzionalità più recenti. Il sistema FEH raccoglie e analizza i dati in tempo reale per ottimizzare efficienza e produttività, diventando un sistema più intelligente e reattivo in qualsiasi condizione di lavoro.

Pompe	Tipo	Portata massima	Cilindrata
Principale	2 × disco oscillante, pistone assiale	2 × 212 l/min	2 × 125 ml/giro

## Meccanismo di brandeggio

Il meccanismo di brandeggio è dotato di un motore a pistoni assiali che aziona un riduttore planetario a bagno d'olio a 2 stadi che assicura la coppia massima.

- Ralla di rotazione: cuscinetto a una corona di sfere con corona dentata interna temprata a induzione
- Pignone e ingranaggio interno: immersi in lubrificante per una maggiore durevolezza e un funzionamento fluido

## Motore di brandeggio

Tipo	A pistoni assiali
Cilindrata	138,3 ml/giro
Impostazione valvola di sfogo crossover	27,5 MPa
Portata alimentazione max (a 1750 giri/min)	218 l/min
Coppia di uscita massima	1 189 kgf.m

## Prestazioni di brandeggio

Velocità di brandeggio max (EFF=1,00)	11,1 giri/min
Coppia di brandeggio max (EFF=1,00)	82,6 kN.m
Velocità di brandeggio eff. (EFF=0,98)	10,9 giri/min
Coppia di brandeggio eff. (EFF=0,81)	66,9 kN.m

## Bilanciere

	Lun- ghezza (mm)	Peso (kg)	Forza di scavo (nom. / boost, t)
Bilanciere std	2 900	654	[SAE] 10,5 / 11,4, [ISO] 10,8 / 11,7
Bilanciere corto	2 400	569	[SAE] 12,2 / 13,2, [ISO] 12,6 / 13,7
Avambraccio lungo	3 500	796,9	[SAE] 9,4 / 10,2, [ISO] 9,7 / 10,5
Bilanciere SLR	6 200	1 059,4	[SAE] 5,9 / 6,4, [ISO] 6,0 / 6,5

Forza della benna con benna standard (pressione nominale / boost, t)	[SAE] 13,3 / 14,4, [ISO] 15,2 / 16,5
--	--------------------------------------

## Cabina

La nuova cabina Develon offre produttività e comfort impareggiabili, grazie a un design ampio ed ergonomico con una visibilità eccellente e luce ambiente personalizzabile. Lo schermo ad alta risoluzione da 12,8" assicura un facile accesso alle funzioni della macchina, con la possibilità di suddividere lo schermo o di installare un secondo schermo opzionale. Il joystick di nuova concezione permette di personalizzare i comandi per un uso più fluido, mentre il comodo sedile riscaldato include una funzione di raffreddamento opzionale.

Livello di pressione acustica ponderato A misurato al sedile operatore, LpAd (ISO 6396:2008)	dichiarato: 68 dB (A) misurato: 67 dB (A)
Livello di potenza sonora ponderato A, LwAd (2000/14/CE)	dichiarato: 102 dB (A) misurato: 101 dB (A)
Vibrazioni al corpo intero	0,42 m/s <sup>2</sup>
Vibrazioni mano-braccio	0,98 m/s <sup>2</sup> (sx) / 1,04 m/s <sup>2</sup> (dx)

## Azionamento

Ogni cingolo è azionato per mezzo di un riduttore planetario da un motore indipendente a pistoni assiali a coppia elevata a 2 velocità per prestazioni ottimali. Due leve/pedali di comando assicurano una traslazione fluida con controrotazione a richiesta. I longheroni proteggono il motore di traslazione, il freno e i riduttori planetari, mentre i freni multi disco dei cingoli sono con innesto a molla e rilascio idraulico per una potenza frenante affidabile. La macchina può anche essere azionata con la funzionalità di sterzo tramite joystick.

## Motore di marcia

Tipo	A pistoni assiali, 2 velocità
Cilindrata	155,4 / 89,8 ml/giri
Impostazione valvola di sfogo crossover	35,8 MPa
Portata alimentazione max (a 1 700 giri/min)	212 l/min

## Prestazioni di marcia

Velocità di marcia (EFF=1,00)	3,1 / 5,4 km/h
Forza di trazione (EFF=1,00)	282,7 / 163,4 kN
Velocità di marcia (EFF=0,98)	3,1 / 5,3 km/h
Forza di trazione (EFF=0,81)	229,0 / 132,3 kN
Pendenza superabile	70%

## Cilindri idraulici

Corpi e bielle dei cilindri in acciaio alto resistenziale. Meccanismo di ammortizzazione su tutti i cilindri per un funzionamento senza scosse e una maggiore durata utile dei pistoni.

	Braccio	Bilanciere	Benna	Arti
Quantità	2	1	1	1
Alesaggio	125	140	120	150
Corsa	1263	1443	1060	1300
Diametro stelo	85	100	80	100

# DX230LC-9

# Dimensioni

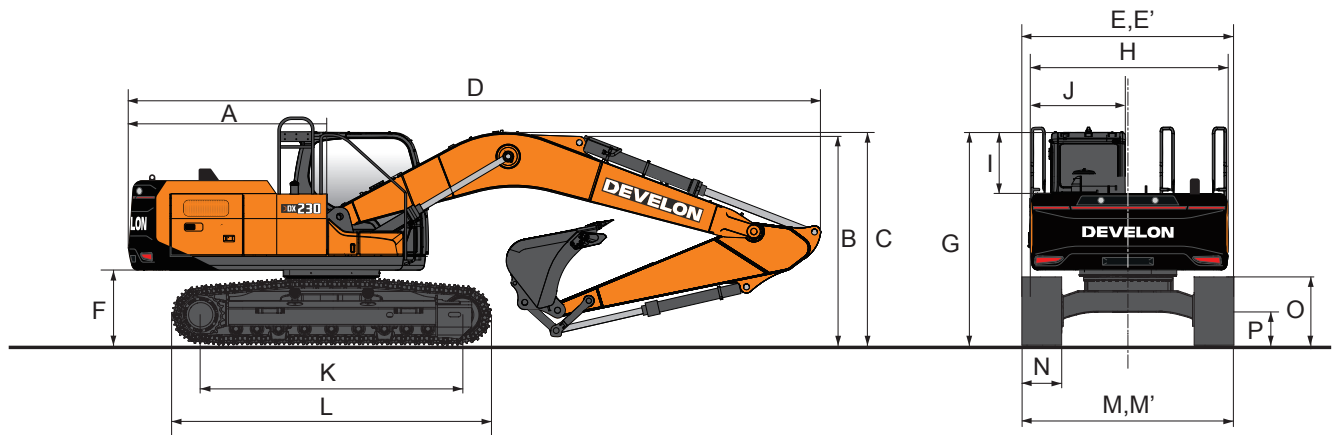

	Unità		Braccio monoblocco			Braccio SLR	Braccio articolato	
Tipo di braccio	mm		5 700			8 500	5 850	
Tipo di bilanciere	mm		2 900	2 400	3 500	6 200	2 400	2 900
Tipo di benna (SAE)	m <sup>3</sup>		0,92	1,05	0,81	0,39	0,92	0,81
Raggio di rotazione posteriore	mm	A	2 855					
Altezza con cabina operatore (braccio)	mm	B	2 910	2 975	3 205	3 225	3 005	
Altezza di spedizione (al flessibile)	mm	C	3 065	3 150	3 390	3 340	3 005	
Altezza di spedizione con parapetto	mm		3 288					
Lunghezza di spedizione	mm	D	9 580	9 610	9 600	12 290	9 770	9 760
Larghezza di spedizione (std)	mm	E/E'	2 990			3 190	2 990	
Luce verticale contrappeso	mm	F	1 095,5					
Altezza al tetto della cabina	mm	G	3 100					
Larghezza alloggiamento	mm	H	2 710					
Altezza cabina al di sopra dell'alloggiamento	mm	I	608					
Larghezza cabina	mm	J	1 010					
Interasse	mm	K	3 650					
Lunghezza cingolo	mm	L	4 445					
Larghezza carro (std)	mm	M/M'	2 990					
Larghezza pattino (std)	mm	N	600					
Altezza cingolo	mm	O	*883					
Luce verticale scocca	mm	P	*450,5					

\* con costolatura

# Raggio d'azione

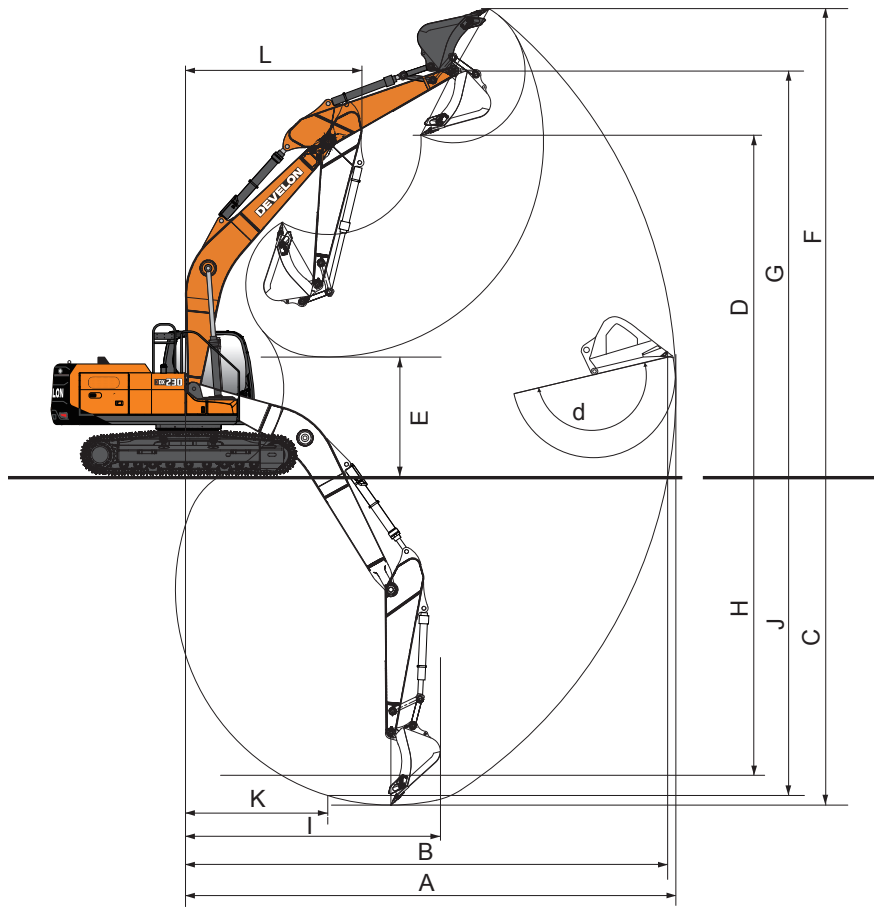













	Unità		Braccio monoblocco			Braccio SLR	Braccio articolato		
Tipo di braccio	mm		5 700			8 500	5 850		
Tipo di bilanciere	mm		2 900	2 400	3 500	6 200	2 400	2 900	
Tipo di benna	m <sup>3</sup>		0,92	1,05	0,81	0,39	0,92	0,81	
Sbraccio di scavo max	mm	A	9 895	9 475	10 400	15 255	9 725	10 165	
Sbraccio di scavo max (a terra)	mm	B	9 720	9 295	10 235	15 145	9 545	9 995	
Profondità di scavo max	mm	C	6 620	6 115	7 220	11 665	6 020	6 490	
Altezza di carico max	mm	D	6 805	6 665	6 950	10 825	8 090	8 420	
Altezza di carico min	mm	E	2 465	2 980	1 860	1 875	3 985	3 380	
Altezza di scavo max	mm	F	9 535	9 425	9 735	13 050	11 020	11 335	
Altezza perno benna max	mm	G	8 270	8 130	8 415	12 050	9 555	9 885	
Profondità parete verticale max	mm	H	5 790	5 400	6 650	9 725	4 990	5 385	
Raggio verticale max	mm	I	6 220	6 030	5 840	9 945	6 355	6 620	
Profondità max alla linea 2 500 mm	mm	J	6 425	5 905	7 045	11 560	5 900	6 380	
Raggio min alla linea 2 500 mm	mm	K	2 825	2 840	2 790	4 695	1 710		
Sbraccio di scavo min	mm	L	600	1 760	-161	455	-		
Raggio di rotazione min	mm	M	3 560	3 575	3 615	4 855	2 750	2 620	
Angolo benna	gradi	d	177			176	171	177	

# DX230LC-9

# Capacità di sollevamento

## Braccio monoblocco · Senza benna

Unità: 1 000 kg

A	1,5 m		3,0 m		4,5 m		6,0 m		7,5 m		Sbraccio max (m)		A
													

### LC Braccio monoblocco 5,70 m · Bilanciere 2,40 m · Pattino 600 mm · Contrappeso 4,9 t

7,5 m												6,44*	6,44*	5,62
6 m								6,52*	6,08*			5,90*	4,93*	6,82
4,5 m					8,32*	8,32*	7,02*	5,93*	6,14*	4,20*		5,76*	4,16*	7,55
3 m					10,28*	8,59*	7,86*	5,69*	6,24*	4,12*		5,73*	3,80*	7,92
1,5 m					11,83*	8,13*	8,52*	5,47*	6,13*	4,03*		5,58*	3,68*	8,00
0 m					12,32*	7,94*	8,37*	5,33*	6,06*	3,96*		5,75*	3,77*	7,79
-1,5 m			11,27*	11,27*	11,88*	7,92*	8,33*	5,30*				6,35*	4,14*	7,27
-3 m			14,05*	14,05*	10,48*	8,04*	7,69*	5,39*				6,97*	5,02*	6,35
-4,5 m					7,11*	7,11*						6,34*	6,34*	4,82

### LC Braccio monoblocco 5,70 m · Bilanciere 2,90 m · Pattino 600 mm · Contrappeso 4,9 t

7,5 m								5,36*	5,36*			4,67*	4,67*	6,20
6 m								5,91*	5,91*			4,35*	4,35*	7,31
4,5 m								6,49*	5,96*	6,00*	4,21*	4,29*	3,79*	7,99
3 m					9,48*	8,67*	7,39*	5,70*	6,22*	4,10*		4,40*	3,47*	8,35
1,5 m					11,26*	8,14*	8,28*	5,44*	6,09*	3,98*		4,69*	3,36*	8,42
0 m			6,58*	6,58*	12,11*	7,85*	8,30*	5,26*	5,99*	3,88*		5,22*	3,43*	8,22
-1,5 m	7,19*	7,19*	11,41*	11,41*	12,00*	7,78*	8,22*	5,19*	5,96*	3,86*		5,73*	3,72*	7,73
-3 m	12,30*	12,30*	15,27*	15,27*	10,97*	7,85*	8,16*	5,23*				6,70*	4,40*	6,87
-4,5 m			11,66*	11,66*	8,52*	8,09*						6,52*	6,14*	5,49

### LC Braccio monoblocco 5,70 m · Bilanciere 2,90 m · Pattino 700 mm · Contrappeso 4,9 t

7,5 m								5,36*	5,36*			4,67*	4,67*	6,20
6 m								5,91*	5,91*			4,35*	4,35*	7,31
4,5 m								6,49*	6,02*	6,00*	4,25*	4,29*	3,83*	7,99
3 m					9,48*	8,76*	7,39*	5,76*	6,29*	4,14*		4,40*	3,51*	8,35
1,5 m					11,26*	8,23*	8,28*	5,50*	6,16*	4,02*		4,69*	3,40*	8,42
0 m			6,58*	6,58*	12,11*	7,94*	8,39*	5,32*	6,06*	3,93*		5,22*	3,47*	8,22
-1,5 m	7,19*	7,19*	11,41*	11,41*	12,00*	7,86*	8,31*	5,25*	6,03*	3,91*		5,79*	3,76*	7,73
-3 m	12,30*	12,30*	15,27*	15,27*	10,97*	7,94*	8,16*	5,29*				6,70*	4,45*	6,87
-4,5 m			11,66*	11,66*	8,52*	8,18*						6,52*	6,21*	5,49

### LC Braccio monoblocco 5,70 m · Bilanciere 2,90 m · Pattino 800 mm · Contrappeso 4,9 t

7,5 m								5,36*	5,36*			4,67*	4,67*	6,20
6 m								5,91*	5,91*			4,35*	4,35*	7,31
4,5 m								6,49*	6,07*	6,00*	4,30*	4,29*	3,88*	7,99
3 m					9,48*	8,85*	7,39*	5,81*	6,36*	4,19*		4,40*	3,55*	8,35
1,5 m					11,26*	8,31*	8,28*	5,56*	6,23*	4,07*		4,69*	3,44*	8,42
0 m			6,58*	6,58*	12,11*	8,03*	8,49*	5,38*	6,13*	3,97*		5,22*	3,51*	8,22
-1,5 m	7,19*	7,19*	11,41*	11,41*	12,00*	7,95*	8,41*	5,31*	6,10*	3,95*		5,86*	3,81*	7,73
-3 m	12,30*	12,30*	15,27*	15,27*	10,97*	8,03*	8,16*	5,35*				6,70*	4,50*	6,87
-4,5 m			11,66*	11,66*	8,52*	8,27*						6,52*	6,27*	5,49

### LC Braccio monoblocco 5,70 m · Bilanciere 2,90 m · Pattino 900 mm · Contrappeso 4,9 t

7,5 m								5,36*	5,36*			4,67*	4,67*	6,20
6 m								5,91*	5,91*			4,35*	4,35*	7,31
4,5 m								6,49*	6,09*	6,00*	4,31*	4,29*	3,89*	7,99
3 m					9,48*	8,87*	7,39*	5,83*	6,37*	4,20*		4,40*	3,57*	8,35
1,5 m					11,26*	8,34*	8,28*	5,58*	6,25*	4,08*		4,69*	3,45*	8,42
0 m			6,58*	6,58*	12,11*	8,05*	8,52*	5,40*	6,15*	3,99*		5,22*	3,52*	8,22
-1,5 m	7,19*	7,19*	11,41*	11,41*	12,00*	7,98*	8,44*	5,33*	6,12*	3,96*		5,88*	3,82*	7,73
-3 m	12,30*	12,30*	15,27*	15,27*	10,97*	8,05*	8,16*	5,37*				6,70*	4,51*	6,87
-4,5 m			11,66*	11,66*	8,52*	8,29*						6,52*	6,29*	5,49

### LC Braccio monoblocco 5,70 m · Bilanciere 3,50 m · Pattino 900 mm · Contrappeso 4,9 t

7,5 m												3,93*	3,93*	6,87
6 m										4,72*	4,43*	3,72*	3,72*	7,89
4,5 m								5,87*	5,87*	5,51*	4,36*	3,69*	3,53*	8,52
3 m			12,88*	12,88*	8,53*	8,53*	6,83*	5,90*	5,97*	4,23*	3,79*	3,26*	3,26*	8,85
1,5 m					10,54*	8,45*	7,84*	5,61*	6,26*	4,08*	4,04*	3,16*	3,16*	8,92
0 m			7,98*	7,98*	11,78*	8,06*	8,52*	5,39*	6,12*	3,96*	4,48*	3,20*	3,20*	8,74
-1,5 m	7,04*	7,04*	11,22*	11,22*	12,06*	7,90*	8,38*	5,27*	6,06*	3,90*	4,24*	3,43*	3,43*	8,27
-3 m	10,94*	10,94*	16,19*	15,33*	11,45*	7,91*	8,38*	5,26*				6,11*	3,94*	7,48
-4,5 m	16,05*	16,05*	13,56*	13,56*	9,68*	8,09*	6,94*	5,41*				6,48*	5,14*	6,24

## Braccio articolato · Senza benna

Unità: 1000 kg

A	3.0 m		4.5 m		6.0 m		7.5 m		Sbraccio max (m)		
B											A

### LC Braccio articolato 6,09 m · Bilanciere 3,0 m · Pattino 600 mm · Contrappeso 4,9 t

9 m			6,39 *	6,39 *					5,41 *	5,41 *	Massimo a (m) 4,84
7,5 m			6,68 *	6,68 *	6,14 *	6,14 *			4,51 *	4,51 *	Massimo a (m) 6,56
6 m			6,74 *	6,74 *	6,40 *	6,11	4,83 *	4,2	4,17 *	4,07	Massimo a (m) 7,62
4,5 m	11,69 *	11,69 *	9,27 *	9,21	6,86 *	5,89	5,43 *	4,15	4,07 *	3,51	Massimo a (m) 8,27
3 m			11,32 *	8,51	7,69 *	5,59	5,70 *	4,02	4,12 *	3,23	Massimo a (m) 8,62
1,5 m			12,04 *	7,92	8,42	5,31	6,03	3,88	4,33 *	3,13	Massimo a (m) 8,69
0 m			11,60 *	7,64	8,21	5,12	5,92	3,78	4,73 *	3,2	Massimo a (m) 8,50
-1,5 m	9,68 *	9,68 *	10,14 *	7,59	7,80 *	5,05	5,78 *	3,76	4,89 *	3,46	Massimo a (m) 8,02
-3 m			7,71 *	7,69	5,96 *	5,11			3,98 *	3,98 *	Massimo a (m) 7,20

## Braccio SLR · Senza benna

Unità: 1000 kg

A	1,5 m		3,0 m		4,5 m		6,0 m		7,5 m		9,0 m		10,5 m		12,0 m		13,5 m		Sbraccio max (m)		
B																					A

### LC Braccio SLR 8,50 m · Bilanciere 6,20 m · Pattino 800 mm · Contrappeso 5,3 t

12 m																			1,09*	1,09*	9,79
10,5 m										1,69*	1,69*								1,00*	1,00*	11,16
9 m										2,32*	2,32*	1,19*	1,19*						0,95*	0,95*	12,18
7,5 m										2,70*	2,70*	1,98*	1,98*						0,92*	0,92*	12,96
6 m										2,88*	2,76	2,46*	2,15	0,94*	0,94*	0,91*	0,91*		0,91*	0,91*	13,52
4,5 m										3,33*	3,33*	3,10*	2,64	2,88*	2,08	1,54*	1,54*	0,93*	0,93*	13,89	
3 m					6,93*	6,93*	5,20*	5,20*	4,29*	4,24*	3,73*	3,21	3,36*	2,51	3,10*	1,99	1,91*	1,59	0,96*	0,96*	14,10
1,5 m					8,80*	7,80*	6,22*	5,30*	4,91*	3,90*	4,13*	3,00	3,63*	2,37	3,03	1,90	2,11*	1,54	1,01*	1,01*	14,14
0 m			3,98*	3,98*	7,94*	7,08*	7,04*	4,85*	5,45*	3,61*	4,48	2,81	3,59	2,24	2,94	1,81	2,10*	1,49	1,08*	1,08*	14,02
-1,5 m	3,83*	3,83*	4,83*	4,83*	7,66*	6,74*	7,54*	4,56*	5,58*	3,40*	4,32	2,66	3,48	2,14	2,87	1,75	1,74*	1,45	1,18*	1,18*	13,74
-3 m	4,88*	4,88*	5,88*	5,88*	8,36*	6,63*	7,51*	4,42*	5,44*	3,27*	4,22*	2,56*	3,41	2,07*	2,83*	1,71*			1,32*	1,32*	13,29
-4,5 m	5,98*	5,98*	7,09*	7,09*	9,56*	6,64*	7,46*	4,38*	5,38*	3,22*	4,17*	2,52*	3,38	2,04*	2,82*	1,70*			1,54*	1,54*	12,63
-6 m	7,17*	7,17*	8,48*	8,48*	9,68*	6,76*	7,38*	4,42*	5,40*	3,24*	4,18*	2,53*	3,40	2,06*					1,86*	1,79*	11,75
-7,5 m	8,49*	8,49*	10,13*	10,13*	8,70*	6,96*	6,74*	4,54*	5,40*	3,32*	4,26*	2,60*	2,83*	2,15*					2,44*	2,13*	10,58
-9 m			9,68*	9,68*	7,20*	7,20*	5,66*	4,74*	4,50*	3,48*	3,44*	2,77*							3,41*	2,76*	9,02

### LC Braccio SLR 8,50 m · Bilanciere 6,20 m · Pattino 900 mm · Contrappeso 5,3 t

12 m																			1,09*	1,09*	9,79
10,5 m										1,69*	1,69*								1,00*	1,00*	11,16
9 m										2,32*	2,32*	1,19*	1,19*						0,95*	0,95*	12,18
7,5 m										2,70*	2,70*	1,98*	1,98*						0,92*	0,92*	12,96
6 m										2,88*	2,77	2,46*	2,16	0,94*	0,94*	0,91*	0,91*		0,91*	0,91*	13,52
4,5 m										3,33*	3,33*	3,10*	2,65	2,88*	2,08	1,54*	1,54*	0,93*	0,93*	13,89	
3 m					6,93*	6,93*	5,20*	5,20*	4,29*	4,25*	3,73*	3,22	3,36*	2,51	3,10*	2,00	1,91*	1,60	0,96*	0,96*	14,10
1,5 m					8,80*	7,82*	6,22*	5,32*	4,91*	3,91*	4,13*	3,01	3,63*	2,37	3,04	1,91	2,11*	1,54	1,01*	1,01*	14,14
0 m			3,98*	3,98*	7,94*	7,10*	7,04*	4,87*	5,45*	3,62*	4,50*	2,82	3,60	2,25	2,96	1,82	2,10*	1,49	1,08*	1,08*	14,02
-1,5 m	3,83*	3,83*	4,83*	4,83*	7,66*	6,76*	7,54*	4,58*	5,60	3,41*	4,34	2,67	3,49	2,15	2,89	1,76	1,74*	1,46	1,18*	1,18*	13,74
-3 m	4,88*	4,88*	5,88*	5,88*	8,36*	6,65*	7,54*	4,44*	5,46*	3,29*	4,24*	2,57*	3,42*	2,08*	2,84*	1,72*			1,32*	1,32*	13,29
-4,5 m	5,98*	5,98*	7,09*	7,09*	9,56*	6,67*	7,49*	4,40*	5,40*	3,24*	4,19*	2,53*	3,39*	2,05*	2,84*	1,71*			1,54*	1,54*	12,63
-6 m	7,17*	7,17*	8,48*	8,48*	9,68*	6,78*	7,38*	4,44*	5,42*	3,25*	4,20*	2,54*	3,41*	2,07*					1,86*	1,80*	11,75
-7,5 m	8,49*	8,49*	10,13*	10,13*	8,70*	6,98*	6,74*	4,55*	5,40*	3,33*	4,28*	2,61*	2,83*	2,16*					2,44*	2,14*	10,58
-9 m			9,68*	9,68*	7,20*	7,20*	5,66*	4,76*	4,50*	3,50*	3,44*	2,78*							3,41*	2,77*	9,02

- = Capacità nominale frontale
- = Capacità nominale laterale o a 360°

1. All'estremità del bilanciere, senza benna (unità: 1000 kg)
2. Le capacità contrassegnate con un asterisco (\*) sono limitate da capacità idrauliche.
3. Le capacità di sollevamento mostrate non superano il 75% dei carichi di ribaltamento minimi o l'87% della capacità idrauliche.
4. La posizione meno stabile in assoluto è sul lato.
5. Le capacità di sollevamento si basano sul design originale della macchina e le dotazioni di serie del produttore.
6. Le capacità di sollevamento indicate sono conformi a ISO 10567.
7. Macchina in modalità "power boost" per capacità di sollevamento.

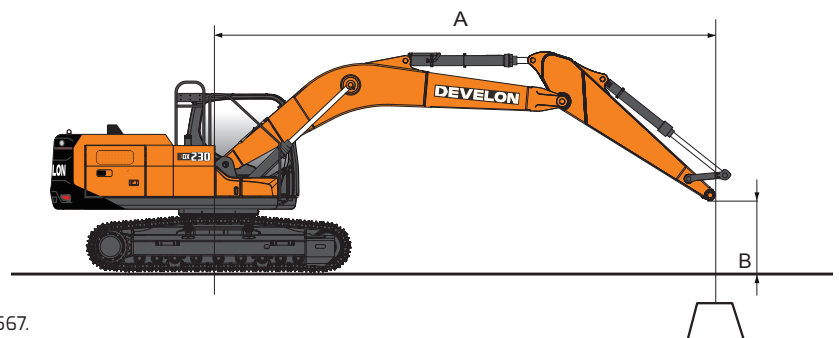

## Dotazione di serie e opzionale

### Motore

DX05V - Motore a 4 cilindri Common Rail (5 018 cc) con iniezione del carburante diretta e controllo elettronico; 4 valvole per cilindro, iniettori verticali; raffreddamento ad acqua, doppio turbocompressore con intercooler aria-aria	▪
Conforme Stage V con riduzione catalitica selettiva (SCR), catalizzatore di ossidazione diesel (DOC) e filtro antiparticolato diesel (DPF)	▪
Smart Power Control di terza generazione (SPC3)	▪
141 kW (189 hp) a 1 700 giri/min (SAE J1995)	▪
Coppia max: 97,4 kgfm a 1 400 giri/min	▪
2 × batterie a 12 V / 150 Ah; motorino d'avviamento 24 V, 6 kW, 90 A	▪

### Impianto idraulico

e-EPOS per un'efficienza ottimale del sistema in tutte le condizioni di lavoro e consumo di carburante ridotto	▪
Pompe principali: 2 pompe a pistoni assiali a portata variabile - portata max: 2 × 212 l/min	▪
Pompa pilota: pompa a ingranaggi - portata max: 27 l/min	▪
Pressione dell'impianto massima: lavoro 373 kg/cm <sup>2</sup> , marcia 358 kg/cm <sup>2</sup>	▪
Selezione di 4 modalità di lavoro e 4 modalità di potenza	▪
Sistema di gestione elettronica della potenza D-Eco con FEH, inclusa doppia portata	▪
Portata idraulica e pressione controllate dalla cabina	▪
Valvole di rigenerazione del flusso di braccio e bilanciere	▪
Valvole di mantenimento di braccio e bilanciere	▪
Tubazione idraulica per martello idraulico	▪
2 velocità di marcia: 3,1 - 5,4 km/h	▪
PERO - linea idraulica ausiliaria a bassa portata per rotazione o inclinazione attrezzo (azionamento con joystick)	•
Tubazione per benna mordente (valvola deviatrice)	•

### Telaio

Cingolo lungo telaio a X: 2 990 mm con pattini da 600 mm	▪
Dispositivo idraulico di regolazione dei cingoli con meccanismo di tensionamento ammortizzato	▪

### Cabina e interni

Cabina pressurizzata e insonorizzata su bussole antivibranti CabSus	▪
Nuovo quadro indicatori con display touch screen LCD Android a colori da 12"	▪
Aria condizionata ad alte prestazioni con controllo elettronico della temperatura	▪
Radio DAB con streaming Bluetooth e sistema viva-voce	▪
Comando proporzionale scorrevole su joystick per le linee idrauliche ausiliarie	▪
Porta USB	▪
Stick steer (funzionalità di sterzo con joystick)	▪
Falling Objects Guard System (FOGS) - standard ISO 10262 livello II e SAE J1356 <sup>1</sup>	•
Pedale di marcia in rettilineo (disponibile solo con braccio monoblocco)	•
Sbrinatori per specchietto principale	•
Sedile riscaldato con funzione di raffreddamento e cintura di sicurezza a 3 punti	•
Pacchetto smart completo: Machine Guidance 2D, Smart Control 2D, muro virtuale, sistema di pesatura, Smart AVM, HDS e Advanced Lift Assist (disponibile solo con braccio monoblocco e bilanciere standard)	•
Pacchetto produttività: Machine Guidance 2D, Smart Control 2D, sistema di pesatura, Lift Assist, muro virtuale (disponibile solo con braccio monoblocco e bilanciere standard)	•
Smart AVM	•
HDS (Human Detection System) con telecamera panoramica e radar	•
Arresto di emergenza (E-Stop) <sup>2</sup>	•
Smart Key con chiave digitale (app)	•
PHM premium (monitoraggio olio idraulico e olio motore, incluso algoritmo di monitoraggio pompa principale e ingranaggio riduttore del motore di brandeggio)	•
Schermo Android da 12" supplementare	•

<sup>1</sup> Se si ordina la cabina FOGS, non viene fornita la protezione anti-pioggia (non compatibile)

<sup>2</sup> Sarà disponibile verso la fine del 2026

## Altro

Opzioni lama apripista: · 2 990 mm per pattini da 600 mm · 3 090 mm per pattini da 700 mm · 3 190 mm per pattini da 800 mm	•
Braccio articolato: 5,85 m	•
Opzioni bilanciere: · Bilanciere da 2,40 m · Bilanciere da 2,90 m · Bilanciere da 3,50 m (disponibile solo con braccio monoblocco)	•
Opzioni pattini dei cingoli: · Pattini a tripla costolatura da 700 mm · Pattini a tripla costolatura da 800 mm · Pattini a tripla costolatura da 900 mm	•
Compressore d'aria	•
Ventola di raffreddamento reversibile	•
Sistema SKF con pompa da 2 kg e collegamento per benna - disponibile su braccio monoblocco e su braccio articolato	•
Sistema Groeneveld Twin Heavy Duty (include ingrassaggio tiranteria benna, pompa doppia da 4 kg, unità di comando, display doppio) - disponibile su braccio monoblocco e su braccio articolato	•

## Configurazione standard

Carro fisso standard: 2 990 mm senza apripista	■
Braccio 5,70 m - bilanciere 2,90 m - pattini a tripla costolatura da 600 mm - senza benna	■
PE3C - linea idraulica ausiliaria a 2 vie per apertura/chiusura attrezzo (comunicazione CAN elettrica tramite pedale e joystick)	■
Tubazioni martello idraulico (linea idraulica ausiliaria a 1 via incluso braccio flottante e martello idraulico Smart Breaker)	■
Valvole di sicurezza (braccio e bilanciere)	■
Contrappeso: 4,9 t	■
Pacchetto luci: pacchetto LED completo, girofaro, alternatore da 90 A	■
Telecamere laterale e posteriore	■
Linea per innesto rapido	■
Dimensioni di trasporto: 9 580 (lung.) × 3 100 (alt.) × 2 990 (larg.) mm	■
Specchietto laterale	■
Pompa di rabbocco del carburante	■
Olio idraulico minerale ISO VG 46	■
Roll Over Protective Structure (ROPS) - standard ISO 12117-2	■
Corrimano separabile - standard ISO 2867:2011	■
Pacchetto cabina: aletta parasole, tettuccio e protezione anti pioggia	■
Sedile con sospensioni ad aria completamente regolabile con riscaldatore	■
Dispositivo di avvertenza di sovraccarico	■
Tergicristalli paralleli	■
My Develon (sistema telematico)	■
Garanzia di 1 anno o 2 000 ore (a seconda dell'evento che si verifica per primo)	■

Di serie = ■

Opzionale = ●

# DX260LC-9

## Caratteristiche tecniche

### Motore

Progettato per fornire prestazioni superiori ed efficienza dei consumi ai vertici della categoria, il motore diesel Develon DX05V è pienamente conforme alle più recenti normative sulle emissioni Stage V. Per ottimizzare le prestazioni della macchina, utilizza iniettori di carburante ad alta pressione, doppio turbocompressore con intercooler aria-aria e gestione elettronica. Include anche un sistema a 4 tempi, raffreddato ad acqua e iniezione diretta Common Rail. È inoltre dotato di un filtro antiparticolato diesel (DPF) che non richiede manutenzione fino a 8.000 ore.

Modello	Develon DX05V
Numero di cilindri	4
Potenza nominale (a 1 900 giri/min)	171,1 kW/229,4 CV (SAE J1995)
Coppia massima (a 1 400 giri/min)	97,4 kgf-m
Cilindrata	5 018 cm <sup>3</sup>
Batterie – Alternatore	2 × 12 V, 150 Ah - 24 V, 90 A

### Carro

Costruito per durevolezza, il carro ha una struttura estremamente robusta realizzata con materiali di alta qualità. Tutte le strutture saldate sono progettate per ridurre le sollecitazioni, assicurando prestazioni che durano nel tempo.

- Rulli dei cingoli con lubrificazione permanente a vita
- Ruote motrici e tenditori con guarnizioni flottanti
- Pattini dei cingoli a tripla costolatura in lega temprata a induzione
- Perni di collegamento trattati termicamente
- Dispositivo idraulico di regolazione dei cingoli con ruota di tensionamento ammortizzata

Rulli superiori	2, albero
Diametro rullo superiore	142 mm
Rulli inferiori	9, singoli
Diametro rullo inferiore	160 mm
Numero di maglie e pattini per lato	51
Diametro perno	38 mm
Passo maglia	190 mm
Diametro boccola	59,41 mm
Scartamento cingolo std / stretto	2 600 / 2 400 mm
Interasse	3 835

### Pattini dei cingoli

Larghezza pattino (mm)	Pressione a terra (kgf/cm <sup>2</sup> )	Peso macchina (t)
Avambraccio 600	0,53	26,8
Opz 700	0,46	27,1
Opz 800	0,41	27,4
Opz 900	0,37	27,7

### Impianto idraulico

Il nuovo modello è dotato di sistema FEH (comando elettroidraulico integrale) che assicura un controllo di precisione tramite software avanzato. Abbinato alla piattaforma ECC (Edge Cloud Computing), il sistema consente un facile aggiornamento del software da remoto, per avere sempre le funzionalità più recenti. Il sistema FEH raccoglie e analizza i dati in tempo reale per ottimizzare efficienza e produttività, diventando un sistema più intelligente e reattivo in qualsiasi condizione di lavoro.

Pompe	Tipo	Portata massima	Cilindrata
Principale	2 × disco oscillante, pistone assiale	2 × 237,5 l/min	2 × 125 ml/giro

### Meccanismo di brandeggio

Il meccanismo di brandeggio è dotato di un motore a pistoni assiali che aziona un riduttore planetario a bagno d'olio a 2 stadi che assicura la coppia massima.

- Ralla di rotazione: cuscinetto a una corona di sfere con corona dentata interna temprata a induzione
- Pignone e ingranaggio interno: immersi in lubrificante per una maggiore durevolezza e un funzionamento fluido

### Motore di brandeggio

Tipo	A pistoni assiali
Cilindrata	142,8 ml/giro
Impostazione valvola di sfogo crossover	28 MPa
Portata alimentazione max (a 1 950 giri/min)	243,7 l/min
Coppia di uscita massima	1 754 kgf.m

## Prestazioni di brandeggio

Velocità di brandeggio max (EFF=1,00)	10,6 giri/min
Coppia di brandeggio max (EFF=1,00)	100,8 kN.m
Velocità di brandeggio eff. (EFF=0,98)	10,4 giri/min
Coppia di brandeggio eff. (EFF=0,81)	81,6 kN.m

## Bilanciere

	Lun- ghezza (mm)	Peso (kg)	Forza di scavo (nom. / boost, t)
Bilanciere std	3 000	789	[SAE] 12,6 / 13,7, [ISO] 13,1 / 14,2
Bilanciere corto	2 500	680	[SAE] 15,2 / 16,5, [ISO] 15,9 / 17,2
Avambraccio lungo	3 500	894	[SAE] 11,6 / 12,6, [ISO] 12,0 / 13,1

Forza della benna con benna standard (pressione nominale / boost, t)	[SAE] 15,6/16,9, [ISO] 18,2/19,8
--	-------------------------------------

## Cabina

La nuova cabina Develon offre produttività e comfort impareggiabili, grazie a un design ampio ed ergonomico con una visibilità eccellente e luce ambiente personalizzabile. Lo schermo ad alta risoluzione da 12,8" assicura un facile accesso alle funzioni della macchina, con la possibilità di suddividere lo schermo o di installare un secondo schermo opzionale. Il joystick di nuova concezione permette di personalizzare i comandi per un uso più fluido, mentre il comodo sedile riscaldato include una funzione di raffreddamento opzionale.

Livello di pressione acustica ponderato A misurato al sedile operatore, LpAd (ISO 6396:2008)	dichiarato: 70 dB (A) misurato: 69 dB (A)
Livello di potenza sonora ponderato A, LwAd (2000/14/EC)	dichiarato: 103 dB (A) misurato: 102 dB (A)
Vibrazioni al corpo intero	0,45 m/s <sup>2</sup>
Vibrazioni mano-braccio	0,78 m/s <sup>2</sup> (sx) / 0,66 m/s <sup>2</sup> (dx)

## Azionamento

Ogni cingolo è azionato per mezzo di un riduttore planetario da un motore indipendente a pistoni assiali a coppia elevata a 2 velocità per prestazioni ottimali. Due leve/pedali di comando assicurano una traslazione fluida con controrotazione a richiesta. I longheroni proteggono il motore di traslazione, il freno e i riduttori planetari, mentre i freni multi disco dei cingoli sono con innesto a molla e rilascio idraulico per una potenza frenante affidabile. La macchina può anche essere azionata con la funzionalità di sterzo tramite joystick.

## Motore di marcia

Tipo	A pistoni assiali, 2 velocità
Cilindrata	155,4 / 89,8 ml/giri
Impostazione valvola di sfogo crossover	35,8 MPa
Portata alimentazione max (a 1 850 giri/min)	237,5 l/min

## Prestazioni di marcia

Velocità di marcia (EFF=1,00)	3,4 / 5,8 km/h
Forza di trazione (EFF=1,00)	282,7 / 163,4 kN
Velocità di marcia (EFF=0,98)	3,3 / 5,7 km/h
Forza di trazione (EFF= 0,81/0,65)	229,0 / 132,3 kN
Pendenza superabile	70%

## Cilindri idraulici

Corpi e bielle dei cilindri in acciaio alto resistenziale. Meccanismo di ammortizzazione su tutti i cilindri per un funzionamento senza scosse e una maggiore durata utile dei pistoni.

	Braccio (Mono)	Braccio (Arti)	Avancorpo	Benna	Arti	Stiel (Arti)
Quantità	2	2	1	1	1	1
Alesaggio	130	130	145	130	160	140
Corsa	1365	1335	1655	1080	1300	1655
Diametro stelo	90	90	105	85	100	100

# DX260LC-9

## Dimensioni

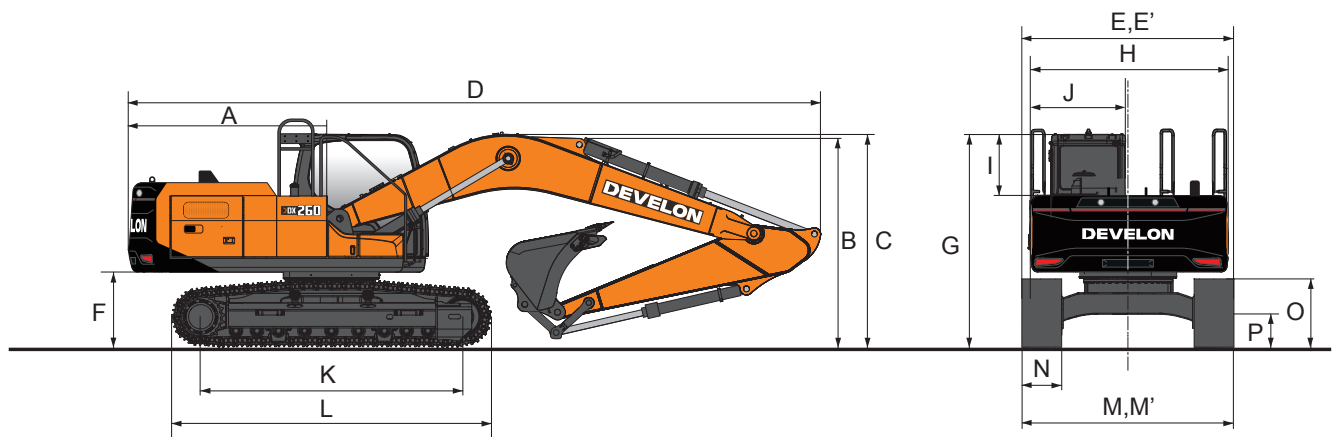

	Unità		Braccio monoblocco			Braccio articolato		
Tipo di braccio	mm		5 900			6 090		
Tipo di bilanciere	mm		3 000	2 500	3 500	3 000	2 500	3 500
Tipo di benna (SAE)	m <sup>3</sup>		1,10	1,17	0,92	1,10	1,17	0,92
Raggio di rotazione posteriore	mm	A	3 040					
Altezza di trasporto (al braccio)	mm	B	3 016	3 080	3 379	3 113	3 094	3 459
Altezza di spedizione (al flessibile)	mm	C	3 237	3 344	3 597	3 113	3 094	3 507
Altezza di spedizione con parapetto	mm		3 304					
Lunghezza di spedizione	mm	D	10 085	10 145	10 110	10 265	10 290	10 195
Larghezza di spedizione (std)	mm	E/E'	3 200					
Larghezza di spedizione (stretta)	mm	E/E''	3 000					
Luce verticale contrappeso	mm	F	1 111,5					
Altezza al tetto della cabina	mm	G	3 121					
Altezza al tetto della cabina (senza tetto)	mm		3 091					
Larghezza alloggiamento	mm	H	2 710					
Altezza cabina al di sopra del corpo	mm	I	624					
Larghezza cabina	mm	J	1 010					
Interasse	mm	K	3 835					
Lunghezza cingolo	mm	L	4 630					
Larghezza carro (std)	mm	M/M'	3 200					
Larghezza carro (stretto)	mm	M/M'	3 000					
Larghezza pattino (std)	mm	N/N'	600					
Larghezza pattini (stretti)	mm	N/N'	600					
Altezza cingolo	mm	O	*940					
Luce verticale scocca	mm	P	*424					

\* con costolatura

# Raggio d'azione

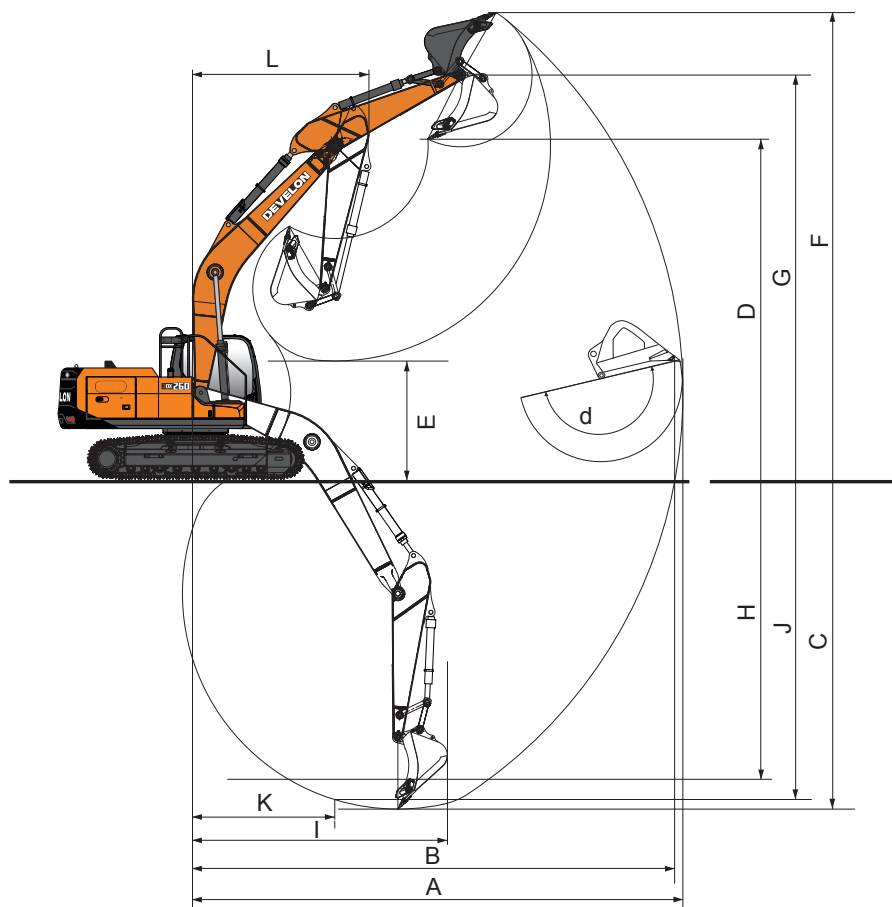

	Unità		Braccio monoblocco			Braccio articolato		
Tipo di braccio	mm		5 900			6 090		
Tipo di bilanciere	mm		3 000	2 500	3 500	3 000	2 500	3 500
Tipo di benna (SAE)	m <sup>3</sup>		1,17		1,05	1,17		1,05
Sbraccio di scavo max	mm	A	10 170	9 645	10 600	10 480	9 950	10 930
Sbraccio di scavo max (al suolo)	mm	B	9 990	9 450	10 430	10 305	9 760	10 760
Profondità di scavo max	mm	C	6 810	6 305	7 310	6 730	6 205	7 205
Altezza di carico max	mm	D	7 025	6 650	7 170	8 685	8 155	8 960
Altezza di carico min	mm	E	2 600	3 105	2 090	3 500	4 100	3 095
Altezza di scavo max	mm	F	9 770	9 355	9 890	11 580	11 060	11 875
Altezza perno benna max	mm	G	8 490	8 120	8 640	10 115	9 620	10 430
Profondità parete verticale max	mm	H	5 935	5 190	6 275	5 655	5 055	6 075
Raggio verticale max	mm	I	6 375	6 460	6 640	6 615	6 625	6 835
Profondità max alla linea 2 500 mm	mm	J	6 615	6 040	7 135	6 625	6 090	7 105
Raggio min alla linea 2 500 mm	mm	K	2 925	2 845	2 910	1 675		
Sbraccio di scavo min	mm	L	690	1 870	195	-		
Raggio di rotazione min	mm	M	3 715	3 730	3 755	2 940	3 080	3 280
Angolo benna	gradi	d	174	174	175	174		175

# DX260LC-9

# Capacità di sollevamento

## Braccio monoblocco · Senza benna

Unità: 1 000 kg

A	1,5 m		3,0 m		4,5 m		6,0 m		7,5 m		9,0 m		Sbraccio max (m)		A
B															

### LC Braccio monoblocco 5,90 m · Bilanciere 3,0 m · Pattino 600 mm · Contrappeso 5,5 t

7,5 m								6,60*	6,60*					5,26*	5,26*	6,66
6 m								6,75*	6,75*	5,91*	5,31			4,99*	4,99*	7,68
4,5 m					8,87*	8,87*	7,53*	7,38	6,87*	5,23				4,95*	4,43	8,32
3 m					11,27*	10,77*	8,65*	7,05	7,39*	5,08				5,11*	4,10	8,64
1,5 m					13,31*	10,14*	9,72*	6,74	7,31	4,93				5,46*	3,99	8,69
0 m			7,56*	7,56*	14,23*	9,82*	9,99	6,53	7,18	4,81				6,03	4,07	8,48
-1,5 m	8,67*	8,67*	13,13*	13,13*	14,09*	9,74*	9,89	6,44	7,14	4,77				6,55	4,41	7,98
-3 m	14,38*	14,38*	18,00*	18,00*	12,97*	9,82*	9,73*	6,49						7,69*	5,17	7,14
-4,5 m			14,12*	14,12*	10,41*	10,08*								7,61*	7,04	5,80

### NLC Braccio monoblocco 5,90 m · Bilanciere 3,0 m · Pattino 600 mm · Contrappeso 5,5 t

7,5 m								6,60*	6,60*					5,26*	5,26*	6,66
6 m								6,75*	6,75*	5,91*	4,90			4,99*	4,70	7,68
4,5 m					8,87*	8,87*	7,53*	6,79	6,87*	4,83				4,95*	4,08	8,32
3 m					11,27*	9,81	8,65*	6,47	7,39*	4,68				5,11*	3,77	8,64
1,5 m					13,31*	9,20	9,72*	6,17	7,28	4,53				5,46*	3,66	8,69
0 m			7,56*	7,56*	14,23*	8,89	9,96	5,97	7,16	4,41				6,01	3,74	8,48
-1,5 m	8,67*	8,67*	13,13*	13,13*	14,09*	8,81	9,86	5,88	7,12	4,37				6,53	4,04	7,98
-3 m	14,38*	14,38*	18,00*	17,28*	12,97*	8,89	9,73*	5,92						7,69*	4,74	7,14
-4,5 m			14,12*	14,12*	10,41*	9,14								7,61*	6,44	5,80

### LC Braccio monoblocco 5,90 m · Bilanciere 3,50 m · Pattino 600 mm · Contrappeso 5,5 t













7,5 m														4,71*	4,71*	7,21
6 m										6,09*	5,39			4,52*	4,52*	8,17
4,5 m								6,98*	6,98*	6,44*	5,29			4,52*	4,10	8,76
3 m					10,41*	10,41*	8,16*	7,16	7,03*	5,13	5,10*	3,86		4,68*	3,81	9,07
1,5 m					12,68*	10,3*	9,34*	6,81	7,34	4,95	5,58	3,79		5,00*	3,71	9,12
0 m			8,75*	8,75*	13,97*	9,87*	10,03	6,56	7,19	4,81				5,55*	3,78	8,92
-1,5 m	8,33*	8,33*	12,86*	12,86*	14,20*	9,71*	9,89	6,43	7,11	4,74				6,01	4,05	8,45
-3 m	13,02*	13,02*	18,76*	18,76*	13,46*	9,74*	9,89	6,43	7,14	4,77				6,94	4,65	7,66
-4,5 m	19,07*	19,07*	15,95*	15,95*	11,49*	9,95*	8,40*	6,58						7,51*	6,02	6,43

### NLC Braccio monoblocco 5,90 m · Bilanciere 3,50 m · Pattino 600 mm · Contrappeso 5,5 t

7,5 m														4,71*	4,71*	7,21
6 m										6,09*	4,98			4,52*	4,29	8,17
4,5 m								6,98*	6,91	6,44*	4,88			4,52*	3,77	8,76
3 m					10,41*	10,06	8,16*	6,58	7,03*	4,72	5,10*	3,55		4,68*	3,50	9,07
1,5 m					12,68*	9,36	9,34*	6,24	7,32	4,55	5,57	3,48		5,00*	3,41	9,12
0 m			8,75*	8,75*	13,97*	8,94	10,00	5,99	7,17	4,41				5,55*	3,46	8,92
-1,5 m	8,33*	8,33*	12,86*	12,86*	14,20*	8,78	9,86	5,87	7,09	4,34				5,99	3,71	8,45
-3 m	13,02*	13,02*	18,76*	17,08*	13,46*	8,81	9,86	5,86	7,12	4,37				6,92	4,26	7,66
-4,5 m	19,07*	19,07*	15,95*	15,95*	11,49*	9,01	8,40*	6,02						7,51*	5,51	6,43

## Braccio articolato · Senza benna

Unità: 1 000 kg

A	3,0 m		4,5 m		6,0 m		7,5 m		9,0 m		Sbraccio max (m)		
B													A

### LC Braccio articolato 6,09 m · Bilanciere 3,0 m · Pattino 600 mm · Contrappeso 5,5 t

9 m			7,67*	7,67*							5,66*	5,66*	5,53
7,5 m					7,27*	7,27*					4,89*	4,89*	7,06
6 m			7,50*	7,50*	7,89*	7,55*	6,74*	5,23*			4,58*	4,58*	8,03
4,5 m			11,31*	11,31*	8,99*	7,25*	7,03*	5,12*			4,49*	4,04*	8,64
3 m			13,04*	10,49*	9,75*	6,87*	7,39*	4,94*			4,56*	3,75*	8,95
1,5 m			13,98*	9,80*	10,08*	6,53*	7,19*	4,76*	4,84*	3,66*	4,79*	3,66*	9,00
0 m			13,61*	9,49*	9,83*	6,31*	7,06*	4,64*			5,22*	3,74*	8,80
-1,5 m	10,12*	10,12*	12,17*	9,45*	9,39*	6,23*	7,02*	4,61*			5,79*	4,04*	8,32
-3 m			9,72*	9,58*	7,61*	6,30*	5,05*	4,72*			4,99*	4,70*	7,52

### NLC Braccio articolato 6,09 m · Bilanciere 3,0 m · Pattino 600 mm · Contrappeso 5,5 t

9 m			7,67*	7,67*							5,66*	5,66*	5,53
7,5 m					7,27*	7,06*					4,89*	4,89*	7,06
6 m			7,50*	7,50*	7,89*	6,95*	6,74*	4,81*			4,58*	4,24*	8,03
4,5 m			11,31*	10,37*	8,99*	6,66*	7,03*	4,70*			4,49*	3,70*	8,64
3 m			13,04*	9,52*	9,75*	6,28*	7,36*	4,53*			4,56*	3,43*	8,95
1,5 m			13,98*	8,85*	10,05*	5,95*	7,17*	4,35*	4,84*	3,34*	4,79*	3,34*	9,00
0 m			13,61*	8,55*	9,80*	5,73*	7,04*	4,23*			5,22*	3,41*	8,80
-1,5 m	10,12*	10,12*	12,17*	8,51*	9,39*	5,66*	7,00*	4,20*			5,79*	3,69*	8,32
-3 m			9,72*	8,63*	7,61*	5,72*	5,05*	4,31*			4,99*	4,3*	7,52

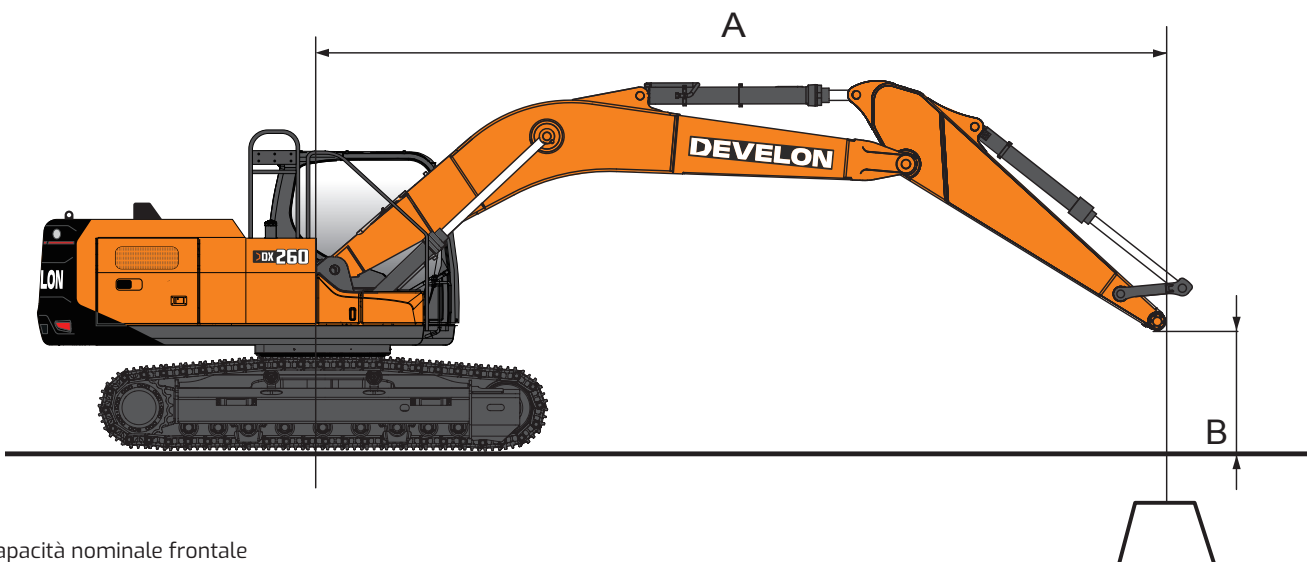

-  = Capacità nominale frontale  
 = Capacità nominale laterale o a 360°

1. All'estremità del bilanciere, senza benna (unità: 1 000 kg)
2. Le capacità contrassegnate con un asterisco (\*) sono limitate da capacità idrauliche.
3. Le capacità di sollevamento mostrate non superano il 75% dei carichi di ribaltamento minimi o l'87% della capacità idrauliche.
4. La posizione meno stabile in assoluto è sul lato.
5. Le capacità di sollevamento si basano sul design originale della macchina e le dotazioni di serie del produttore.
6. Le capacità di sollevamento indicate sono conformi a ISO 10567.
7. Macchina in modalità "power boost" per capacità di sollevamento.

# DX260LC-9

## Dotazione di serie e opzionale

### Motore

DX05V - Motore a 4 cilindri Common Rail (5 018 cc) con iniezione del carburante diretta e controllo elettronico; 4 valvole per cilindro, iniettori verticali; raffreddamento ad acqua, doppio turbocompressore con intercooler aria-aria	▪
Conforme Stage V con riduzione catalitica selettiva (SCR), catalizzatore di ossidazione diesel (DOC) e filtro antiparticolato diesel (DPF)	▪
Smart Power Control di terza generazione (SPC3)	▪
171 kW (229 hp) a 1 700 giri/min (SAE J1995)	▪
Coppia max: 97,4 kgfm a 1 400 giri/min	▪
2 × batterie a 12 V / 150 Ah; motorino d'avviamento 24 V, 6 kW	▪

### Impianto idraulico

e-EPOS per un'efficienza ottimale del sistema in tutte le condizioni di lavoro e consumo di carburante ridotto	▪
Pompe principali: 2 pompe a pistoni assiali a portata variabile - portata max: 2 × 237,5 l/min	▪
Pompa pilota: pompa a ingranaggi - portata max: 27 l/min	▪
Pressione dell'impianto massima: lavoro 373 kg/cm <sup>2</sup> , marcia 358 kg/cm <sup>2</sup>	▪
Selezione di 4 modalità di lavoro e 4 modalità di potenza	▪
Sistema di gestione elettronica della potenza D-Eco con FEH, inclusa doppia portata	▪
Portata idraulica e pressione controllate dalla cabina	▪
Valvole di rigenerazione del flusso di braccio e bilanciere	▪
Valvole di mantenimento di braccio e bilanciere	▪
Tubazione idraulica per martello idraulico	▪
2 velocità di marcia: 3,4 – 5,9 km/h	▪
Pre-filtro aria turbocentrifugo	▪
PERO - linea idraulica ausiliaria a bassa portata per rotazione o inclinazione attrezzo (azionamento con joystick)	•
Tubazione per benna mordente (valvola deviatrice)	•

### Telaio

Cingolo lungo telaio a X: 3 200 mm con pattini da 600 mm	▪
Dispositivo idraulico di regolazione dei cingoli con meccanismo di tensionamento ammortizzato	▪

### Cabina e interni

Cabina pressurizzata e insonorizzata su bussole antivibranti CabSus	▪
Nuovo quadro indicatori con display touch screen LCD Android a colori da 12"	▪
Aria condizionata ad alte prestazioni con controllo elettronico della temperatura	▪
Radio DAB con streaming Bluetooth e sistema viva-voce	▪
Comando proporzionale scorrevole su joystick per le linee idrauliche ausiliarie	▪
Porta USB	▪
Misurazione diretta del consumo di carburante dal pannello di controllo	▪
Stick steer (funzionalità di sterzo con joystick)	▪
Sbrinatori per specchietto principale	•
Sedile riscaldato con funzione di raffreddamento e cintura di sicurezza a 3 punti e 4 punti	•
Ventola di raffreddamento reversibile	•
Pacchetto smart completo: Machine Guidance 2D, Smart Control 2D, muro virtuale, sistema di pesatura, Smart AVM, HDS e Advanced Lift Assist (disponibile solo con braccio monoblocco e bilanciere standard)	•
Pacchetto produttività: Machine Guidance 2D, Smart Control 2D, sistema di pesatura, Lift Assist, muro virtuale (disponibile solo con braccio monoblocco e bilanciere standard)	•
Smart AVM	•
HDS (Human Detection System) con telecamera panoramica e radar	•
Arresto di emergenza (E-Stop) <sup>1</sup>	•
Smart Key con chiave digitale (app)	•
PHM premium (monitoraggio olio idraulico e olio motore, incluso algoritmo di monitoraggio pompa principale e ingranaggio riduttore del motore di brandeggio)	•
Schermo Android da 12" supplementare	•

<sup>1</sup> Sarà disponibile verso la fine del 2026

## Altro

Carro fisso stretto: 3 000 mm	•
Braccio articolato: 6,09 m	•
Opzioni bilanciere: Bilanciere da 2,50 m Bilanciere da 3,00 m Bilanciere da 3,50 m	•
Opzioni pattini: 700 mm 800 mm Pattini a tripla costolatura da 900 mm	•
Compressore d'aria	•
SKF con pompa da 2 kg e collegamento per benna	•
Sistema Groeneveld Twin Heavy Duty (include ingrassaggio tiranteria benna, pompa doppia da 4 kg, unità di comando e display doppio)	•

## Configurazione standard

Carro fisso standard: 3 200 mm	■
Braccio 5,90 m - bilanciere 3,00 m - pattini a tripla costolatura da 600 mm	■
PE3C - linea idraulica ausiliaria a 2 vie per apertura/chiusura attrezzo (comunicazione CAN elettrica tramite pedale e joystick)	■
Tubazioni martello idraulico - linea idraulica ausiliaria a 1 via, incluso braccio flottante e martello idraulico Smart Breaker	■
Valvole di sicurezza per braccio e bilanciere	■
Contrappeso: 5,5 t	■
Pacchetto luci: pacchetto LED completo, girofaro, alternatore da 90 A	■
Telecamere laterale e posteriore	■
Linea innesto rapido	■
Dimensioni di trasporto: 10 085 (lung.) × 3 200 (largh.) × 3 100 (alt.) mm	■
Peso operativo: 26 300 kg	■
Specchietto laterale	■
Pompa di rabbocco del carburante	■
Olio idraulico minerale ISO VG 46	■
ROPS (Roll Over Protective Structure) - standard (ISO 12117-2)	■
Corrimano separabile (ISO 2867:2011)	■
Pacchetto cabina: aletta parasole, tettuccio e protezione anti-pioggia	■
Sedile con sospensioni ad aria completamente regolabile con riscaldatore	■
Dispositivo di avvertenza di sovraccarico	■
Tergicristalli paralleli	■
My Develon (sistema telematico)	■
Garanzia 1 anno / 2 000 ore (a seconda dell'intervallo che si verifica per primo)	■

Di serie = ■

Opzionale = ●



# Garanzia Develon

## La chiave per la massima tranquillità e la protezione della tua macchina

Proteggi le tue macchine da costruzione pesanti con Develon. Le nostre garanzie complete e i nostri piani di protezione premium ti offrono tranquillità, garantendo la sicurezza e il valore del tuo investimento per il futuro.

### **Piani di garanzia su misura**

Scegli tra un'ampia gamma di piani di protezione convenienti, pensati esclusivamente per i clienti Develon e offerti tramite i nostri concessionari autorizzati. Questi piani trasformano la spesa affrontata per la macchina in un investimento strategico.

### **Protezione Develon Premium**

Scegli Develon Premium per sperimentare sicurezza, affidabilità e valore complessivo senza pari. Questo piano di alto livello protegge le tue macchine da costi imprevisti e riduce al minimo i tempi di inattività, consentendoti di concentrarti su ciò che conta, ovvero portare a termine il lavoro.

### **Non aspettare oltre!**

Contatta subito un concessionario autorizzato Develon per proteggere l'investimento sulle tue macchine. Grazie a una procedura facile e a vantaggi duraturi, Develon aiuta a mantenere le tue macchine da costruzione in condizioni ottimali.

**Scegli la garanzia estesa Develon:  
gioca sul sicuro e proteggi  
il tuo investimento.**

# Powered by Innovation

# DEVELON

Spazio per il timbro del rivenditore

DX230LC-9



DX260LC-9



HD Construction Equipment Develon Europe s.r.o.  
IBC - Pobrezni 620/3,  
18600 Praga 8 - Karlin, Repubblica Ceca

©2026 HD Construction Equipment Develon Europe s.r.o.  
Tutti i diritti riservati.  
D-4600896 (01/2026)

Alcune caratteristiche tecniche sono basate su calcoli tecnici e non sono misure effettive. Le caratteristiche tecniche vengono fornite solo a scopo di confronto e sono soggette a modifiche senza preavviso. Le caratteristiche tecniche dell'attrezzatura Develon variano in base alle normali variazioni di progettazione, realizzazione, condizioni operative e altri fattori specifici. Le immagini delle macchine Develon possono mostrare attrezzature diverse da quelle standard.