

Serie 7

EXCAVADORAS DE ORUGAS



DX230LCE-7

Peso operativo: 25 600 kg
Potencia del motor: 120 kW
Tiempo de funcionamiento: 9 horas

DX250LCE-7

Peso operativo: 27 900 kg
Potencia del motor: 120 kW
Tiempo de funcionamiento: 12 horas



DEVELON

DEVELON

Evolución continua hacia lo mejor.

Nuestras raíces se remontan a 1937 como una de las primeras fábricas de maquinaria a gran escala de Corea. Durante ese tiempo, hemos suministrado sistemáticamente equipos de movimiento de tierras para construir infraestructuras críticas destinadas a mejorar las comunidades, las sociedades y el mundo en general.

**Somos
Develon.**

Develon es un nombre audaz que refleja nuestra ambición de seguir desarrollándonos y dejar una huella positiva en el mundo. En el futuro, seguiremos ofreciendo productos y soluciones innovadores que hagan avanzar el mundo en el que vivimos.



Energía eléctrica para trabajos exigentes

Las DX230LCE-7 y DX250LCE-7 son las primeras excavadoras de orugas eléctricas de Develon, con un peso operativo de 26 a 28 toneladas y largos tiempos de funcionamiento de hasta 12 horas. Al ser máquinas eléctricas, combinan cero emisiones locales, alto rendimiento y bajo ruido con la estabilidad y durabilidad de las excavadoras de orugas diseñadas para entornos difíciles.

Son verdaderos habilitadores de negocios: puedes trabajar donde las máquinas diésel no pueden, dentro de zonas de bajas emisiones de carbono, cerca de entornos sensibles o en obras urbanas por la noche. Con estas excavadoras de orugas eléctricas en su flota, desbloquea nuevos tipos de proyectos, cumple con regulaciones más estrictas y demuestra a los clientes que alta productividad y funcionamiento sostenible pueden ir de la mano.

Energía silenciosa y limpia

- Un motor de 120 kW refrigerado por líquido con cero emisiones ofrece un rendimiento silencioso y sensible.
- Las baterías LFP de larga duración admiten productividad durante todo el día y opciones de carga rápidas y flexibles.

Seguridad en la que puede confiar

- La tecnología probada de baterías LFP garantiza estabilidad y seguridad.
- La cabina presurizada con ROPS y acceso antideslizante proporciona seguridad y visibilidad total.

Fabricadas para el tiempo de actividad, diseñadas para durar

- Al tener menos partes móviles y un mantenimiento simplificado reducen tiempo de inactividad y los costes.
- La pluma reforzada y el brazo brindan una durabilidad duradera.

Confort para seguir adelante

- El entorno tranquilo y con pocas vibraciones reducen el cansancio del operador.
- La cabina ergonómica y un asiento de suspensión premium mejoran el confort.
- Los mandos inteligentes y el acceso sin llave garantizan un funcionamiento más sencillo.





Con un motor de 120 kW de imán permanente refrigerado por líquido, una batería LFP de alta capacidad y una hidráulica fuerte, las DX230LCE-7 y DX250LCE-7 igualan a las excavadoras diésel de orugas comparables — solo que más silenciosas y sin emisiones en el punto de uso — para que pueda trabajar donde el diésel está restringido, mantener el ruido bajo en lugares urbanos y seguir obteniendo la capacidad de respuesta, fuerza y capacidad de implementos que su negocio demanda.

Paladas de energía silenciosa y limpia

Un motor de 120 kW de imán permanente refrigerado por líquido ofrece a nuestras excavadoras de orugas eléctricas un rendimiento comparable al diésel con excavación, elevación y uso de implementos potentes y receptivos, además de cero emisiones locales, sin facturas de carburante y ruido significativamente menor que transforman su forma de trabajar sin sacrificar la productividad.

Larga duración, carga flexible

Las DX230LCE-7 y DX250LCE-7 utilizan baterías LFP robustas que ofrecen hasta 9 y 12 horas de autonomía. Ambas se pueden cargar mediante corriente alterna (CA) de 380 V a 63 A en aproximadamente 9 horas, o a 32 A en aproximadamente 16–18 horas, con carga rápida de corriente continua (CC) para alcanzar la carga completa en alrededor de 2–2,5 horas. Esta combinación de larga duración y carga flexible mantiene su excavadora de orugas eléctrica productiva todo el día.

Versatilidad de los implementos, eficiencia eléctrica

El modo de implemento con válvula de prioridad aumenta la eficiencia al mover el brazo y hacer funcionar la herramienta, mientras que el modo de rotor basculante aumenta la precisión y reduce la contrapresión, ambos con la misma compatibilidad de implementos que las máquinas diésel equivalentes para un uso flexible y de amplio alcance.

Hidráulica inteligente para potencia suave

La pluma flotante inteligente se mueve libremente hacia arriba o hacia abajo para adaptarse a la tarea: en modo de martillo hidráulico, baja por su propio peso para reducir el impacto, la vibración y ampliar la vida útil del martillo, mientras que en modo flotación completa sigue el contorno del suelo cuando arrastra el cucharón. La función de giro preciso reduce aún más el balanceo de la carga al iniciar o detener la oscilación para mejorar la seguridad y proteger la carga.





**Transforme
su forma de
trabajar**



Seguridad eléctrica, dentro y fuera



Las DX230LCE-7 y DX250LCE-7 combinan baterías LFP seguras, una estabilidad sólida como una roca, ayudas de visibilidad avanzadas y una cabina ROPS presurizada robusta para crear un entorno de trabajo seguro, con peldaños antideslizantes, barandillas, cámaras, espejos y luces de trabajo LED que protegen a los operadores y a las personas en cualquier lugar de trabajo.

Batería LFP: diseñada para la seguridad

Ambos modelos utilizan baterías LFP (fosfato de hierro y litio), conocidas por su excelente estabilidad química y por ser una de las tecnologías de celdas más seguras. Los operadores y gestores de flotas pueden confiar en un sistema de batería diseñado desde cero teniendo siempre la seguridad en mente.

Estables, robustos, listos para cualquier terreno

Los paquetes de baterías, que actúan como contrapeso, y un tren inferior estable proporcionan a las DX230LCE-7 y DX250LCE-7 un equilibrio excelente cuando se trabaja con implementos pesados o en terrenos irregulares. Las estructuras robustas y completamente soldadas limitan la tensión, por lo que las máquinas se sienten predecibles y facilitan un trabajo seguro y eficiente.

Visibilidad total para obras más seguras

Cámaras traseras y laterales estándar, grandes espejos laterales y potentes luces de trabajo LED proporcionan una vista clara cuando las condiciones son cambiantes. Un sistema opcional de cámara de visión panorámica de 360° con detección ultrasónica mejora aún más la capacidad de supervisar obstáculos y personas alrededor de la máquina y aumenta la seguridad en lugares de trabajo concurridos.

Cabina protegida, acceso seguro

Una sofisticada cabina ROPS presurizada y certificada por ISO ayuda a proteger al operador. Los peldaños antideslizantes, las plataformas y los pasamanos bien colocados hacen que entrar, salir y dar servicio sea más seguro. Con luces de trabajo LED y espejos eléctricos ajustables, la DX230LCE-7 y la DX250LCE-7 están preparadas para un trabajo seguro, de día o de noche.

Las excavadoras DX230LCE-7 y DX250LCE-7 están diseñadas para maximizar el tiempo de actividad. Con estructuras reforzadas, sistemas de propulsión eléctrica simplificados y fácil acceso para el mantenimiento, están diseñados para pasar más tiempo trabajando y menos tiempo en el taller. Las menores necesidades de mantenimiento y la reducción de piezas de desgaste ayudan a reducir los costes operativos y hacen que lo eléctrico sea una opción aún más inteligente a largo plazo para su flota.

Reforzadas donde más importa

Las estructuras reforzadas de la pluma y el brazo están probadas para ofrecer una distribución de carga óptima a lo largo de la pluma. Las piezas fundidas reforzadas, los puntos de pivote de acero forjado y un brazo y pluma para trabajos pesados están fabricados para resistir aplicaciones difíciles. Estos componentes robustos ayudan a reducir el riesgo de reparaciones estructurales y permiten que sus excavadoras de orugas eléctricas sigan generando ingresos durante más tiempo.

Acceso sencillo para un mantenimiento más rápido

Las barandillas de seguridad de gran tamaño y las plataformas espaciosas le ofrecen un fácil acceso a la estructura superior para las inspecciones y el mantenimiento. Este diseño práctico acelera las comprobaciones diarias y el mantenimiento programado, mantiene las máquinas productivas y reduce el tiempo y esfuerzo necesarios para mantener su flota eléctrica en óptimas condiciones.

Batería de larga duración, confianza a largo plazo

Los paquetes de baterías LFP están diseñados para una larga vida útil, con una química conocida por su rendimiento estable durante muchos ciclos de carga. Su diseño robusto conserva la capacidad para proporcionar un tiempo de actividad constante y una productividad en la que puede confiar durante toda la vida útil de estas máquinas.





**Fiabilidad que
mantiene su
flota eléctrica en
funcionamiento**





Comodidad y control en cada giro

Funcionamiento silencioso y con pocas vibraciones, una cabina sofisticada y sistemas de control inteligentes hacen que la DX230LCE-7 y la DX250LCE-7 sean lugares cómodos para trabajar. Desde monturas de suspensión avanzadas y asientos premium hasta pantallas y mandos intuitivos, la cabina está diseñada para reducir el cansancio, mejorar la concentración y mantener a los operadores productivos todo el día.

Entorno de operador silencioso y con pocas vibraciones

El tren motriz eléctrico reduce significativamente los niveles de ruido y vibración en la cabina para crear un ambiente de trabajo tranquilo. Un diseño de cabina sofisticado con una visibilidad mejorada y el sistema de suspensión CabSus absorbe los golpes y las vibraciones de manera mucho más eficaz que los sistemas de silentblock convencionales. Los parasoles y los detalles bien pensados mejoran aún más la comodidad y ayudan a los operadores a mantenerse concentrados y menos cansados, incluso en los turnos largos.

Confort de primera categoría en la cabina

La cabina está diseñada para ofrecer el máximo confort gracias a su asiento de suspensión con calefacción y refrigeración opcional, mejor ventilación y una disposición ergonómica. Los controles, las pantallas y el almacenamiento están todos situados al alcance de la mano. Juntos, estos elementos ayudan a mantener a los operadores relajados, concentrados y productivos, así como hacer que los días largos parezcan más cortos.

Mandos táctiles inteligentes y conectividad manos libres

La pantalla Develon Smart Touch de 8" muestra de forma clara la información y los ajustes más importantes de la máquina. Los operadores pueden comprobar rápidamente el estado de la máquina, monitorizar los parámetros clave y ajustar la configuración según sea necesario. La funcionalidad manos libres integrada le ayuda a realizar llamadas importantes sin dejar los mandos, para que esté siempre disponible, conectado y concentrado en el trabajo.

Control preciso al alcance de la mano

El conmutador giratorio de Develon le proporciona un control fácil y preciso de las funciones de la máquina. Las palancas de bajo esfuerzo y gran capacidad de respuesta le ayudan a trabajar de forma suave y con confianza, mientras que se pueden montar interruptores de pulgar proporcionales horizontal o verticalmente para adaptarse a las preferencias del operador. Este nivel de personalización y control que manejar los implementos sea una tarea más intuitiva y menos cansada.

Llave inteligente Develon para comodidad todos los días

Con la llave inteligente Develon la máquina arranca sin llave para evitar el uso no autorizado y los robos. El sistema también permite abrir y cerrar las puertas a distancia, así como localizar la máquina para que el trabajo diario sea más cómodo seguro, desde la campa a la obra.





Menores costes de mantenimiento

Al tener menos piezas móviles que una excavadora diésel tradicional, el mantenimiento diario de las máquinas eléctricas es más sencillo y rápido.

No hay aceite de motor que cambiar, ni filtros de carburante o de aceite de motor que reemplazar, ni prefiltros de aire que gestionar. Las baterías LFP y los motores eléctricos prácticamente no necesitan mantenimiento, y no hay sistema de postratamiento: no hay AdBlue®, no hay filtro de partículas diésel y no hay servicio asociado. Todo esto reduce el tiempo de inactividad, disminuye los costes de mantenimiento y reparación y reduce el estrés para su equipo y su presupuesto.

Estamos aquí para ayudarle

Maximice la productividad y el tiempo de actividad con piezas originales Develon, la garantía ampliada de Develon y un contrato de mantenimiento para el mantenimiento rutinario a intervalos periódicos.

Facilidad de acceso

Gracias a estar diseñada para la accesibilidad y movilidad, la máquina cuenta con múltiples plataformas y barandillas que garantizan que los operadores siempre tengan un contacto seguro para mayor seguridad.



DEVELON



DEVELON

DEVELON

G
ELECTRIC

ELECTRIC

DEVELON

DEVELON

Especificaciones técnicas

DX230LCE-7

DX250LCE-7



Sistema de potencia eléctrica

La DX230LCE-7 (26 toneladas) y la DX250LCE-7 (28 toneladas) son excavadoras eléctricas de orugas que ofrecen un rendimiento a gran escala sin emisiones en el lugar. Sus baterías de LFP de alta capacidad proporcionan un par y una salida hidráulica similares a los del diésel, con un funcionamiento suave y silencioso ideal para lugares urbanos y regulados. Carga rápida y nocturna flexible, menos piezas móviles y chasis reforzados se combinan con mandos electro-hidráulicos precisos para ofrecer una excavación potente, menores costes operativos y alta disponibilidad.

Motor	Motor de imanes permanentes refrigerado por líquido
Potencia	120 kW
Tipo de batería	LiFePO ₄
Tiempo de funcionamiento (indicación)	DX230LCE-7: 9 horas DX250LCE-7: 12 horas

Especificación de carga

Carga CA	Cargador a bordo, conexión tipo 2 (máx. 44 kW)
Carga rápida CC	Máx. 180 kW, conexión tipo 2 CCS
Cable de carga	5 m, tipo 2-tipo 2, 32 A / 22 kW
Tiempo de carga AC 380 V 63 A / 32 A	DX230LCE-7: mín. 8/16 horas DX250LCE-7: mín. 9/18 horas
Tiempo de carga Carga rápida CC	DX230LCE-7: mín. 2 horas DX250LCE-7: mín. 2,5 horas

Tren inferior

Construcción extremadamente robusta: fabricada con materiales duraderos de alta calidad y con todas las estructuras soldadas diseñadas para limitar las tensiones.

- Rodillos de las orugas lubricados de por vida
- Poleas y piñones equipados con juntas flotantes
- Zapatas de oruga de aleación endurecida por inducción con triple garra
- Pasadores de conexión con tratamiento térmico
- Ajustador de orugas hidráulico con mecanismo de tensión de amortiguación

Rodillos superiores (zapata estándar)	2
Rodillos inferiores	8
Número de eslabones y zapatas/lado	49
Paso del eslabón	190 mm

Conducción

Cada oruga es accionada por un motor independiente de pistones axiales de alto par a través de una caja de engranajes planetarios de reducción. Dos palancas / pedales garantizan un desplazamiento suave con contrarrotación a demanda. El bastidor de la oruga protege el motor de desplazamiento, el freno y los engranajes planetarios. Los frenos de oruga multidisco se accionan por resorte y se liberan hidráulicamente.

Velocidad de desplazamiento (baja-alta)	3,1- 5,5 km/h
Máxima tracción	27,5 t
Capacidad de ascenso en pendientes máxima	35° / 70 %

Especificaciones técnicas

Sistema hidráulico

El sistema e-EPOS (sistema electrónico de optimización de la potencia) es el cerebro de la excavadora: minimiza el consumo de carburante y optimiza la eficiencia del sistema hidráulico en cualquier condición de trabajo. Conectado a la unidad de control electrónico (ECU) del motor a través de un enlace de transferencia de datos, armoniza el motor y el sistema hidráulico, mientras que el sistema hidráulico D-Eco Power controlado electrónicamente proporciona el caudal exacto necesario sin pérdida de energía.

- Las 2 velocidades de desplazamiento ofrecen la posibilidad de elegir entre mayor par o alta velocidad.
- Sistema de bomba de detección cruzada para ahorrar carburante
- Sistema de desaceleración automática
- 4 modos de potencia y 4 de trabajo
- Control del caudal y la presión de los circuitos hidráulicos auxiliares desde el panel de control
- Control del caudal de la bomba asistido por ordenador

Bombas principales	2 × bombas de pistones axiales en tándem de cilindrada variable
Caudal máximo a 1 800 rpm	2 × 210,6 l/min
Bomba de pilotaje	Bomba de engranajes
Caudal máximo de pilotaje a 1 800 rpm	27 l/min
Ajuste de la válvula de alivio, implemento	350 kgf/cm ²
Ajuste de la válvula de alivio, desplazamiento	370 kgf/cm ²
Ajuste de la válvula de alivio, giro	270 kgf/cm ²
Ajuste de la válvula de alivio, pilotaje	40 kgf/cm ²

Cilindros hidráulicos

Vástagos y cuerpos de cilindros de acero de alta resistencia. Un mecanismo amortiguador instalado en todos los cilindros proporciona un funcionamiento sin sacudidas y una mayor duración del pistón.

Cilindros	Cantidad	Diámetro interior x diámetro del vástago x carrera (mm)
Pluma	2	125 × 85 × 1 263
Brazo	1	140 × 100 × 1 443
Cucharón	1	120 × 80 × 1 060
Pluma articulada	1	150 × 100 × 1 300
Brazo, pluma articulada	1	140 × 100 × 1 450

Cabina

El sistema integrado de aire acondicionado y calefacción proporciona un control climático óptimo, con un ventilador automático que suministra aire presurizado y filtrado a través de múltiples salidas de aire. El asiento del operador con suspensión neumática y calefacción es totalmente ajustable y está equipado con cinturón de seguridad, y tanto el asiento como la consola de la palanca se pueden ajustar por separado para adaptarse a las preferencias individuales.

Nivel de presión acústica de emisión ponderada en el puesto del operador, LpAd (ISO 6396:2008)	70 dB (A)
Nivel de potencia acústica ponderada A, LwAd (2000/14/EC)	Declarado: 102 dB (A) Medido: 101 dB (A)

Mecanismo de giro

El mecanismo de giro utiliza un motor de pistones axiales que acciona un engranaje planetario de reducción de dos etapas bañado en aceite para obtener el par máximo.

- Palier de giro: cojinete de bolas de una hilera de tipo cizalla con engranaje interior de acero templado por inducción
- Engranaje interno y piñón inmersos en lubricante

Velocidad máxima de giro	10,9 rpm
Par máximo de giro	8 400 kgf·m

Capacidades de fluido

Sistema de refrigeración de la batería	29,7 l
Depósito de aceite hidráulico	195 l
Dispositivo de giro	5 l
Dispositivo de desplazamiento	2 × 4 l

Especificaciones técnicas

Pesos de los componentes

Elemento	Unidad	Peso (kg)	Comentarios
Estructura superior sin parte delantera	kg	N/A	Con batería
Conjunto de la estructura inferior	kg	7 744	
Conjunto delantero	kg	4 322	
Pluma	mm	5 700 / 5 850 (articulada)	Casquillo incluido
Pluma	kg	1 469 / 1 956	Casquillo incluido
Brazo	mm	2 400 / 2 900 / 3 500	
Brazo	kg	577 / 664 / 806	
Hoja dózer (2 990 mm)	kg	899	Para zapatas de 600 mm; cilindro de la hoja dózer (cada una): 90 kg

Cucharones

				Zapatas de 600 mm					
Tipo de cucharón	Capacidad (m ³) SAE	Anchura (mm)		Peso (kg)	Monopluma			Pluma articulada	
		Con ruedas de corte lateral	Sin ruedas de corte lateral		Brazo de 2,40 m	Brazo de 2,90 m	Brazo de 3,50 m	Brazo de 2,40 m	Brazo de 2,90 m
CC	0,45	–	1 500	357	–	–	–	–	–
GP	0,51	772	722	529	A	A	A	A	A
	0,81	1 128	1 065	654	A	A	A	A	A
	0,92	1 236	1 173	697	A	A	A	A	A
	1,05	1 372	1 309	751	A	A	A	A	A
	1,17	1 493	1 430	809	A	B	B	A	A
	1,28	1 607	1 544	848	A	B	C	A	B
HD	0,73	982	916	732	A	A	A	A	A
	0,90	1 130	1 064	804	A	A	A	A	A
	1,07	1 286	1 220	864	A	A	B	A	A
	1,24	1 438	1 372	923	A	B	C	A	B
	1,32	1 516	1 450	967	A	B	C	B	C
	1,49	1 666	1 600	1 039	B	C	D	C	C

A: apto para materiales con densidad igual o inferior a 2 100 kg/m³.

C: apto para materiales con densidad igual o inferior a 1 500 kg/m³.

B: apto para materiales con densidad igual o inferior a 1 800 kg/m³.

D: apto para materiales con densidad igual o inferior a 1 200 kg/m³.

Basado en ISO 10567 y SAE J296, longitud del brazo sin acoplador rápido. Solo para referencia.

Dimensiones

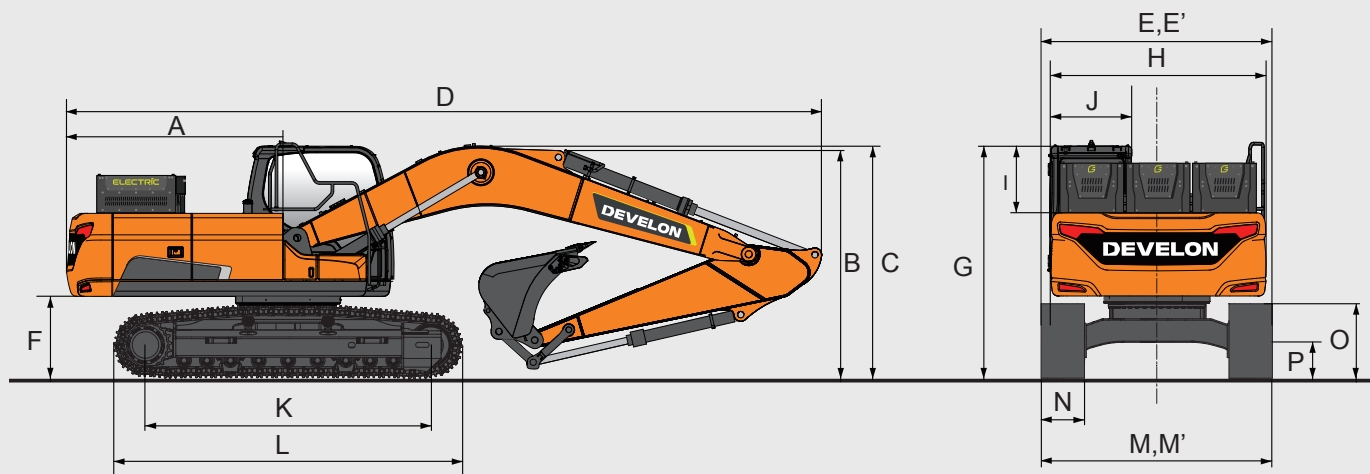

		Unidad	Monopluma			Pluma articulada	
Longitud de la pluma		mm	5 700			5 850	
Longitud del brazo		mm	2 400	2 900	3 500	2 400	2 900
Capacidad del cucharón		m ³	1,05	0,92	0,81	0,92	0,81
A	Radio de giro de voladizo (DX230LCE-7 / DX250LCE-7)	mm	2 909 / 3 154				
B	Altura de transporte (pluma)	mm	2 940	2 890	3 110	3 073	3 054
C	Altura de transporte (manguito)	mm	3 105	3 005	3 305	3 073	3 054
D	Longitud de transporte (DX230LCE-7 / DX250LCE-7)	mm	9 600 / 9 845	9 570 / 9 815	9 610 / 9 855	9 760 / 10 005	9 740 / 9 985
E	Anchura de transporte	mm	2 990				
F	Distancia libre de la estructura superior	mm	1 092				
G	Altura sobre techo de cabina	mm	2 980				
H	Anchura de la carcasa	mm	2 710				
I	Altura de la cabina sobre carcasa	mm	840				
J	Anchura de la cabina	mm	1 010				
K	Distancia entre ejes	mm	3 650				
L	Longitud de oruga	mm	4 445				
M	Anchura del tren inferior estándar	mm	2 990				
N	Anchura de la zapata estándar	mm	600				
O	Altura de oruga	mm	945				
P	Distancia libre sobre el suelo *	mm	450,5				

* sin garra

Perímetro de trabajo

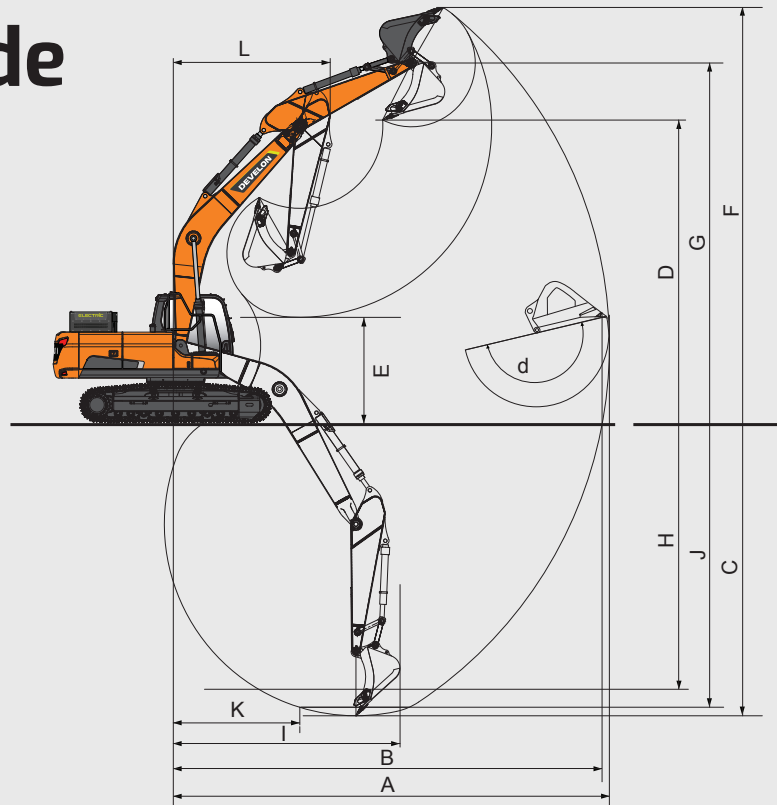

		Unidad	Monopluma			Pluma articulada	
Longitud de la pluma		mm	5 700			5 850	
Longitud del brazo		mm	2 400	2 900	3 500	2 400	2 900
Capacidad del cucharón		m ³	1,05	0,92	0,81	0,92	0,81
A	Alcance máx. de excavación	mm	9 460	9 865	10 385	9 710	10 150
B	Alcance máx. de excavación (suelo)	mm	9 280	9 695	10 220	9 535	9 983
C	Profundidad máx. de excavación	mm	6 105	6 590	7 210	5 980	6 465
D	Altura máx. de carga	mm	6 675	6 830	6 960	8 105	8 430
E	Altura mín. de carga	mm	2 985	2 500	1 870	3 995	3 390
F	Altura máx. de excavación	mm	9 425	9 620	9 635	11 010	11 325
G	Altura máx. de pasador de cucharón	mm	8 130	8 270	8 415	9 555	9 885
H	Profundidad máxima de la pared vertical	mm	5 385	5 525	5 995	4 975	5 370
I	Radio máx. en vertical	mm	6 025	6 415	6 740	6 355	6 620
J	Profundidad máx. de excavación (nivel de 8 pies)	mm	5 890	6 395	7 030	5 860	6 355
K	Radio mín. (nivel 8 pies)	mm	2 840	2 820	2 790	1 710	1 710
L	Radio mín. de giro	mm	3 575	3 560	3 615	2 790	2 635
d	Ángulo del cucharón	°	177				

Fuerzas de excavación (ISO)

		Unidad	Monopluma			Pluma articulada	
Longitud de la pluma		mm	5 700			5 850	
Longitud del brazo		mm	2 400	2 900	3 500	2 400	2 900
Capacidad del cucharón		m ³	1,05	0,92	0,81	0,92	0,81
Cucharón (normal/presión)		toneladas	15,6 / 16,5	15,6 / 16,5	15,6 / 16,5	15,6 / 16,5	15,6 / 16,5
Brazo (normal/presión)		toneladas	12,7 / 13,4	10,9 / 11,5	9,7 / 10,3	12,7 / 13,4	10,9 / 11,5

Capacidades de elevación

Monopluma sin cucharón

Unidad: 1 000 kg

A	1,5 m		3,0 m		4,5 m		6,0 m		7,5 m		9,0 m		Alcance máx.		
B															A

Monopluma 5,70 m · Brazo 2,90 m · Zapata 600 mm

7,5 m								5,23*	5,23*					4,56*	4,56*	6,20			
6,0 m								5,78*	5,78*					4,25*	4,25*	7,31			
4,5 m								6,34*	5,84*	5,87*	4,13			4,19*	3,72	7,99			
3,0 m								9,26*	8,49	7,22*	5,58	6,09	4,02		4,30*	3,41	8,35		
1,5 m								10,99*	7,96	8,09*	5,33	5,95	3,9		4,58*	3,3	8,42		
0,0 m								6,39*	6,39*	11,82*	7,68	8,11	5,15	5,85	3,81		5,11*	3,36	8,22
-1,5 m	6,97*	6,97*	11,08*	11,08*	11,72*	7,6	8,02	5,08	5,83	3,78				5,59	3,64	7,73			
-3,0 m	11,95*	11,95*	14,90*	14,83	10,71*	7,66	7,97*	5,12						6,55*	4,3	6,88			
-4,5 m			11,39*	11,39*	8,32*	7,9								6,37*	5,98	5,50			

Monopluma 5,70 m · Brazo 3,50 m · Zapata 600 mm

7,5 m														3,81*	3,81*	6,87					
6,0 m										4,58*	4,2			3,61*	3,61*	7,89					
4,5 m										5,68*	5,68*	5,33*	4,13		3,58*	3,33	8,52				
3,0 m										6,60*	5,59	5,77*	3,99		3,68*	3,06	8,85				
1,5 m										10,19*	7,98	7,58*	5,29	5,9	3,84		3,92*	2,96	8,92		
0,0 m										7,77*	7,77*	11,38*	7,58	8,02	5,06	5,77	3,71		4,35*	3	8,74
-1,5 m	6,85*	6,85*	10,92*	10,92*	11,66*	7,42	7,89	4,94	5,7	3,65				4,97	3,21	8,28					
-3,0 m	10,65*	10,65*	15,76*	14,4	11,06*	7,43	7,88	4,94						5,75	3,69	7,49					
-4,5 m	15,62*	15,62*	13,10*	13,10*	9,35*	7,6	6,70*	5,08						6,25*	4,82	6,25					

Pluma articulada sin cucharón

Unidad: 1 000 kg

A	1,5 m		3,0 m		4,5 m		6,0 m		7,5 m		9,0 m		Alcance máx.		
B															A

Pluma articulada 5,85 m · Brazo 2,40 m · Zapata 600 mm

7,5 m														7,82*	7,82*	3,98					
6,0 m														6,14*	5,9	5,96					
4,5 m														8,11*	8,11*		6,66*	5,88			
3,0 m														5,57*	4,42	7,11					
1,5 m														10,03*	8,81	7,11*	5,69	5,61*	4,02		
0,0 m														5,57*	4,42	7,11					
-1,5 m														11,45*	8,15	7,95*	5,42	5,82*	3,91		
-3,0 m														11,77*	7,65	8,19	5,17	5,89	3,8		
-4,5 m														10,90*	7,47	8,02	5,02	5,82	3,73		
														5,29	3,41	8,05					
														4,81*	3,73	7,54					
														3,85*	3,85*	6,59					

Pluma articulada 5,85 m · Brazo 2,90 m · Zapata 600 mm

7,5 m														5,29*	5,29*	4,83									
6,0 m														6,23*	6,23*		6,52*	6,52*	5,99*	5,99*					
4,5 m														6,52*	6,52*	5,99*	5,99*	4,71*	4,12						
3,0 m														6,58*	6,58*	6,27*	5,99	5,99	4,71*	4,12					
1,5 m														9,03*	9,01	6,72*	5,78	5,33*	4,07						
0,0 m														11,35*	11,35*	9,03*	9,01	6,72*	5,78	5,33*	4,07				
-1,5 m														11,06*	8,33	7,54*	5,49	5,59*	3,95						
-3,0 m														11,76*	7,76	8,24	5,21	5,91	3,81						
-4,5 m														11,33*	7,48	8,03	5,02	5,8	3,71						
														9,40*	9,40*	9,91*	7,42	7,63*	4,95	5,66*	3,69				
														7,55*	7,52	5,83*	5,01								

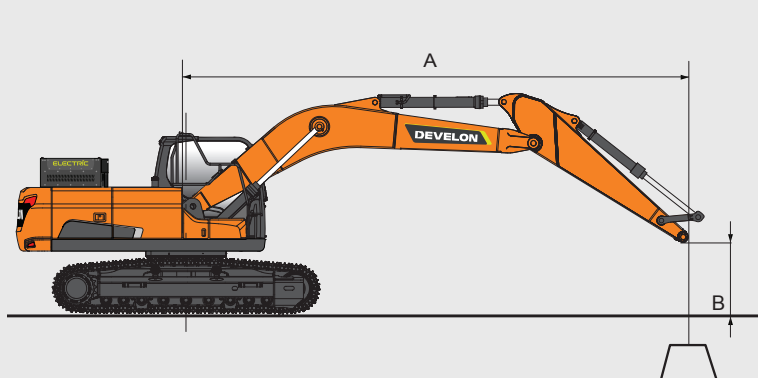

= Nominal por el frente

= Valor nominal en lateral o 360°

1. Las capacidades de elevación son de acuerdo con la norma ISO 10567:2007 (E).

2. El punto de carga se encuentra en el extremo del brazo.

3* = Las cargas nominales se basan en la capacidad hidráulica.

4. Las cargas nominales indicadas no superan el 75 % de las cargas de vuelco ni el 87 % de la capacidad de elevación hidráulica.

5. Para la capacidad de elevación con cucharón, reste simplemente el peso real del cucharón de los valores.

6. Las configuraciones indicadas no reflejan necesariamente el equipamiento de serie de la máquina.

Equipamiento de serie y opcional

Sistema de energía y eléctrico

Sistema de tracción eléctrico: motor refrigerado por líquido, potencia de salida de 120 kW	■
Especificación de la batería: 580 V LFP	■
Carga CA: cargador a bordo, conexión tipo 2 (máx. 44 kW)	■
Indicación del rango de funcionamiento: aproximadamente 10 horas	■
Cargador CA 30 kW	●
Cargador CA 40 kW	●
Estación de carga móvil CC (40 kW)	●
Garantía ampliada: 5 años o máx. 10 000 horas para el sistema eléctrico y las baterías	●

Sistema hidráulico

Regeneración del caudal de la pluma y el brazo	■
Modo de oscilación fina, activado o desactivado desde la cabina	■
Válvulas de giro anti rebote	■
Lumbreras libres (válvula)	■
Función de refuerzo de potencia con un solo toque	■
Línea de doble vía de alto caudal + conductos para martillo hidráulico (PE3C)	■
Control inteligente de potencia (SPC)	■
Amortiguación de cilindros y juntas anticontaminación	■
Caudal de la bomba doble	■
Canalizaciones de cuchara de almeja (válvula distribuidora del cilindro del cucharón)	●
Tubería hidráulica de bajo caudal para herramienta giratoria o basculante (mando por palanca)	●
Tubería hidráulica para acoplador rápido	●
Pluma flotante	●

Interior y cabina

Cabina presurizada con aislamiento acústico y montaje CabSus	■
Asiento con suspensión neumática y calefactor totalmente ajustable	■
Aire acondicionado con climatizador	■
Ventanilla delantera abatible con persiana enrollable y ventanilla inferior delantera desmontable	■

Ventanillas izquierda y derecha correderas	■
Limpiaparabrisas paralelos superior e inferior intermitentes	■
Visera antilluvia	■
Conmutador para desempañar la ventanilla trasera	■
Palancas de mando de muñeca PPC ajustables para brazo, pluma, cucharón y giro	■
Palancas y pedales: control proporcional de los conductos hidráulicos auxiliares	■
Pedal para control auxiliar de 1 y 2 vías	■
Conmutador giratorio	■
Develon Smart Touch: pantalla táctil de 8" todo en uno	■
Sistema de gestión de implementos	■
Cuadrante de mando del régimen del motor (RPM)	■
Velocidad de desplazamiento automática	■
4 modos de potencia y 4 de trabajo	■
Múltiples compartimentos portaobjetos (por ejemplo, portadocumentos bajo el asiento)	■
Zona de almacenamiento (herramientas, etc.)	■
Fiambarrera para calentar y enfriar	■
Suelo plano, espacioso y fácil de limpiar	■
Arranque sin llave (llave inteligente Develon) y bloqueo/desbloqueo de puertas a distancia	■
Función antirrobo	■
Toma de corriente adicional de 12 V	■
Puerto de comunicación serie para interfaz de PC portátil	■
Encendido/apagado remoto de la radio	■
Altavoces y conexiones para radio	■
Radio DAB con Bluetooth y sistema de llamadas manos libres	■
Cámaras de visión lateral y trasera	■
Cámara de visión 360° (AVM)	●
Sistema de cámara de visión 360° (AVM) + detección ultrasónica	●
Asiento con suspensión neumática totalmente ajustable (con calefacción y refrigeración)	●

De serie = ■

Opcional = ●

Seguridad

Estructura protectora contra vuelcos (ROPS)	■
Válvulas de seguridad del cilindro de la pluma y el brazo	■
Dispositivo de advertencia de sobrecarga	■
Barandillas grandes en la estructura superior y los peldaños	■
Faro giratorio	■
Placas antideslizantes de metal perforado	■
Palanca de bloqueo de seguridad hidráulica	■
Cristal de seguridad	■
Martillo para escape de emergencia	■
Espejo retrovisor derecho/izquierdo	■
Interruptor de corte de batería	■
Interruptor de parada de emergencia del motor e interruptor de control de la bomba hidráulica	■
Sistema de prevención y arranque del motor	■
Barandillas (ISO 2867:2011)	■
Freno de estacionamiento	■
Luces de trabajo LED (2 en la pluma, 4 en la carrocería, 2 adicionales en la cabina)	■
Luces de trabajo LED: 4 luces adicionales (2 en la parte delantera, 2 en la parte trasera de la cabina)	●
Sistema de protección contra la caída de objetos: protectores de cabina superiores y delanteros (ISO 10262 nivel II y SAE J1356)	●
Protecciones superior e inferior de la ventanilla delantera	●

Tren inferior

Tren inferior fijo estándar de 2 990 mm con zapatas de 600 mm	■
Zapatas de triple garra de 600 mm	●
Zapatas de triple garra de 700 mm	●
Zapatas de triple garra de 800 mm	●
Zapatas de triple garra de 900 mm	●
Hoja dózer para zapatas de 600–700–800 mm	●

Otros

Pluma de 5 700 mm, brazo de 2 900 mm	■
Protector antipolvo para radiador/enfriador de aceite	■
Función de autodiagnóstico	■
Alternador (24 V, 100 A): batería (2 x 12 V, 150 Ah)	■
Transmisión hidrostática con servotransmisión de 2 velocidades	■
Engrase a distancia de los puntos de giro de la corona del giro y del grupo de trabajo	■
Brazos: 2 400 mm 2 900 mm	●
Brazos: monopluma de 3 500 mm	●
Pluma: pluma articulada de 5 850 mm	●
Cucharones Develon: gama completa de cucharones GP, HD y para roca	●
Martillos hidráulicos Develon y acopladores rápidos Develon	●
Sistema de lubricación automática	●
Compresor de aire	●





Garantía de Develon

La clave para la protección de sus equipos y su tranquilidad

Mantenga protegido su equipo pesado de construcción con Develon. Nuestras completas garantías y planes de protección le ofrecen tranquilidad y le garantizan que su inversión seguirá siendo segura y valiosa en la carretera.

Planes de garantía a medida

Elija entre una gama de planes de protección asequibles, diseñados exclusivamente para los clientes de Develon a través de nuestros distribuidores autorizados. Estos planes convierten el precio de su máquina en una inversión estratégica, no solo en un gasto.

Garantía ampliada de Develon

Decídase por la garantía ampliada de Develon para disfrutar de una seguridad, fiabilidad y valor global inigualables. Este plan de primer nivel protege su equipo frente a costes inesperados y minimiza el tiempo de inactividad, permitiéndole centrarse en lo que importa: cumplir con el trabajo.

¡No espere más!

Póngase en contacto hoy mismo con un distribuidor autorizado de Develon para proteger su inversión en equipos. Con un proceso impecable y beneficios duraderos, Develon ayuda a que sus equipos pesados de construcción se mantengan en condiciones óptimas.

Elija la Garantía Ampliada Develon: Vaya sobre seguro y proteja sus inversiones.

Powered by Innovation

DEVELON

Espacio para el sello del distribuidor

DX230LCE-7



DX250LCE-7



HD Construction Equipment Develon Europe s.r.o.
IBC – Pobrezni 620/3,
18600 Praga 8 – Karlin, República Checa

©2025 HD Construction Equipment Develon Europe s.r.o.
Todos los derechos reservados.
D4600905

Determinadas especificaciones se basan en cálculos de ingeniería y no son medidas reales. Las especificaciones se proporcionan solamente con fines de comparación y están sujetas a cambios sin previo aviso. Las especificaciones para su equipo Develon en particular variarán según las variaciones normales en el diseño, fabricación, condiciones de funcionamiento y otros factores. Las imágenes de las unidades de Develon pueden mostrar equipos que no sean estándar.