

Mini-pelle

# DX23E-7



Poids en ordre de marche:	2296 kg
Capacité du godet:	0,04 m <sup>3</sup>
Durée de fonctionnement:	8 h / 10 h
Capacité des batteries:	32 kWh / 40 kWh



# DEVELON

# DEVELON

## L'évolution continue au service de l'optimisation.

---

Nos racines remontent à 1937, avec la fondation de l'une des premières usines de fabrication de machines à grande échelle de Corée. Nous n'avons cessé, depuis lors, de fournir des équipements de terrassement pour la construction d'infrastructures essentielles au développement des communautés, des sociétés et du monde entier.

**Nous  
sommes  
Develon.**

Develon est un nom ambitieux qui résume parfaitement notre ambition première de poursuivre notre marche en avant et de laisser une empreinte positive dans le monde dans lequel nous vivons. En allant de l'avant, nous continuerons à proposer des solutions et produits innovants qui font progresser le monde actuel.



# Travaillez mieux. Plus silencieusement. Plus longtemps.

Découvrez la mini-pelle électrique DX23E-7 pour travailler plus longtemps en se fatiguant moins. Une batterie très performante et fiable fournit de l'électricité à grande échelle — et offre un temps de charge parmi les plus rapides — pour que vous soyez toujours prêt à réaliser vos travaux en ville ou en intérieur.

## La puissance de votre côté

- Très sûre, la batterie au lithium-ion fournit une puissance immédiate et stable, pour des performances longue durée.
- Choisissez la batterie de 32 kWh ou la version 40 kWh de pointe, qui affiche le meilleur rapport poids/puissance du marché.

## Absence d'à-coups, silence et modernité

- Travaillez toute la journée en bénéficiant d'une efficacité exceptionnelle, pour des performances optimales.
- Un fonctionnement qui génère peu de bruit, peu de vibrations et aucune émission polluante : tout ce qui convient aux flottes modernes.

## La fiabilité au quotidien

- Le peu d'entretien que cette machine demande maximise son temps productif.
- Son design compact et équilibré procure agilité et productivité dans chaque tâche.
- Quant à son agencement intelligent, il offre un accès facile et sûr aux composants internes, pour un entretien simplifié.

## Le confort de toutes les équipes

- L'ajout d'un essuie-glace à l'arrière améliore la visibilité.
- La cabine chauffée apporte du confort en toutes circonstances.
- Le système audio intégré renforce le confort de l'opérateur.

## L'entretien simplifié

- Disposition intelligente du moteur qui accélère contrôles et réparations.
- Intervalles d'entretien prolongés pour gagner du temps et réduire les coûts.
- Panneaux d'accès à ouverture large pour une maintenance facile et rapide.

## Une collègue de travail toujours prête

- La batterie offre jusqu'à 10 heures d'utilisation active.
- La flexibilité des possibilités de recharge tient votre machine prête pour le lendemain.





ELECTRIC  
**DX 23E**



La DX23E-7 vous procure une puissance fiable et forte pour réaliser toutes les tâches de la journée. La capacité supérieure de 40/32 kWh de la batterie, qui assure jusqu'à 8-10 heures de travail actif, propose des options de recharge rapide ou lente pour gérer le fonctionnement de la machine le jour suivant. Le ralenti automatique économise l'énergie pendant les pauses tandis que le fonctionnement presque silencieux, sans émissions et avec des vibrations réduites crée des environnements de travail plus calmes, propres et sans fatigue.

#### **Des performances sans concession**

Bénéficiez de performances solides et fiables qui rivalisent avec les machines diesel, pour attaquer vos tâches quotidiennes en toute confiance. Vous pouvez compter sur une sortie stable et une alimentation réactive tout en consommant de l'énergie uniquement lors de l'activation des fonctions hydrauliques ou de la translation, et en maintenant la productivité élevée et l'efficacité optimisée sans concession sur les performances.

#### **Une puissance haute capacité pour affronter le monde réel**

La capacité supérieure de la batterie de ce segment développe la pleine puissance du moteur à chaque tâche. La batterie se recharge rapidement et permet de retourner travailler dès le lendemain, pour des opérations continues. Activez le ralenti automatique pour économiser de l'énergie pendant les pauses et profitez d'un fonctionnement sans émissions polluantes, pour travailler plus proprement et silencieusement sur les chantiers, établissant une nouvelle référence en matière d'efficacité et de performances environnementales.

#### **Une puissance continue, des temps d'immobilisation minimisés**

Travaillez toute une journée sans interruption — jusqu'à 10 heures avec la batterie de 40 kWh ou jusqu'à 8 heures avec celle de 32 kWh. Réduisez au minimum les temps d'immobilisation avec les prises de recharge rapide ou lente et soyez sûr que votre machine puisse travailler le lendemain même en utilisant une recharge lente. Soyez productif de la première à la dernière tâche, avec une puissance et une flexibilité qui permettent des opérations sans interruption.

#### **Design compact, maîtrise maximale**

Gagnez en maniabilité grâce aux petites dimensions de la machine et à la répartition optimisée du poids, avec la batterie qui remplace le contrepoids habituellement utilisé. Prévu de série, le châssis inférieur rétractable vous donne accès aux espaces les plus étroits tout en conservant une stabilité et un contrôle complets.





**De la puissance  
toute la journée,  
sans compromis**



**Une sécurité et  
une protection  
fiables**



Les mini-pelles DX23E-7 combinent plusieurs fonctions axées sur la sécurité, pour protéger les opérateurs, les machines et les chantiers. La visibilité accrue permet de travailler avec précision et en toute sécurité. Les clapets de verrouillage de sécurité sur la flèche et les flexibles hydrauliques internes réduisent les risques de dommages, pendant que les contacteurs d'arrêt d'urgence et d'arrêt du moteur garantissent une protection supplémentaire pendant le fonctionnement.

#### **Une batterie à la hauteur de vos efforts**

Les mini-pelles DX23E-7 de Develon sont pourvues d'une batterie Li-Ion sûre qui fournit une puissance fiable et constante pour toutes vos tâches quotidiennes. Silencieuse et non polluante, la batterie offre jusqu'à 10 heures de fonctionnement actif, et dispose d'options de recharge flexibles pour que la machine soit prête à travailler le lendemain. Les opérations sont ainsi facilitées tout en réduisant les émissions et le niveau sonore sur les chantiers, avec une productivité et un respect de l'environnement appuyés.

#### **Un design amélioré pour gagner en sécurité**

La conception améliorée vise à renforcer la sécurité de l'opérateur et de la machine : clapets de verrouillage sur la flèche qui empêchent tout mouvement involontaire, et flexibles hydrauliques qui passent par l'intérieur de la flèche pour être mieux protégés, en réduisant le risque de dommage tout en améliorant considérablement la durée de travail.

#### **Sécurité et protection intégrées**

La mini-pelle DX23E-7 est équipée de systèmes de sécurité intégrés qui ont pour objectif de protéger les opérateurs comme la machine. Outre les avertissements de surcharge qui vous avertissent lorsque vous dépassez les limites de levage, des leviers de sécurité manuels, des contacteurs d'arrêt d'urgence et des fonctions d'arrêt d'urgence du moteur constituent une protection supplémentaire pendant le fonctionnement de la machine. Les alarmes de translation préviennent toute personne du déplacement de la machine, pour sécuriser les chantiers et les opérations.

#### **Une sécurité certifiée pour un confort permanent**

La DX23E-7 figure une cabine ROPS/FOPS qui protège contre le retournement et la chute d'objets. Les opérateurs profitent d'un environnement de travail confortable et sûr grâce à son fonctionnement presque silencieux et son faible niveau de vibrations.



ELECTRIC  
**DX 23**





# Un design intelligent qui prolonge la valeur de votre machine

Les mini-pelles DX23E-7 apportent longévité, efficacité et simplification de l'entretien, avec un pack électrique intelligent qui répond aux exigences des chantiers modernes. La conception électrique permet de réduire l'entretien journalier, réduisant les temps d'immobilisation et aidant les opérateurs à rester productifs tout au long de la journée. Les composants renforcés et les fonctionnalités de protection garantissent des performances fiables dans des conditions difficiles tout en diminuant la fréquence des réparations. L'entretien est rendu plus rapide, sûr et efficace grâce à l'accès judicieusement ménagé aux circuits internes, ce qui maximise le temps productif et la valeur à long terme de votre machine.

## **Moins de maintenance quotidienne, plus de temps de fonctionnement**

Grâce à leur nature électrique, les mini-pelles DX23E-7 exigent moins d'entretien journalier, ce qui implique moins de contrôles périodiques comparés aux machines diesel, avec de faibles temps d'immobilisation et une productivité élevée.

## **Une durabilité à toute épreuve**

Sa durabilité améliorée renforce la fiabilité de la machine même dans les conditions les plus difficiles. La mini-pelle garde toute sa robustesse dans le temps grâce à des fonctionnalités comme les plaques latérales plus épaisses qui réduisent ainsi le nombre de réparations.

## **Une maintenance sans tracas**

L'accès facilité à l'orifice de service, avec un capotage à ouverture complète, simplifie l'accès aux composants internes, pour que les opérations de maintenance gagnent en rapidité, sécurité et efficacité.

## **Des recharges rapides et flexibles**

La DX23E-7 est livrée avec deux chargeurs embarqués qui peuvent fournir jusqu'à 6 kW, et des prises de recharge stratégiquement positionnées pour y accéder facilement. La recharge rapide permet d'atteindre 80 % de capacité en seulement 90 minutes, tandis que la recharge plus lente de nuit est simple à mettre en œuvre. Quel que soit votre programme, la DX23E-7, grâce à sa batterie, est prête quand vous en avez besoin, pour assurer une journée de travail efficace et sans interruption.



Technical specifications and safety information printed on a yellow label on the left side of the cab.

Small text or logo on the front panel of the cab.

1610 00  
16011-10110





# Un confort qui favorise les performances

La cabine de la DX23E-7 offre un espace de travail calme, agréable et bien agencé qui réduit la fatigue et préserve la concentration de l'opérateur pendant les longues heures de travail. Chaque élément a été conçu pour favoriser l'efficacité et le bien-être de l'opérateur, en créant un environnement qui facilite le travail et maintient la productivité à son plus haut niveau, indépendamment des conditions.

## Un fonctionnement silencieux pour des journées de travail plus simples

Le faible niveau sonore du fonctionnement maintient le calme dans la cabine, les vibrations réduites au minimum atténuent la fatigue, assurant tout le confort aux opérateurs pour qu'ils restent concentrés au fil des heures. La diminution du stress et des distractions se traduit par un travail plus précis et un meilleur contrôle.

## Le confort au travail

Restez bien au chaud et confortablement installé grâce aux deux chauffages indépendants qui contrôlent les ventilateurs avant et arrière ; quant aux commandes, elles sont ergonomiquement agencées pour rester à portée de main. La cabine est conçue pour réduire la fatigue et faciliter le travail quotidien avec efficacité.

## Travailler avec une vue dégagée

Les éclairages supplémentaires de la cabine illuminent toujours la zone de travail, pour aider les opérateurs à voir clairement et à travailler en toute sécurité dans toutes les conditions.

## Confort et praticité intégrés

- Des fonctions supplémentaires axées sur le confort, comme une radio de cabine de série, créent un environnement agréable et confortable qui encourage les opérateurs à rester impliqués et disposés à réaliser les tâches quotidiennes.
- Le siège à suspension réglable, l'écran numérique IP68 de 5" et une ceinture de sécurité rétractable pourvue d'une alarme apportent confort, informations et sécurité tout au long de la journée.
- La cabine est un espace de travail pratique et convivial grâce à des porte-gobelets et une prise électrique 12 V placés à portée de main de l'opérateur.



# Conçue pour des performances durables

Travaillez mieux, pas plus dur, avec la mini-pelle DX23E-7. Sa propulsion électrique efficace et sa recharge rapide lui permettent de travailler une journée complète, pendant que son entretien journalier restreint limite au minimum les temps d'immobilisation. Sa conception compacte et équilibrée lui permet de se déplacer sans difficultés dans les espaces exigus pour assurer toutes les tâches avec une productivité maximale et un contrôle sans faille.

## **Une maintenance plus rapide**

La DX23E-7 est prévue pour que son entretien de routine soit limité. Sa nature électrique implique un nombre réduit de contrôles réguliers. Vous n'aurez qu'à surveiller de temps en temps les circuits hydrauliques : une maintenance simple et sans complications.

## **Accès rapide, opérations sans tracas**

Les capotages pratiques et à ouverture complète optimisent votre accès aux composants majeurs de la machine. Les entretiens et les inspections de routine sont plus faciles, pour que vous passiez moins de temps à l'atelier, et plus sur les chantiers.

## **Tout à portée de main**

Les points d'entretien bien visibles et l'agencement bien pensé des composants vous aident à contrôler plus rapidement les liquides, filtres et autres éléments essentiels. La DX23E-7 est conçue pour que sa maintenance quotidienne reste intuitive, que ses temps d'immobilisation soient limités et son utilisation, fluide.



My Develon > Gestion sur chantier > Gestion  
de l'efficacité du travail > Gestion préventive  
> Entretien proactif



# Surveillez votre équipement de n'importe où

Pour être concurrentiel et performant, votre équipement doit permettre d'optimiser la productivité des chantiers et leur rentabilité. Les machines Develon y parviennent. Pour garantir un retour sur investissement élevé, nous proposons davantage de fonctions haut de gamme en équipement de série sur chaque modèle, des équipements que les autres constructeurs n'offrent qu'en options coûteuses. En les proposant de série, Develon vous procure un avantage concurrentiel tout en aidant les opérateurs à travailler plus efficacement et en améliorant leur sécurité lors des longues journées passées sur les chantiers.

## > Terminal télématique

Un terminal est installé et connecté à une machine afin de capturer les données de cette dernière.

## > Télécommunication

Develon offre une communication bimode (téléphonie mobile et satellite) pour une couverture maximale.

## > My Develon

Restez informé avec My Develon – plateforme numérique qui centralise toutes les informations d'équipement et les services numériques pour en faciliter l'accès et l'accélérer.

---

Heures de fonctionnement

Total des heures de fonctionnement et heures par modèle

---

Rendement énergétique\*

Niveaux et consommation de carburant

---

Rapports et emplacement

Rapport de fonctionnement et d'utilisation, GPS et gardiennage virtuel

---

Avertissements et alertes

Détection des dysfonctionnements de la machine, de la déconnexion de l'antenne et du franchissement dans le temps ou l'espace de la barrière virtuelle

---

Gestion des filtres et de l'huile

Entretien préventif avec le remplacement programmé des pièces détachées



# Accessoires

Les mini-pelles polyvalentes Develon de série 7 peuvent utiliser différents accessoires pour aller au-delà de l'excavation et élargir ainsi vos capacités sur chaque chantier. Les accessoires Develon sont construits selon les caractéristiques techniques des machines de la marque, pour assurer une fiabilité et des performances supérieures.



## Raccord rapide à broche

Le raccord rapide s'adapte parfaitement à votre mini-pelle Develon, car il a été conçu selon la cinématique de votre machine. Il vous garantit une connexion précise et rapide grâce aux nouvelles butées parfaitement ajustées. Ce raccord rapide supporte les conditions les plus extrêmes et ses performances seront toujours optimales quelle que soit la charge.



## Godets de fouille dentés

Les godets de fouille sont pourvus d'épais massicots latéraux chanfreinés et de brides de protection inférieures qui recouvrent 90 % de la partie inférieure du godet.



## Godet de nivelage

Le godet de nivelage est équipé d'une ou plusieurs plaques pour amplifier la rigidité du godet.

### Changement d'accessoires ultra rapide

Utilisez les conduites de raccord rapide en option pour changer plus rapidement et facilement d'accessoire et améliorer drastiquement votre efficacité, sans interrompre vos opérations.

# DEVELON

## Caractéristiques techniques

### DX23E-7



#### Système d'alimentation électrique

Propulsée par un système de batteries lithium-ion hautement efficace, la DX23E-7 développe le même couple et les mêmes performances hydrauliques que son équivalent diesel, mais avec un niveau de vibrations et de bruits minimal. Les mouvements sont précis et le travail est particulièrement efficace dans les environnements urbains ou réglementés grâce à la nouvelle conception de sa cabine, la souplesse de sa direction et son circuit hydraulique renforcé. La flexibilité des solutions de recharge apportent rapidité pour assurer les opérations intensives et permettent des recharges de nuit. Moins exigeante en matière d'entretien et de coûts de fonctionnement totaux, cette mini-pelle apporte plus de productivité, de confort et de performances environnementales aux chantiers modernes.

Élément	Unité	
Type de batterie		Lithium-ion
Tension de la batterie	V	73,8
Capacité de la batterie	kWh	32 / 40
Durée d'utilisation indicative (selon les applications)	heures	8/10
Connecteur du chargeur standard		Type 2
Connecteur du chargeur rapide		Rema DIN 320
Tension de la batterie auxiliaire	V	12

#### Circuit hydraulique

L'e-EPOS (Electronic Power Optimising System) est le cerveau de la machine : il réduit la consommation de carburant et optimise l'efficacité du circuit hydraulique quelles que soient les conditions de travail. Pour harmoniser le fonctionnement du moteur et du circuit hydraulique, cet e-EPOS est connecté à l'ECU du moteur via une liaison de transfert de données.

- 2 vitesses de translation pour un couple accru ou une vitesse élevée
- Système de pompe à détection croisée pour économiser l'énergie
- Système automatique de décélération
- 3 modes de fonctionnement
- Contrôle du débit et de la pression des circuits hydrauliques auxiliaires à partir du panneau de contrôle

Élément	Unité	
Type de pompe		Pompes tandems à pistons axiaux à débit variable
Pression maxi	kgf/cm <sup>2</sup>	245
Débit auxiliaire (bidirectionnel)	l/min	26,4
Capacité hydraulique (réservoir/système)	l	18

## Moteur électrique

Élément	Unité	
Type de moteur		Réductance synchrone
Puissance (de pointe) du moteur	kW	16
Puissance (continue) du moteur	kW	13

## Type de chargeur

Type de chargeur	Tension (V)	Connecteur	Temps de charge (h)	
			32 kWh	40 kWh
Chargeur embarqué de série	110	Type 2	9,6	12
	230	Type 2	4,8	6
Chargeur rapide externe	380-440	Rema DIN 320	2	2,5

## Principales caractéristiques techniques

Force d'arrachement au godet (ISO)	kN	16
Force d'arrachement au balancier (ISO)	kN	9
Vitesse de translation (gamme lente - gamme rapide)	km/h	2,1 / 4,2
Force de traction	kg	1382
Vitesse de rotation	tr/min	9,4
Longueur de la flèche	mm	1750
Longueur du balancier	mm	1230
Capacité du godet, std SAE	m <sup>3</sup>	0,04
Angle de déport de flèche (gauche / droite)	degrés	56 / 59
Largeur des chenilles en caoutchouc	mm	230
Pression au sol (canopy / cabine)	kgf/cm <sup>2</sup>	0,36

## Châssis inférieur

Construction extrêmement robuste à base de matériaux durables de haute qualité, les assemblages soudés étant réalisés de sorte à réduire les contraintes.

- Les galets de chenille sont étanches et graissés à vie
- Pignons et roues dentées équipés de joints flottants
- Patins de chenille en alliage trempé par induction avec triple crampon
- Broches de connexion traitées à la chaleur
- Tendeur de chenille hydraulique avec mécanisme d'amortissement

## Cabine

Le système de chauffage a été soigneusement conçu pour que la cabine reste confortable dans toutes les conditions. L'air pressurisé et filtré circule par plusieurs bouches qui fournissent de l'air frais à l'ensemble de l'habitacle. Le siège de l'opérateur est entièrement réglable et équipé d'une ceinture de sécurité pour davantage de sécurité. Le siège et la console du manipulateur peuvent aussi être réglés indépendamment, ce qui permet à l'opérateur d'ajuster au mieux son espace de travail pour gagner en confort et en efficacité.

Niveau sonore à l'extérieur (2000/14/EC – ISO 6395:2008) Lwa	dB(A)	80
Niveau sonore à l'intérieur (ISO 6396:2008) Lpa	dB(A)	68,4

# Dimensions

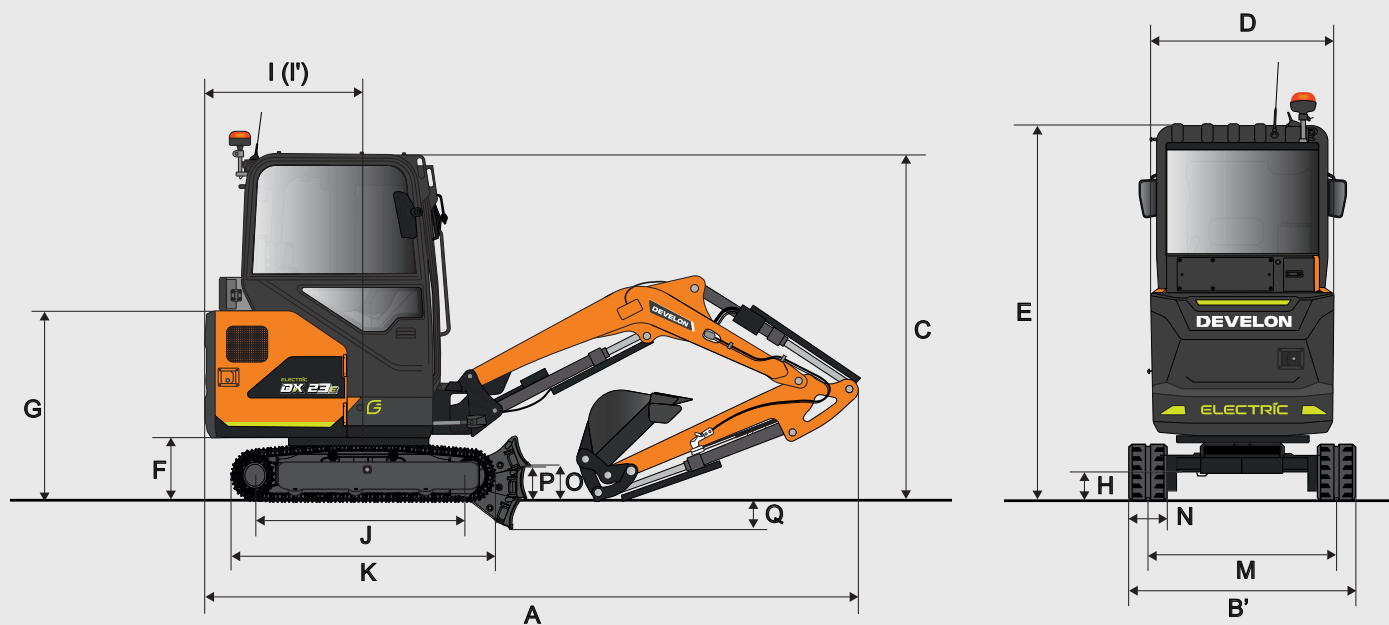

## Classification

### Unité

		Unité	
A	Longueur hors tout	mm	3858
B	Largeur hors tout (extension châssis inférieur)	mm	994 (1290)
B'	Largeur hors tout (lame de remblayage)	mm	994 (1290)
C	Hauteur hors tout	mm	2270
D	Largeur hors tout de la tourelle	mm	980
E	Hauteur hors tout de la cabine	mm	2270
F	Garde au sol du contrepois	mm	416
G	Hauteur hors tout du capot moteur	mm	1245
H	Garde au sol minimum	mm	150
I	Distance à l'arrière	mm	1090
I'	Distance à l'arrière	mm	1090
J	Distance entre les basculeurs	mm	1230
K	Longueur du châssis inférieur	mm	1553
M	Largeur chenilles (position étendue)	mm	764 (1060)
N	Largeur de chenille	mm	230
O	Hauteur de lame	mm	225
P	Garde au sol de la lame relevée	mm	183

# Cinématique de travail

## Classification

		Unité	
Longueur de la flèche		mm	1750
Longueur du balancier		mm	1230
A	Portée de fouille maxi	mm	4130
A'	Portée de fouille maxi (au sol)	mm	4040
B	Profondeur de fouille maxi	mm	2540
B'	Profondeur de fouille maxi (niveau B')	mm	2000
C	Profondeur de fouille maxi en paroi verticale	mm	2020
D	Hauteur de fouille maxi	mm	3585
E	Hauteur de déversement maxi	mm	2550
F	Rayon d'orientation mini	mm	1725



# Capacités de levage

## Cabine · sans godet

Unité : kg

A	2 m		2,5 m		3 m		3,5 m		Portée maxi (m)		
B											A

## Cabine - Flèche de 1,75 m - Balancier de 1,23 m - Chenilles en caoutchouc de 230 mm - Levage de la lame de buteur

3.0 m			350	350					350	350	2.53
2.5 m					340	340			330	330	3.01
2.0 m					330	330			310	310	3.31
1.5 m			380	380	350	350			310	310	3.50
1.0 m	600	600	460	460	400	400	340	320	320	300	3.58
0.5 m	740	680	540	500	410	390	330	310	320	300	3.58
0.0 m	720	670	520	490	410	380			330	310	3.48
-0.5 m	720	660	520	480	400	380			360	330	3.29
-1.0 m	720	660	520	480					400	380	2.98
-1.5 m	600	600							410	410	2.47
-2.0 m									280	280	1.45

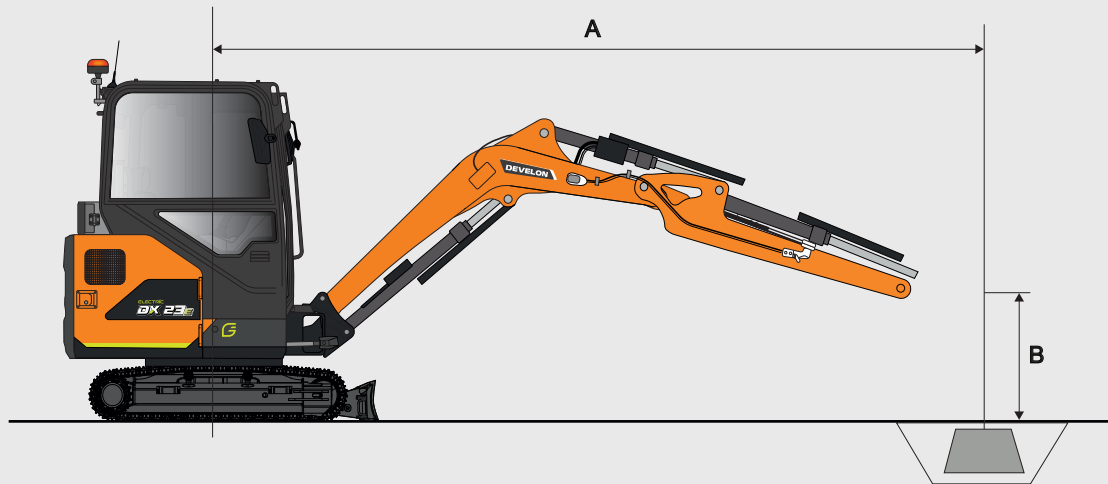

= Cote sur l'avant

= Cote sur le côté ou à 360°

1. Le point de charge est situé à l'extrémité du balancier.
2. Les capacités marquées d'un astérisque (\*) sont limitées par les capacités hydrauliques.
3. Les capacités de levage affichées n'excèdent pas 75% des charges de basculement minimales ou 87% des capacités.
4. La position la moins stable est sur le côté.
5. Les capacités de levage ne s'appliquent à la machine avec son équipement d'origine et normalement fourni par le constructeur.
6. Les capacités de levage sont conformes à la norme ISO 10567.

\*Certaines de ces options peuvent être prévues de série dans certains marchés. Certaines de ces options peuvent ne pas être disponibles pour certains marchés. Veuillez contacter votre concessionnaire Develon local pour obtenir davantage d'informations sur la disponibilité ou adapter votre machine selon vos besoins.

# Équipements de série et en option

## Système électrique

Bloc-batterie lithium-ion de 32 kWh	■
Bloc-batterie lithium-ion de 40 kWh	●
Chargeur intelligent embarqué avec connecteur de type 2	■
Connecteur de charge rapide Rema DIN 320	■
Circuit hydraulique à centre ouvert	■
Translation à deux vitesses avec passage de vitesse automatique	■
Accumulateur de pression	■
Commande auxiliaire proportionnelle	■
Conduite hydraulique aux. bidirectionnelle pour grappin	■
Inverseur pour la conduite hydraulique bidirectionnelle	■
Débit aux. réglable sur le tableau de bord	■
Huile hydraulique biodégradable	■

## Cabine

ROPS (structure de protection contre le retournement)	■
TOPS (structure de protection contre le retournement)	■
Siège suspendu réglable PVC	■
Ceinture de sécurité à enrouleur avec alarme	■
Réchauffeur	■
Leviers de translation avec pédales	■
Vitre avant assistée	■
Alarme de déplacement	■
Gyrophare LED	■
Bloc numérique 5" à étanchéité à la poussière et l'eau IP68	■
Autoradio et USB	■
Prise électrique 12 V	■
Rétroviseur latéral	■
Porte-gobelet	■

## Équipement de travail

Fonction de déport de flèche	■
Conduites de raccord rapide	■
Clapets de sécurité pour la flèche, le balancier	■
Alarme d'avertissement de surcharge	■
Moteur de translation et d'orientation avec frein à disque	■
Feu de travail LED sur la flèche	■
Feux de travail à LED sur la cabine	■

## Surveillance télématique

My Develon	■
------------	---

De série = ■  
En option = ●



# Garantie Develon

## La clé de la protection de votre équipement et de votre tranquillité d'esprit

Avec Develon, protégez votre équipement de construction lourde. Nos garanties et nos plans de protection complets vous rassureront en sécurisant à l'avenir votre investissement.

### **Plans de garantie personnalisés**

Choisissez parmi différents plans de protection abordables, conçus exclusivement pour les clients Develon par le truchement de nos concessionnaires agréés. Ces plans font du coût de votre machine un investissement stratégique, et non pas juste une dépense.

### **Extension de garantie Develon**

Choisissez une Extension de garantie Develon pour une sécurité, une fiabilité et une valeur globale inégalées. Ce plan de niveau supérieur protège votre équipement contre les coûts imprévus et réduit les immobilisations, ce qui vous permet de vous concentrer sur l'essentiel : faire le travail.

### **Agissez dès maintenant !**

Contactez dès aujourd'hui un concessionnaire agréé Develon pour savoir comment protéger votre équipement, votre investissement. Grâce à un processus simple et des avantages durables, Develon contribue à ce que votre équipement de construction lourde reste au mieux de sa forme.

**Choisissez l'extension de garantie  
Develon : Ne prenez pas de risque et  
sécurisez votre investissement.**

# Powered by Innovation

# DEVELON

Espace pour le tampon du concessionnaire



HD Construction Equipment Develon Europe s.r.o.  
IBC – Pobrezni 620/3,  
18600 Praha 8 – Karlín, République tchèque

©2026 HD Construction Equipment Develon Europe s.r.o.  
Tous droits réservés.

D4600906 (03/2026)

Certaines caractéristiques techniques sont basées sur des calculs techniques et non pas sur des mesures réelles. Les caractéristiques techniques sont données à titre de comparaison uniquement et sont susceptibles d'être modifiées sans préavis. Les caractéristiques techniques de votre équipement Develon peuvent différer en raison de variations normales dans la conception, la fabrication, les conditions d'utilisation et d'autres facteurs. Les photos des unités Develon peuvent présenter un équipement non-standard.