

Chargeuse de déchets

# DL280-7

Une puissance maximale:	190 ch
Poids en ordre de marche:	19,7 t
Capacité du godet:	2,8 m <sup>3</sup>
Hauteur maximale au pivot de godet:	5 m



# DEVELON

# DEVELON

## **L'évolution continue au service de l'optimisation.**

---

Nos racines remontent à 1937, avec la fondation de l'une des premières usines de fabrication de machines à grande échelle de Corée. Nous n'avons cessé, depuis lors, de fournir des équipements de terrassement pour la construction d'infrastructures essentielles au développement des communautés, des sociétés et du monde entier.

**Nous  
sommes  
Develon.**

Develon est un nom audacieux qui résume parfaitement notre ambition première de poursuivre notre marche en avant et de laisser une empreinte positive dans le monde dans lequel nous vivons. En allant de l'avant, nous continuerons à proposer des solutions et produits innovants qui font progresser le monde actuel.



# Nouvelle chargeuse de déchets Develon: Une construction à toute épreuve

Gagnez un maximum d'efficacité avec la chargeuse de déchets Develon et son impressionnant bras de levage à grande hauteur conçu pour charger plus facilement et rapidement les plus gros camions.

Compacte et pourtant puissante, elle développe une force exceptionnelle dans les espaces limités, pour des performances sans compromis. Grâce à ces fonctionnalités de protection de pointe intégrées, cette chargeuse satisfait aux normes de sécurité les plus strictes afin d'offrir un environnement de travail sécurisé aux opérateurs. Ajoutez d'exceptionnelles économies de carburant et vous disposez d'un choix intelligent et durable qui vous secondera dans votre travail.

## Une puissance qui assure

- La puissance répond à la tâche demandée grâce à sa gestion du bout des doigts.
- Le bras de levage de grande hauteur vous fait faire des économies à chaque cycle.
- La fonction de coupure intelligente d'embrayage optimise la vitesse du bras de levage et facilite les démarrages en côte.
- Les fonctionnalités d'assistance intelligente améliorent les performances pour offrir des opérations plus efficaces et souples.

## Une sécurité sur laquelle compter

- Elle a été conçue pour relever les défis des installations de gestion des déchets et de recyclage.
- Le système perfectionné de filtration d'air accroît la sécurité et le confort de l'opérateur tandis que le système d'extinction des incendies limite les risques au minimum.

## Fiabilité de la conception

- Ses protections à usage intensif ont été conçues pour supporter les chantiers les plus difficiles.
- Les solides pneus pleins en caoutchouc apportent longévité et résistance à l'épreuve des crevaisons.

## Un confort durable

- Sa spacieuse cabine offre un plus grand confort à l'opérateur qui peut pleinement se concentrer sur son travail.
- La colonne de direction réglable réduit la fatigue des longues heures de travail alors que le manipulateur électronique raccourcit la durée des cycles et assure souplesse de fonctionnement.
- Develon Smart Touch réunit sur un même écran toutes les fonctions.

## Quand l'entretien est facilité

- My Develon rend la gestion de flotte et le diagnostic à distance plus simples.
- L'accès aux composants est facilité grâce à sa conception.



La chargeuse de gestion des déchets Develon DL280-7 développe une grande puissance avec un contrôle intelligent. Sa hauteur de 5 m, son moteur DL06V économe en carburant, ses modes de puissance et son système d'assistance intelligent avancé améliorent sa stabilité, diminuent la durée des cycles et maintiennent la productivité même dans les conditions les plus extrêmes.

#### **Aller plus haut. Charger plus vite.**

Avec son impressionnant balancier de 5 mètres, la chargeuse de déchets Develon DL280-7 permet de travailler rapidement auprès des camions les plus gros. L'exclusivité et la légèreté de conception du balancier lui apportent une grande rapidité d'exécution et des flux de travail rationalisés, pour un gain de temps à chaque cycle.

#### **Une puissance optimisée**

Faites votre choix parmi les modes Power (puissance), Normal ou Economy (économie) pour adapter les performances de votre chargeuse à sa tâche et atteindre le parfait équilibre entre puissance et rendement énergétique.

#### **Économisez du carburant, et donc de l'argent**

Les systèmes de ralenti automatique et d'arrêt automatique diminuent automatiquement le régime moteur ou coupe le moteur lorsque la chargeuse n'est pas utilisée. Cette fonctionnalité aide à économiser du carburant, à réduire les émissions et à éviter toute surchauffe pour garantir à tout moment la sécurité, l'efficacité et la disponibilité de votre machine.

#### **I.C.C.O. (Intelligent Clutch Cut Off, coupure intelligente d'embrayage)**

Besoin de plus de puissance pour accélérer le levage du balancier ? Dans les rapports bas, il suffit d'enfoncer la pédale de frein à gauche pour libérer la transmission. Pour repartir vers l'avant sur un plan incliné, il faut désactiver la commande de la transmission située sur le tableau de commande.

#### **Une assistance intelligente**

L'assistance intelligente comprend des fonctionnalités, comme le changement de vitesse automatique, la rétrogradation, le système d'isolation de la charge (LIS), le déclenchement du levage, le retour en position d'attaque, le ventilateur réversible et le nivellement avec le godet, qui offrent une grande souplesse de fonctionnement.





Des  
performances  
impressionnantes



**Des machines  
sûres, solides et  
prêtes à entrer  
en action**



Construite en privilégiant la sécurité, la chargeuse DL280-7 spécialisée dans la gestion des déchets, incroyable par sa robustesse, fait bien plus que satisfaire aux réglementations très strictes. Elle protège également les opérateurs avec ses systèmes de protection de pointe et sa conception intelligente qui leur apportent sécurité, confiance et contrôle dans les environnements même les plus difficiles.

#### **Sécurité à tous les niveaux**

Les fonctionnalités de sécurité de la Develon DL280-7 ont été spécialement pensées pour relever les défis des installations de recyclage et de traitement des déchets. S'inspirant de solutions de chargeuses sur pneus Develon ayant déjà fait leurs preuves, cette machine passe au niveau supérieur grâce à un ensemble de fonctionnalités de sécurité qui protège l'opérateur et votre investissement.

#### **Construite pour relever tous les défis**

Notre chargeuse de gestion des déchets intègre aussi un système avancé de filtration d'air qui garantit la sécurité et le confort de l'opérateur, un système d'extinction des incendies pour réduire les risques au maximum et des composants Hi-Viz pour que la machine reste toujours bien visible.

#### **Un avantage clair**

Étudiée pour offrir confort et sécurité, la cabine est pourvue d'un plus grand pare-brise qui améliore la visibilité, et des rétroviseurs surdimensionnés pour une vue quasiment panoramique. La protection du pare-brise permet de le sécuriser comme jamais sans pour autant impacter sa bonne visibilité. Vous pouvez aussi ajouter jusqu'à 12 feux de travail à LED et des rétroviseurs à réglage électrique, pour être en mesure de réaliser n'importe quel travail, de jour comme de nuit.

Le secteur du traitement des déchets et du recyclage exige des machines qui peuvent tout supporter. La robustesse de la structure de la chargeuse est renforcée par des protections à usage intensif, un exosquelette en option et de solides pneus pleins en caoutchouc qui garantissent longévité et fiabilité à l'épreuve des crevaisons.

#### **Robuste et fiable**

Nous avons étudié minutieusement chaque détail, par analyse des éléments finis, pour maximiser la durée de vie des principaux éléments, comme le châssis, les articulations et le bras de levage. Notre approche innovante de la conception et des analyses de données garantit les meilleures performances et longévité possibles.

#### **De nouvelles fonctionnalités pour une protection maximale**

La chargeuse de gestion des déchets DL280-7 protège parfaitement toutes les pièces sensibles. Des capots et des brosses supplémentaires aident à protéger les pièces internes de la poussière tandis que les protections du réservoir de carburant et du radiateur et l'exosquelette en option sont une barrière supplémentaire contre les possibles impacts dans les espaces exigus. Les lignes de graissage du bras de levage passent en toute sécurité à l'intérieur, profitant de son design en creux.





Une robustesse  
à toute épreuve



# Prenez place en classe affaires

Pour supporter les longues heures passées dans des environnements exigeants, plus que de la puissance, il faut du confort. La conception de la chargeuse de déchets Develon DL280-7 a été axée sur l'opérateur, avec une cabine spacieuse et silencieuse, des commandes intuitives et une assise haut de gamme qui réduisent la fatigue et aident à rester concentré. Toutes ces fonctionnalités s'ajoutent pour offrir une expérience de travail plus confortable et souple afin que les opérateurs donnent le meilleur d'eux-mêmes à chaque moment.

## **Cabine spacieuse**

Réorganisée, la cabine s'oriente vers plus de confort pour aider l'opérateur à se concentrer : plus spacieuse, plus silencieuse, elle rend plus agréable chaque moment passé à son bord. L'opérateur bénéficie d'un plus grand espace au niveau des jambes, de pédales placées au bon endroit et de rangements pratiques ; il se sent comme chez lui. La climatisation a été améliorée et maintient un climat frais et agréable, pour mettre l'opérateur à l'aise et l'aider à se concentrer sur son travail.

## **Colonne de direction réglable**

Personnalisez votre expérience de conduite grâce à la direction télescopique à inclinaison réglable qui réduit la fatigue des opérateurs malgré les heures passées.

## **Develon Smart Touch**

Develon Smart Touch est un écran tactile de 8" qui comprend toutes les fonctions de la machine : réglages, caméra, climatisation et multimédia, sans oublier la fonction d'aide qui facilite la navigation sans besoin d'un manuel.

## **Manipulateur électronique**

Le manipulateur électronique, intégré à l'accoudoir droit, raccourcit la durée des cycles grâce à sa sensibilité réglable, évite les chocs et donne accès au nivellement automatique pour un contrôle précis et un grand confort.

## **Retour en position d'attaque**

La fonctionnalité de retour en position d'attaque vous permet d'effectuer les réglages en restant dans la cabine, garantissant le retour systématique du bras de levage et du godet dans la même position. Le travail n'en est que plus efficace et constant.

## **Déclenchement du levage**

Le déclenchement du levage vous permet de régler une hauteur de levage dans les espaces exigus, comme sur les sites en intérieur. Il est facile d'annuler cette fonction en remettant en place le manipulateur lorsque nécessaire.

## **Siège haut de gamme**

Gagnez encore en confort avec le siège de qualité supérieure et la suspension à faible fréquence horizontale et verticale, le soutien lombaire pneumatique, le chauffage et la ceinture de sécurité à 3 points.





# Entretien simple avec une durée de fonctionnement maximale

Chaque minute étant précieuse sur un chantier, la chargeuse de déchets Develon DL280-7 a été pensée avec un entretien facile et une durée de fonctionnement maximale. Qu'il s'agisse de circuits de refroidissement intelligents, d'une filtration d'air durable ou de points d'accès sûrs et d'assistance d'entretien fiable, toutes ces fonctionnalités contribuent à ce que votre machine fonctionne plus longtemps, avec moins d'immobilisation et des coûts d'exploitation plus bas.

## Un refroidissement complet

Grâce à des radiateurs à ailettes larges et un ventilateur réversible, votre chargeuse est bien refroidie, synonyme de temps d'immobilisation réduits et d'un entretien facilité. En outre, vous pouvez paramétrer les intervalles du ventilateur directement sur Develon Smart Touch pour améliorer le rendement énergétique et accélérer les temps de chauffe.

## Admission d'air

Le préfiltre cyclonique sans entretien supprime 99 % des particules de 20 microns et plus, prolongeant la durée de vie du filtre et améliorant la combustion et la longévité du moteur.

## Notre assistance à votre disposition

Maximisez la productivité et le temps productif avec des pièces détachées Develon d'origine, la garantie Develon Premium et un contrat de maintenance prenant en charge l'entretien de routine à intervalles réguliers.

## Un accès facile

La machine, conçue pour assurer accessibilité et mobilité, est équipée de plusieurs plates-formes et mains courantes pour que les opérateurs aient toujours un contact sûr en 3 points avec la machine pour plus de sécurité.

My Develon > Gestion sur chantier > Gestion  
de l'efficacité du travail > Service proactif  
> Entretien préventif et disponibilité prolongée



# Surveillez votre équipement de n'importe où

Pour être concurrentiel et performant, votre équipement doit permettre d'optimiser la productivité des chantiers et leur rentabilité. Les machines Develon y parviennent. Pour garantir un retour sur investissement élevé, nous proposons davantage de fonctions haut de gamme en équipement de série sur chaque modèle, des équipements que les autres constructeurs n'offrent qu'en options coûteuses. En les proposant de série, Develon vous procure un avantage concurrentiel tout en aidant les opérateurs à travailler plus efficacement et en améliorant la sécurité pendant les longues journées passées sur les chantiers.

## > Terminal télématique

Un terminal est installé et connecté à une machine afin de capturer les données de cette dernière.

## > Télécommunication

Develon offre une communication bimode (téléphonie mobile et satellite) pour une couverture maximale.

## > My Develon

Restez informé avec My Develon – plateforme numérique qui centralise toutes les informations d'équipement et les services numériques pour en faciliter et accélérer l'accès.

---

Heures de fonctionnement

Total des heures de fonctionnement et heures par mode

---

Rendement énergétique\*

Niveaux et consommation de carburant

---

Rapports et emplacement

Rapport de fonctionnement et d'utilisation, GPS et gardiennage virtuel

---

Avertissements et alertes

Détection des dysfonctionnements de la machine, de la déconnexion de l'antenne et du franchissement dans le temps ou l'espace de la barrière virtuelle

---

Gestion des filtres et de l'huile

Entretien préventif avec le remplacement programmé des pièces détachées

\*Les fonctions peuvent ne pas concerner tous les modèles. Veuillez contacter votre représentant commercial pour obtenir plus d'informations sur cette fonction.



# Accessoires

Il est primordial d'utiliser le godet le plus adapté pour atteindre les performances et l'efficacité maximales. Sa bonne adéquation garantit un chargement plus rapide, moins de pertes de matériau et un fonctionnement plus souple.

---

## Godet universel

Ce godet, qui se caractérise par sa partie inférieure inclinée pour un meilleur remplissage et un angle de vidage plus prononcé, sera votre allié pour manipuler les matériaux au quotidien.

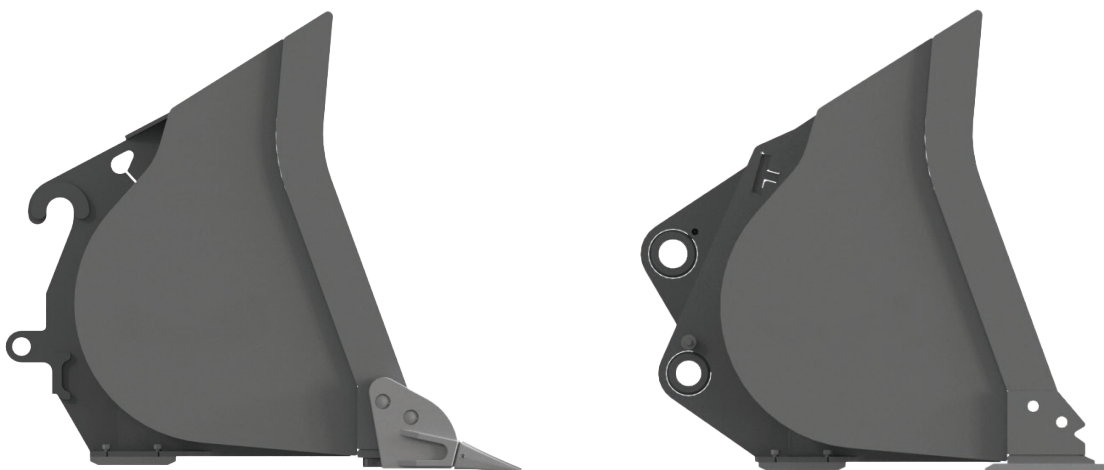

# DEVELON

## Caractéristiques techniques

### DL280-7

#### Moteur

Conçu pour offrir des performances accrues et un meilleur rendement énergétique, le moteur diesel Develon DL06V satisfait pleinement aux dernières exigences Stage V en matière d'émissions. Pour optimiser les performances de la machine, le moteur utilise des injecteurs de carburant à haute pression, un refroidisseur air/air de l'air d'admission et des commandes moteur électroniques. 4 temps, refroidissement par eau, turbocompression avec clapet de décharge, catalyseur d'oxydation diesel (DOC), réduction catalytique sélective (SCR) et filtre à particules diesel (FPD).

Marque	Develon
Modèle	DL06
Nombre de cylindres	6
Puissance maximale (SAE J1995)	190 ch (141,0 kW) à 2 000 tr/min
Couple max. (SAE J1995)	902 Nm à 1 400 tr/min
Cylindrée	5,9 l
Alésage et course	100 x 125 mm
Démarrateur	24 V, 8,6 ch (6,0 kW)
Batterie	2 x 12 V
Alternateur	24 V, 80 A
Filtre à air	Préfiltre Donaldson® Top Spin™ centrifuge avec filtre sec à 2 phases

#### Essieux

Les essieux avant et arrière, fabriqué par ZF avec réducteurs à engrenages planétaires extérieurs, sont d'une grande résistance et longévité. La chargeuse, avec une puissance de traction de 13,9 kN, peut facilement se déplacer sur des pentes allant jusqu'à 30°.

Rapport bloqué des LSD	30 % (avant et arrière)
Rapport bloqué des HDL	100 % (avant)
Angle d'oscillation	+/- 12°
Taille des pneus – De série	20.5R25



#### Transmission

Develon propose deux options : Transmission semi-automatique à 4 ou 5 rapports équipée d'un convertisseur de couple. 3 modes de fonctionnement sont à disposition : manuel, 100 % automatique ou semi-automatique avec fonction « rétrogradation ». Les deux options intègrent des composants de haute qualité et un système protecteur de modulation, des passages de vitesse et des changements de direction souples. Un levier de commande manuelle de la transmission se trouve à gauche du volant, et une fonction de changement de sens est également disponible en mode automatique ou semi-automatique. Il est possible de désactiver la transmission par la pédale de frein pour que le circuit hydraulique bénéficie de toute la puissance du moteur. Un appareil de sécurité empêche que le moteur ne démarre si la transmission n'est pas au point mort. La transmission à 5 rapports est équipée d'une fonction de verrouillage du convertisseur de couple entre les rapports 2 et 5.

Vitesse de translation – marche avant (4 rapports)	3,9 / 7,7 / 14,4 / 22,1 mph (6,3 / 12,4 / 23,1 / 35,6 km/h)
Vitesse de translation – marche avant (5 rapports)	4,1 / 7,3 / 11,1 / 17,8 / 24,9 mph (6,6 / 11,7 / 17,9 / 28,7 / 40 km/h)
Vitesse de translation – marche arrière	4,3 / 7,6 / 18,1 mph (7,0 / 12,3 / 29,2 km/h)
Inclinaison max.	58 % (30°)

## Circuit hydraulique

Les circuits hydrauliques peuvent compter sur des tiges de piston et des corps de vérin en acier à haute résistance pour être durables et performants. Les mécanismes d'absorption des chocs installés dans tous les vérins réduisent les contraintes, pour un fonctionnement sans chocs et une durée de vie prolongée des pistons.

Type	Détection de charge – Circuit hydraulique central fermé
Pompe principale	Doubles pompes à pistons axiaux à débit variable
Débit maximal	246 l/min
Pression maximale	260 bar
EMCV	Fonctions automatiques de positionnement du godet près à fouiller et fonction d'arrêt du bras de levage à la hauteur souhaitée.
Filtration	Le filtre en fibre de verre placé dans le retour d'huile vers le réservoir affiche une capacité de filtration de 10 microns.

## Bras de levage

Le bras de levage creux de grande hauteur apporte la solidité et la stabilité requises pour la gestion des déchets et le recyclage. La cinématique de barre en Z, l'optimisation des angles du godet et le système d'isolation de la charge de série de cette machine lui assurent des performances, un confort et une longévité hors du commun.

## Vérins hydrauliques

Vous pouvez également compter sur la longévité des tiges de piston et les cylindres en acier haute résistance. Grâce à des mécanismes intégrés d'absorption des chocs, le circuit hydraulique permet un fonctionnement plus souple, sans à-coups qui protège les composants et prolongent la durée de vie.

Alésage (2) de direction x diamètre de la tige x course	2,8" x 1,8" x 18,3" (70 mm x 45 mm x 466 mm)
Alésage (2) du bras de levage x diamètre de la tige x course	5,3" x 3,1" x 31,1" (135 mm x 80 mm x 790 mm)
Alésage (1) du godet x diamètre de la tige x course	6,3" x 3,7" x 20,1" (160 mm x 95 mm x 510 mm)

## Freins

Double circuit de freinage avec freins immergés multidisques en métal fritté pour une longévité maximale. Système de freinage activé par un circuit de pompes et d'accumulateurs. Le frein de stationnement à ressort et déverrouillage hydraulique est monté sur l'arbre de transmission et les circuits d'accumulateurs. Il s'active électroniquement. Type de freins : à ressort / déverrouillage hydraulique. La pompe de freinage, avec ses pistons axiaux à débit variable, fournit 58 l/min. Il est possible pour l'opérateur d'activer ou de désactiver l'Intelligent Clutch Cut Off (Coupe intelligente d'embrayage) de la pédale de frein à l'aide d'un contacteur qui lui permet aussi de régler la proximité du capteur. Les freins d'urgence comportent un double système qui est continuellement sous pression par des accumulateurs.

## Cabine

La cabine allie une sécurité certifiée ROPS/FOPS à un confort et une visibilité supérieurs, particulièrement précieux dans les environnements difficiles de gestion des déchets. De larges fenêtres et des systèmes de filtration d'air améliorent la concentration et réduisent la fatigue tandis que le siège à suspension pneumatique chauffant, la colonne de direction réglable et les commandes ergonomiques apportent confort et productivité malgré les longues heures de travail.

Niveau de puissance acoustique (ISO 6395)	104 dB(A)
Niveau de puissance acoustique dans la cabine (ISO 6396)	72 dB(A)

## Capacités des fluides

Réservoir de carburant	62,1 gal. (235,0 l)
Réservoir de DEF	7,9 gal. (30,0 l)
Circuit de refroidissement (capacité du radiateur)	9,0 gal. (34,0 l)
Huile moteur	6,5 gal. (24,5 l)
Transmission	9,8 gal. (37,0 l)
Essieu avant	9,2 gal. (35,0 l)
Essieu arrière	9,2 gal. (35,0 l)
Circuit hydraulique	31,7 gal. (120,0 l)

# Dimensions et données de performance

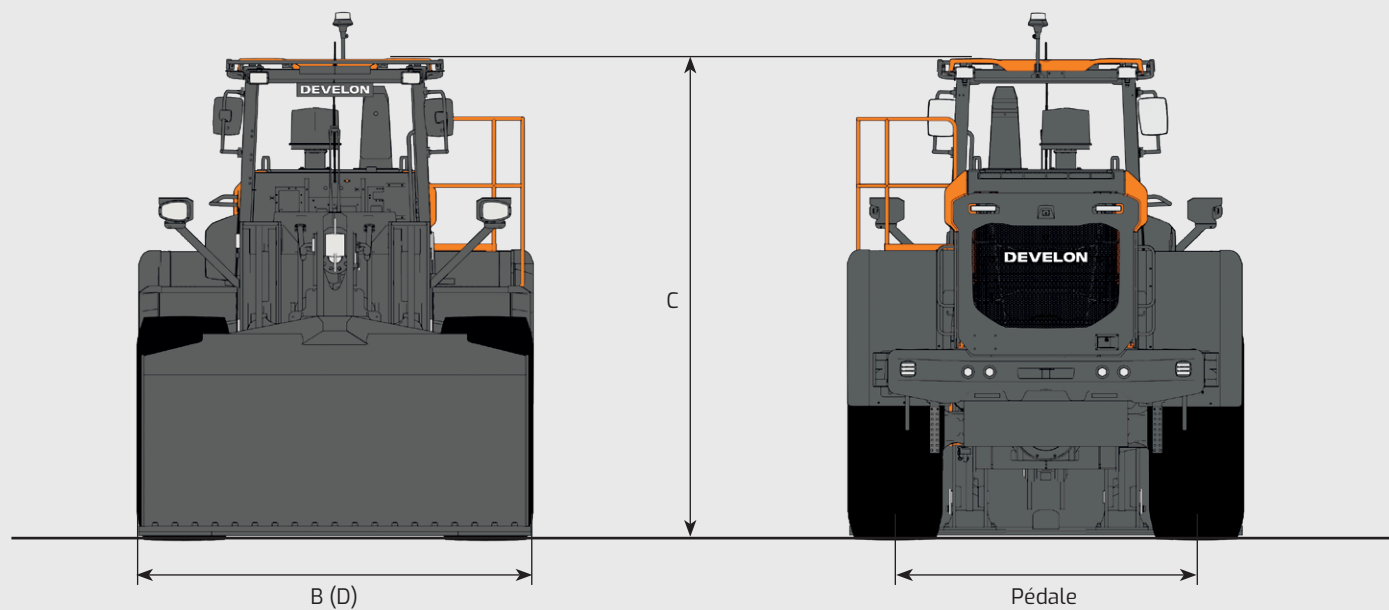
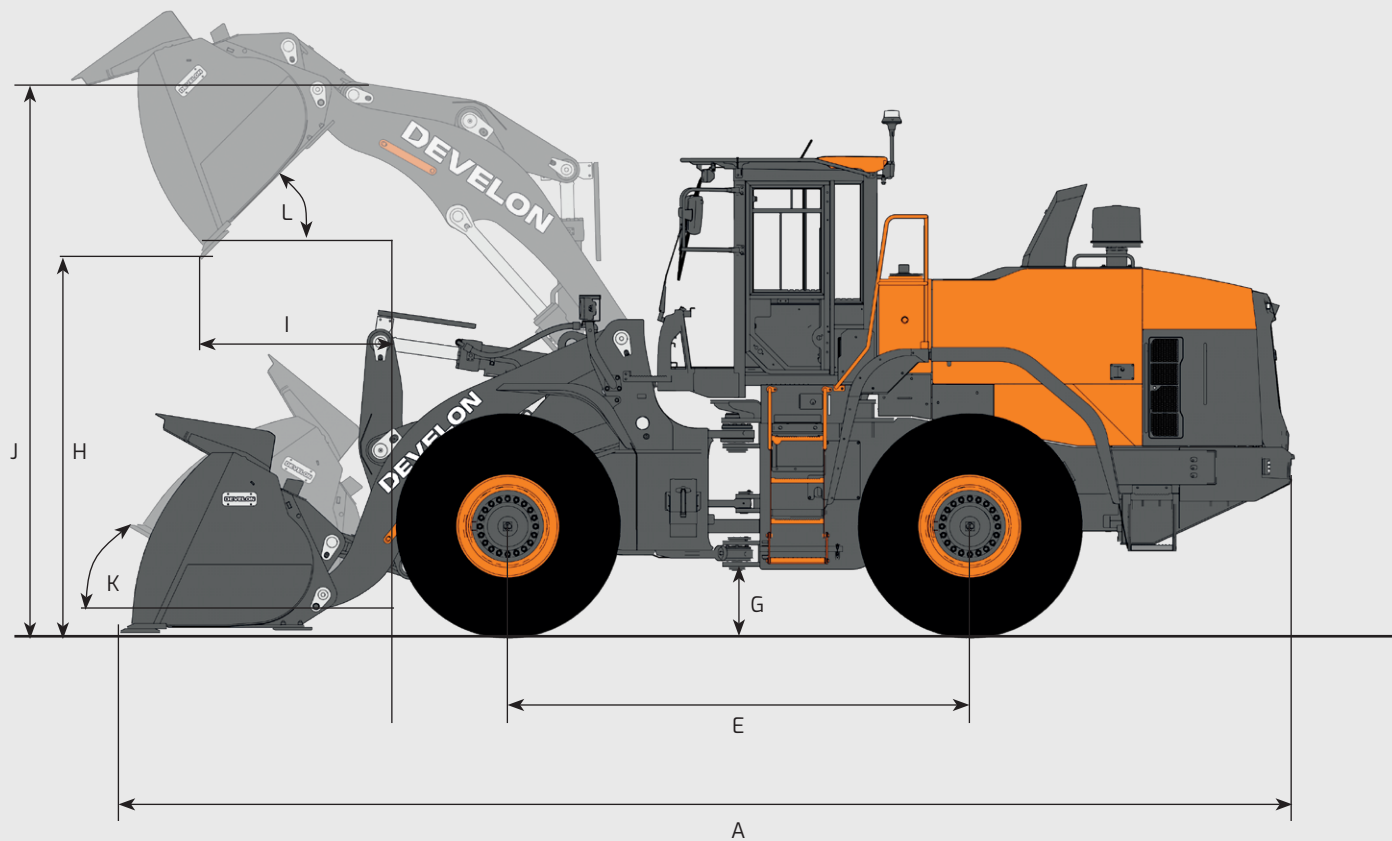

## Classification

		Unité	Godet à déversement haut de 2,7 m <sup>3</sup>
	Outils d'attaque du sol		BOCE de 2,7 m <sup>3</sup>
	Fixation d'accessoire		Raccord rapide
	Capacité plein (ISO/SAE)	m <sup>3</sup>	2,7 m <sup>3</sup>
B	Poids du godet	kg	2 264
	Largeur du godet	mm	2 740
	Charge statique de basculement (en ligne droite)	kg	5 915
	Charge statique de basculement (en braquage complet - 40°)	kg	7 180
H	Hauteur de déversement à 45° entièrement relevé	mm	4 086
I	Portée de déversement à 45° entièrement relevé	mm	1 356
	Profondeur de forage	mm	300
J	Hauteur au point de pivot du godet	mm	4 994
	Angle d'inclinaison max. entièrement relevé	°	80
K	Angle d'inclinaison max. au sol	°	57,1
	Angle d'inclinaison max. à la portée max.	°	81
	Angle de déversement max. à la portée max.	°	37
	Angle de déversement max. au sol	°	80
L	Angle de déversement max. entièrement relevé	°	26,7
O	Rayon externe (flanc du pneu)	mm	5 510
	Rayon externe (bord du godet)	mm	7 317
E	Empattement	mm	3 050
D	Largeur au bord des pneus	mm	2 640
	Largeur hors-tout (exosquelette compris)	mm	2 040
Pédale	Filetage	mm	2 400
G	Garde au sol	mm	400
	Garde au sol (à 12° d'osc.)	mm	389
A	Longueur totale	mm	9 555
C	Hauteur hors tout	mm	3 360
	Dimension des pneus		20,5R25
	Poids en ordre de marche	t	19,7

Course du cylindre du godet à la hauteur max. de déversement : Le godet peut s'incliner, à tout moment, de 95° supplémentaires vers le bas avec le pivot d'ouverture du godet.

# Équipement standard et en option

## Moteur

Post-traitement de l'échappement (DOC + DPF + SCR + EGR)	■
Fonction de ralenti automatique	■
Fonction d'arrêt automatique	■
Préfiltre à air (centrifuge)	■
Gestion du moteur	■
Ventilateur : réversible, vitesse variable, avec fonction automatique	■
Radiateur à ailettes larges	■

## Groupe propulseur

Transmission semi-automatique à 4 rapports avec convertisseur de couple	■
Gestion des modes de transmission	■
I.C.C.O. (Intelligent Clutch Cut Off, coupure intelligente d'embrayage)	■
Essieu haute qualité : blocage de différentiel hydraulique (HDL)	■
Transmission semi-automatique à 5 rapports avec convertisseur de couple et verrouillage	●

## Circuit hydraulique

Système hydraulique de détection de charge, pompe à cylindrée variable	■
Distributeur principal électronique EMCV (Electronic Main Control Valve)	■
3e vanne à tiroir	■

## Bras de levage

Bras de levage à grande hauteur, cinématique en Z	■
Suspension hydraulique du bras de levage : système d'isolation de la charge (LIS)	■
Bras et godet avec fin de course amortie	■
Mémoire des positions	■
Retour automatique du godet en position d'attaque	■
Levage parallèle (compensation électro-hydraulique)	■
Passage des lignes de graissage à l'intérieur du bras	■

## Cabine et confort de l'opérateur

Cabine pressurisée certifiée ROPS (ISO 3471:2008)/FOPS (ISO 3449)	■
Siège Grammer avec suspension à faible fréquence horizontale et verticale, soutien lombaire pneumatique, chauffage, ceinture de sécurité à 3 points	■
Levier du manipulateur avec FNR et molette intégrée dans l'accoudoir droit du siège	■
Develon Smart Key	■
Ouverture à distance de la porte	■
Develon Smart Touch – écran tactile 8", tout-en-un	■
Système de guidage intelligent Develon	■
Rétroviseurs – chauffants	■
My Develon (système télématique)	■
Prise électrique 12V	■
Prise USB	■
Commande du bout des doigts	●
Rétroviseurs : chauffants, à réglage électrique	●
Siège Grammer avec suspension à faible fréquence horizontale et verticale, soutien lombaire pneumatique, chauffage et ventilation, ceinture de sécurité à 3 points	●
Manipulateur de direction assistée électrique sur l'accoudoir gauche	●

## Sécurité

Alarme de ceinture de sécurité	■
Caméra de recul	■
Mains courantes et plateformes d'entretien	■
Feu avec fonction stroboscope en marche arrière	■
Feux de travail LED sur la cabine (4 à l'avant + 4 à l'arrière)	■
Feux de travail LED sur la cabine (6 à l'avant + 6 à l'arrière)	●

De série = ■

En option = ●

## Protection pour la gestion des déchets et le recyclage

Protection complète du pare-brise —à grille	▪
Protection des feux de route (protège-ampoule avant et arrière)	▪
Capot du vérin du balancier	▪
Capot du châssis avant	▪
Protection blindée (avant, arrière, transmission)	▪

Maillage pour l'admission d'air	▪
Protection du radiateur	▪
Protection du réservoir de carburant	▪
Reniflards de l'essieu déplacés vers le haut	▪
Enjoliveur	•
Protection des articulations	•
Exosquelette	•



## Autre

Pneus pleins 20.5R25 (L5)	▪
Contrepoids supplémentaire	▪
Develon Smart Load	•
Système de lubrification automatique	•
Système de filtration de l'air de la cabine	•
Gyrophare vert	•
Marches et mains courantes de couleur contrastante	•
Éléments HiViz	•
Systèmes d'extinction des incendies	•
Caméra à 360° avec détection d'objets	•



100

DEVELON

DL280

KEEP YOUR DISTANCE

# Garantie Develon

## La clé pour la protection de votre équipement et pour votre tranquillité d'esprit

Avec Develon, protégez votre équipement de construction lourde. Nos garanties complètes et nos plans de protection de premier ordre vous rassureront en sécurisant à l'avenir votre investissement.

### **Plans de garantie personnalisés**

Choisissez parmi différents plans de protection abordables, conçus exclusivement pour les clients Develon par le truchement de nos concessionnaires agréés. Ces plans font du coût de votre machine un investissement stratégique, et non pas juste une dépense.

### **Protection Premium de Develon**

Choisissez Develon Premium pour une sécurité, une fiabilité et une valeur globale inégalées. Ce plan de niveau supérieur protège votre équipement contre les coûts imprévus et réduit les immobilisations, ce qui vous permet de vous concentrer sur l'essentiel : faire le travail.

### **Agissez dès maintenant !**

Contactez dès aujourd'hui un concessionnaire agréé Develon pour savoir comment protéger votre équipement, votre investissement. Grâce à un processus simple et des avantages durables, Develon contribue à ce que votre équipement de construction lourde reste au mieux de sa forme.

**Choisissez la garantie Develon  
Premium: Ne prenez pas de risque et  
sécurisez votre investissement.**

# Powered by Innovation

# DEVELON

Espace pour le tampon du concessionnaire



HD Construction Equipment Develon Europe s.r.o.  
IBC – Pobrezni 620/3,  
18600 Praha 8 – Karlín, Tchéquie

©2025 HD Construction Equipment Develon Europe s.r.o.  
Tous droits réservés.

D-4601035 (11/2025)

Certaines caractéristiques techniques sont basées sur des calculs techniques et non pas sur des mesures réelles. Les caractéristiques techniques sont données à titre de comparaison uniquement et sont susceptibles d'être modifiées sans préavis. Les caractéristiques techniques de votre équipement Develon peuvent différer en raison de variations normales dans la conception, la fabrication, les conditions d'utilisation et d'autres facteurs. Les photos des unités Develon peuvent présenter un équipement non-standard.