

Cargadora de residuos

# DL280-7

Potencia máxima: 190 CV  
Peso operativo: 19,7 t  
Capacidad del cucharón: 2,8 m<sup>3</sup>  
Altura máxima del pasador: 5 m



# DEVELON

# DEVELON

## **Evolución continua hacia lo mejor.**

---

Nuestras raíces se remontan a 1937 como una de las primeras fábricas de maquinaria a gran escala de Corea. Durante ese tiempo, hemos suministrado sistemáticamente equipos de movimiento de tierras para construir infraestructuras críticas destinadas a mejorar las comunidades, las sociedades y el mundo en general.

**Somos  
Develon.**

Develon es un nombre audaz que refleja nuestra ambición de seguir desarrollándonos y dejar una huella positiva en el mundo. En el futuro, seguiremos ofreciendo productos y soluciones innovadores que hagan avanzar el mundo en el que vivimos.



# Nueva cargadora de residuos Develon: fabricada manejar más

Maximice la eficiencia con la cargadora de residuos Develon y su impresionante brazo de elevación superalta, diseñada para una carga más rápida y sencilla incluso de los camiones más grandes.

Compacta aunque potente, ofrece una resistencia excepcional donde el espacio es limitado, brindándole prestaciones sin concesiones. Con características de protección avanzadas integradas, esta cargadora cumple con los estándares de seguridad más altos para mantener tanto a los operadores como a las operaciones seguras. Añada una economía de carburante excepcional y obtendrá una elección inteligente y sostenible que trabaja tan duro como usted.

## Potencia que rinde

- La gestión eficiente de la potencia se adapta a la tarea en cuestión.
- El brazo de elevación superalta ahorra dinero en cada ciclo.
- La desconexión del embrague inteligente permite una velocidad optimizada del brazo de elevación y arranques en pendiente más fáciles.
- Las funciones de asistencia inteligente mejoran el rendimiento y garantizan operaciones más fluidas y eficientes.

## Seguridad de confianza

- Diseñada para los desafíos de las plantas de residuos y reciclaje.
- El avanzado sistema de filtración de aire protege la seguridad y comodidad del operador, mientras que el sistema de supresión de incendios minimiza los riesgos.

## Diseño fiable

- Los protectores de alta resistencia están diseñados para soportar los lugares de trabajo más arduos.
- Los neumáticos macizos de goma proporcionan durabilidad y resistencia a los pinchazos.

## Confort que dura

- La cabina espaciosa ofrece un confort superior y elimina las distracciones.
- La columna de dirección ajustable reduce el cansancio durante los turnos largos, mientras que el joystick electrónico acorta los tiempos de ciclo y asegura un funcionamiento suave.
- Develon Smart Touch reúne todas las funciones en una sola pantalla.

## Mantenimiento sencillo

- My Develon facilita la gestión de flotas y el diagnóstico remoto.
- El diseño garantiza un fácil acceso a los componentes.





La cargadora de residuos Develon DL280-7 ofrece una potencia impresionante con un control inteligente. La altura de pasador de 5 metros, el motor DL06V con un consumo de carburante eficiente, los modos de potencia y el avanzado sistema de asistencia inteligente se combinan para mejorar la estabilidad, reducir los tiempos de ciclo y mantener una alta productividad incluso en las condiciones de residuos más difíciles.

#### **Llegue más alto. Cargue más rápido.**

Con un impresionante brazo de 5 metros, la cargadora de residuos Develon DL280-7 realiza rápidamente el trabajo incluso con los camiones más grandes. Un diseño único de brazo ligero asegura una operación rápida y flujos de trabajo más fluidos, ahorrando tiempo en cada ciclo.

#### **Potencia optimizada**

Elija entre los modos Potente, Normal o Económico para adaptar el rendimiento de su cargadora a la tarea que tenga entre manos, garantizando el equilibrio adecuado de potencia y eficiencia de carburante para cualquier trabajo.

#### **Ahorre tiempo y carburante**

Los sistemas de ralentí y parada automáticos de Develon reducen automáticamente el régimen del motor o se apagan cuando la cargadora no está en uso. Esta función ayuda a conservar el carburante, reducir las emisiones y evitar el sobrecalentamiento, manteniendo su máquina segura, eficiente y lista para la acción siempre que lo necesite.

#### **I.C.C.O. (desconexión del embrague inteligente)**

¿Necesita más potencia de motor para la velocidad del brazo de elevación? En las marchas más bajas, simplemente presione el pedal de freno izquierdo para desactivar la transmisión. Empiece a avanzar de nuevo en una pendiente desactivando el corte de transmisión utilizando el panel de interruptores.

#### **Asistencia inteligente**

La asistencia inteligente incluye funciones como el cambio automático de marchas, la reducción de marcha, el sistema de aislamiento de carga (LIS), la fijación de elevación, la vuelta a la posición de excavación, el ventilador reversible y el nivelado del cucharón para operaciones más suaves.





# Potencia en las prestaciones



**Segura, fiable  
y preparada  
para cualquier  
situación**



La cargadora de residuos DL280-7, increíblemente robusta y diseñada con la seguridad como prioridad absoluta, no solo cumple con las regulaciones estrictas, sino que va más allá, rodeando a los operadores con sistemas de protección avanzados y detalles de diseño inteligente que le mantienen seguro, confiado y en control, sin importar lo exigente que sea el entorno.

#### **Seguridad en los cuatro costados**

Las características de seguridad de la Develon DL280-7 están específicamente diseñadas para los retos que plantean las plantas de residuos y reciclaje. Basándose en las soluciones probadas de las cargadoras de ruedas Develon, esta máquina lleva las cosas al siguiente nivel con un conjunto adicional de características de seguridad para proteger al operador y su inversión.

#### **Fabricadas para condiciones difíciles**

Nuestra cargadora de residuos también ofrece un sistema opcional avanzado de filtración de aire para proteger la seguridad y la comodidad del operador, un sistema de supresión de incendios para minimizar los riesgos, y elementos premium de alta visibilidad para asegurar que la máquina siempre sea visible.

#### **Una clara ventaja**

La cabina, diseñada para el confort y la seguridad, ofrece un parabrisas más grande para una mejor visibilidad y espejos de gran tamaño para una visión más amplia. El protector del parabrisas está diseñado para ofrecer una protección sin concesiones y sin afectar significativamente la visibilidad. Añada hasta 12 luces de trabajo LED y retrovisores ajustables eléctricamente, y estará listo para afrontar cualquier trabajo, de día o de noche.

Para la gestión de residuos y el reciclaje necesita una máquina que lo resista todo. La fabricación robusta de nuestras cargadoras incorpora protectores de alta resistencia, un exoesqueleto opcional y neumáticos de goma maciza que garantizan durabilidad y una fiabilidad a prueba de pinchazos.

### **Robustas y fiables**

Ponemos cada detalle bajo el microscopio, utilizando el análisis de elementos finitos para maximizar la vida útil de componentes cruciales como el chasis, las articulaciones y el brazo de elevación. Nuestro enfoque de diseño innovador y el análisis de datos aseguran que obtenga las mejores prestaciones y durabilidad posibles.

### **Funciones adicionales para una máxima protección**

La cargadora de residuos DL280-7 ofrece protección integral de todas las partes delicadas. Las cubiertas y los cepillos adicionales ayudan a proteger los componentes internos del polvo, mientras que el protector del depósito del carburante, el protector del radiador y el exoesqueleto opcional proporcionan una protección extra contra posibles impactos en espacios de trabajo reducidos. El engrasado del brazo elevador se realiza de manera segura dentro de los conductos, aprovechando el diseño hueco del brazo.





Más dura que  
el trabajo



# Siéntese en clase Business

Los turnos largos en entornos difíciles exigen algo más que potencia, exigen comodidad. La cargadora de residuos Develon DL280-7 está diseñada en torno al operador, con una cabina espaciosa y silenciosa, mandos intuitivos y asientos premium que reducen el cansancio y ayudan a mantener la concentración. Cada detalle trabaja en conjunto para ofrecer una experiencia más fluida y cómoda, para que los operadores puedan rendir al máximo todo el día, todos los días.

## **Cabina espaciosa**

La cabina renovada está diseñada para ofrecer el máximo confort y concentración, con más espacio, un funcionamiento más silencioso y una mejor experiencia de conducción. Gracias a su espacio extra para las piernas, pedales cuidadosamente situados y un práctico espacio de almacenamiento, se sentirá como en casa. Además, el aire acondicionado mejorado le mantiene fresco y cómodo para que se pueda concentrar en la tarea que tiene entre manos.

## **Columna de dirección ajustable**

Personalice su experiencia de conducción con un volante ajustable en inclinación y telescópico, que reduce el cansancio durante largas horas de trabajo.

## **Develon Smart Touch**

Develon Smart Touch es una pantalla táctil intuitiva de 8" que integra todas las funciones de la máquina, incluidas la configuración, la cámara, el aire acondicionado y la multimedia, con una función de ayuda para una navegación fácil, por lo que no se necesita manual.

## **Joystick electrónico**

El joystick electrónico, integrado en el reposabrazos derecho, reduce los tiempos de ciclo con sensibilidad ajustable, prevención de choques y nivelación automática para un control suave, preciso y cómodo.

## **Vuelta a la posición de excavación**

La función Vuelta a la posición de excavación le permite ajustar la configuración desde dentro de la cabina, garantizando que el brazo de elevación y el cucharón regresen a la misma posición cada vez. Esto mejora la uniformidad y la eficiencia en el trabajo.

## **Fijación de elevación**

La función Fijación de elevación le permite establecer una altura máxima de elevación para espacios confinados, como interiores, y anularla fácilmente tirando del joystick cuando sea necesario.

## **Asiento premium**

Disfrute de una comodidad aún mayor en un asiento de alta calidad con suspensión de baja frecuencia vertical y horizontal, soporte lumbar neumático, calefacción y un cinturón de seguridad de 3 puntos.





# Mantenimiento sencillo con el mayor tiempo de funcionamiento

Cada minuto cuenta en el sitio de trabajo, por eso la cargadora de residuos Develon DL280-7 está diseñada para un mantenimiento sencillo y un tiempo de actividad máximo. Desde los sistemas de refrigeración inteligente y la filtración de aire duradera hasta los puntos de acceso seguros y el soporte de servicio fiable, cada detalle ayuda a que su máquina funcione por más tiempo, con menos tiempo de inactividad y menores costes operativos.

## Paquete de refrigeración

Con radiadores de aletas de paso amplio y un ventilador reversible, su máquina se mantiene fresca con menos tiempo de inactividad y un mantenimiento sencillo. Además, puede establecer intervalos de ventilador directamente desde Develon Smart Touch para una mejor eficiencia de carburante y calentamientos más rápidos.

## Admisión de aire

El prefiltro ciclónico sin mantenimiento elimina el 99 % de las partículas a partir de 20 micrones para ampliar la vida útil del filtro, mejorar la combustión y aumentar la longevidad del motor.

## Estamos aquí para ayudarle

Maximice la productividad y el tiempo de actividad con piezas originales Develon, la garantía Premium de Develon y un contrato de mantenimiento para el mantenimiento rutinario a intervalos periódicos.

## Facilidad de acceso

Gracias a estar diseñada para la accesibilidad y movilidad, la máquina cuenta con múltiples plataformas y barandillas que garantizan que los operadores siempre tengan un contacto seguro de 3 puntos para mayor seguridad.

My Develon > Gestión en el lugar de trabajo  
> Gestión de la eficacia del trabajo > Servicio proactivo > Mantenimiento preventivo y tiempo de actividad prolongado



# Supervise sus equipos desde cualquier lugar

Para competir y tener éxito, su equipo debe ofrecer la máxima productividad y la rentabilidad en el lugar de trabajo. Las máquinas Develon cumplen ambas funciones. Para garantizar un alto rendimiento de la inversión, incluimos de serie en todos los modelos más funciones de gama alta, que otros fabricantes suelen ofrecer solo como costosas actualizaciones. Al incluirlos de serie, Develon le ofrece una ventaja competitiva, que ayuda a los operadores a trabajar de forma más eficiente y mejora la seguridad durante las largas jornadas en el campo.

## > Terminal telemático

El dispositivo terminal se instala y conecta a una máquina para capturar datos de la misma.

## > Telecomunicaciones

Develon ofrece comunicación en modo dual (móvil y satélite) para una cobertura máxima.

## > My Develon

Manténgase informado con My Develon: la plataforma digital que consolida toda la información sobre equipos y servicios digitales en un solo lugar para acceder a ellos de forma rápida y sencilla.

Horas de funcionamiento	Horas totales de funcionamiento y horas de funcionamiento por modo.
Eficiencia en consumo de carburante*	Nivel y consumo de carburante
Informes y ubicación	Informe de funcionamiento y utilización, GPS y geofencing
Advertencias y alertas	Detección de advertencias de la máquina, desconexión de antena e infracciones de geoperimetrización y tiempo de cerca.
Gestión de filtros y aceite	Mantenimiento preventivo mediante la sustitución programada de piezas

\*Es posible que algunas funciones no se apliquen a todos los modelos. Póngase en contacto con su representante de ventas para obtener más información sobre esta característica.



# Implementos

Usar el cucharón adecuado es fundamental para lograr la máxima eficiencia y rendimiento. La combinación adecuada garantiza una carga más rápida, una reducción de la pérdida de material y un funcionamiento más suave.

---

Cucharón de uso general

Con un fondo inclinado para un llenado máximo y un ángulo de descarga mejorado, este cucharón es su herramienta imprescindible para la manipulación diaria de materiales.

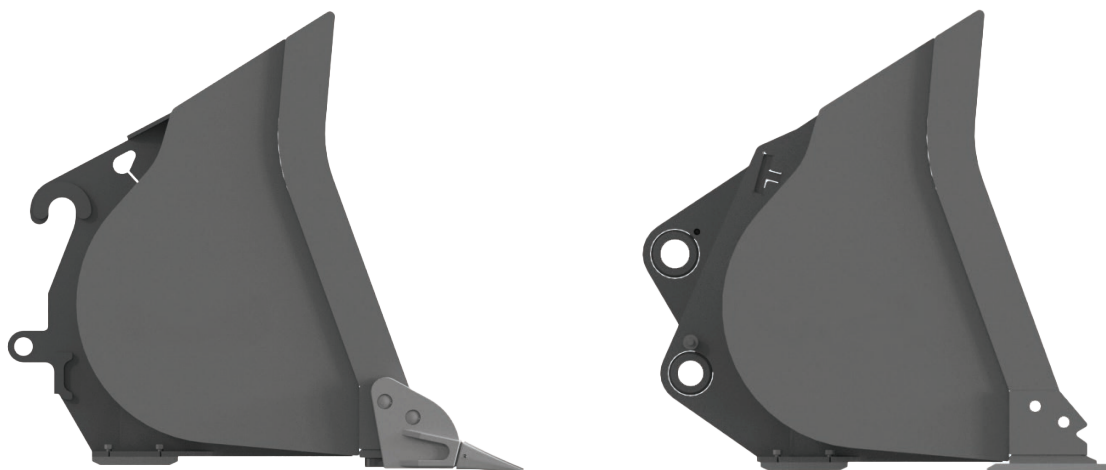

# DEVELON

## Especificaciones técnicas

### DL280-7

#### Motor

Diseñado para ofrecer prestaciones y eficiencia en consumo de carburante superiores, el motor diésel Develon DL06V cumple plenamente las normativas más recientes sobre emisiones Stage V. Para optimizar las prestaciones de la máquina, el motor utiliza inyectores de carburante de alta presión, intercooler aire-aire y mandos electrónicos del motor. 4 ciclos, refrigerado por agua, turbocomprimido con válvula de descarga, catalizador de oxidación diésel (DOC), reducción catalítica selectiva (SCR) y filtro de partículas diésel (DPF).



Marca	Develon
Modelo	DL06
Número de cilindros	6
Potencia máx. (SAE J1995)	190 CV (141,0 kW) a 2 000 rpm
Par máx. (SAE J1995)	902 N.m a 1 400 rpm
Cilindrada	5,9 l
Diámetro interior y carrera	100 x 125mm
Motor de arranque	24 V, 8,6 CV (6,0 kW)
Batería	2 x 12 V
Alternador	24 V, 80 A
Filtro de aire	Prefiltro centrífugo Top Spin™ Donaldson® con un filtro seco de 2 etapas

#### Ejes

Los ejes delantero y trasero, fabricados por ZF con engranajes de reducción planetaria externos, ofrecen una fuerza y durabilidad de confianza. Con 13,9 kN de potencia de tracción, la cargadora puede trabajar con confianza en pendientes de hasta 30°.

Relación de bloqueo LSD	30 % (delantera, trasera)
Relación de bloqueo HDL	100 % (delantera)
Ángulo de oscilación	+/- 12°
Tamaño de neumáticos, estándar	20.5R25

#### Transmisión

Develon ofrece dos opciones: Transmisión powershift de 4 velocidades o de 5 velocidades con un convertidor de par. Hay 3 modos de trabajo: manual, totalmente automático, o semiautomático con función de reducción de marcha. Ambas opciones están fabricadas con componentes de alta calidad y equipadas con un sistema de modulación para protección, cambios de marcha suaves y cambios de dirección. Una palanca de mando de transmisión manual está situada a la izquierda del volante, y una función de cambio de dirección también está disponible en modo automático o semiautomático. La transmisión puede liberarse mediante el pedal de freno para proporcionar toda la potencia del motor al sistema hidráulico. Un dispositivo de seguridad impide que el motor arranque si la transmisión no está en punto muerto. La transmisión de 5 velocidades está equipada con una función de bloqueo del convertidor de par desde la segunda hasta la quinta marcha.

Velocidad de desplazamiento hacia adelante (4 velocidades)	6,3 / 12,4 / 23,1 / 35,6 km/h (3,9 / 7,7 / 14,4 / 22,1 mph)
Velocidad de desplazamiento hacia adelante (5 velocidades)	6,6 / 11,7 / 17,9 / 28,7 / 40 km/h (4,1 / 7,3 / 11,1 / 17,8 / 24,9 mph)
Velocidad de desplazamiento, marcha atrás	7,0 / 12,3 / 29,2 km/h (4,3 / 7,6 / 18,1 mph)
Pendiente máx.	58 % (30°)

## Sistema hidráulico

El sistema hidráulico está diseñado para proporcionar durabilidad y un rendimiento suave, con vástagos de pistón y cuerpos de cilindro de acero de alta resistencia. El mecanismo amortiguador instalado en todos los cilindros reduce la tensión y garantiza un funcionamiento sin sacudidas y una mayor duración del pistón.

Tipo	Sistema hidráulico de centro cerrado con detección de carga
Bomba principal	Dos bombas de pistones axiales de cilindrada variable
Caudal máximo	246 l/min
Presión máxima	260 bares
EMCV	Funciones automáticas para posicionar el cucharón listo para cavar y una función para detener el brazo de elevación a la altura deseada.
Filtración	En el retorno del aceite al depósito, el filtro de fibra de vidrio tiene un tamaño de 10 micras.

## Brazo de elevación

El brazo de elevación superalta de diseño hueco ofrece la fuerza y estabilidad necesarias en residuos y reciclaje. Con cinemática en Z, ángulos de cucharón optimizados y sistema de aislamiento de carga estándar, esta máquina garantiza un rendimiento robusto, comodidad y durabilidad.

## Cilindros hidráulicos

Fabricados con acero de alta resistencia, los vástagos de pistón y cilindros están diseñados para una durabilidad en la que puede confiar. El sistema hidráulico, con mecanismos integrados de absorción de golpes, ofrece un funcionamiento más suave y sin sacudidas mientras protege los componentes y prolonga la vida útil.

Orificio de dirección (2) x diámetro del vástago x carrera	70 mm x 45 mm x 466 mm (2,8" x 1,8" x 18,3")
Orificio del brazo de elevación (2) x diámetro del vástago x carrera	135 mm x 80 mm x 790 mm (5,3" x 3,1" x 31,1")
Orificio del cucharón (1) x diámetro del vástago x carrera	160 mm x 95 mm x 510 mm (6,3" x 3,7" x 20,1")

## Frenos

Doble circuito multidisco con discos de metal sinterizado para una mayor vida útil. Sistema de frenado accionado por una bomba y circuitos acumuladores. El freno de estacionamiento aplicado por muelle y liberado por presión hidráulica está montado en el eje de transmisión y en los circuitos del acumulador y se activa electrónicamente. Tipo de freno: accionado por muelle, liberado por presión hidráulica. La bomba de freno con pistones axiales de desplazamiento variable proporciona 58 l/min. El operador puede activar/desactivar la desconexión del embrague inteligente en el pedal de freno desde un interruptor y puede ajustar la proximidad del sensor con el mismo interruptor. Los frenos de emergencia están compuestos por un sistema doble continuamente bajo presión por acumuladores.

## Cabina

La cabina combina la seguridad ROPS/FOPS con comodidad y visibilidad, brindando a los operadores tranquilidad en entornos de desechos exigentes. Las ventanillas amplias y los sistemas de aire limpio mejoran la concentración y reducen el cansancio, mientras que el asiento con suspensión de aire y calefacción, la columna de dirección ajustable y los controles ergonómicos mantienen a los operadores cómodos y productivos durante turnos largos.

Nivel sonoro (ISO 6395)	104 dB(A)
Nivel sonoro en cabina (ISO 6396)	72 dB(A)

## Capacidades de líquidos

Depósito de carburante	62,1 gal. (235,0 l)
Depósito de DEF	7,9 gal. (30,0 l)
Sistema de refrigeración (capacidad del radiador)	9,0 gal. (34,0 l)
Aceite del motor	6,5 gal. (24,5 l)
Transmisión	9,8 gal. (37,0 l)
Eje delantero	9,2 gal. (35,0 l)
Eje trasero	9,2 gal. (35,0 l)
Sistema hidráulico	31,7 gal. (120,0 l)

# Dimensiones y datos de rendimiento

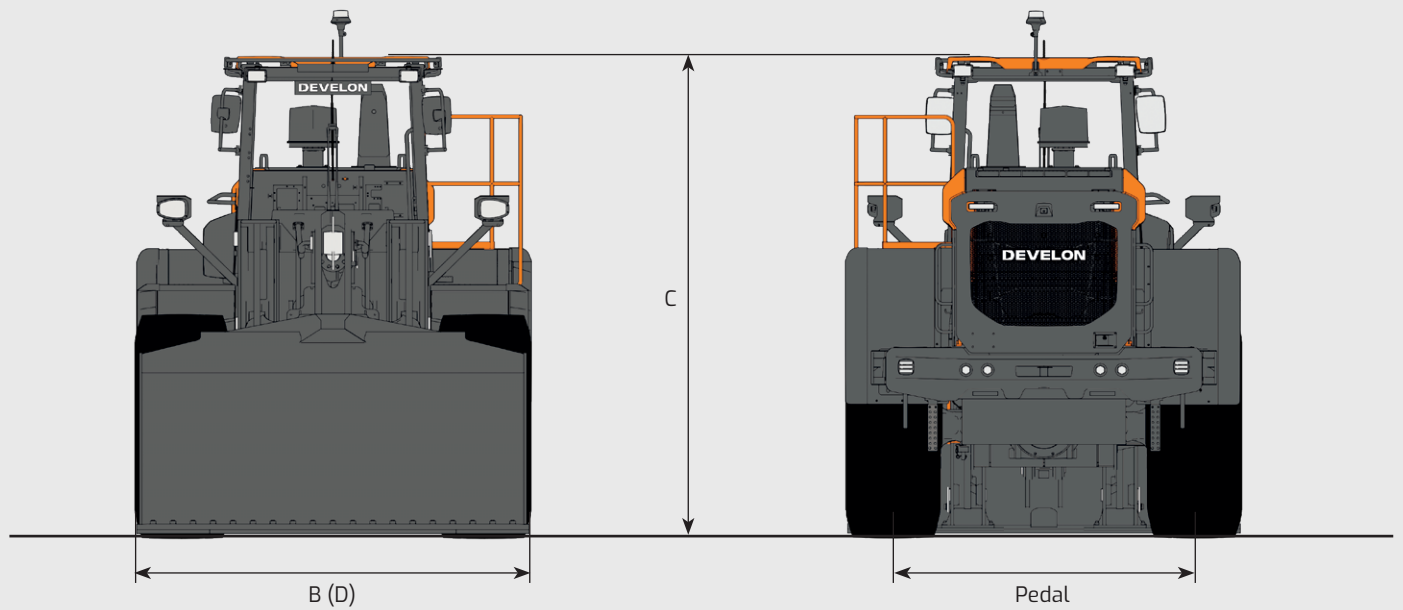
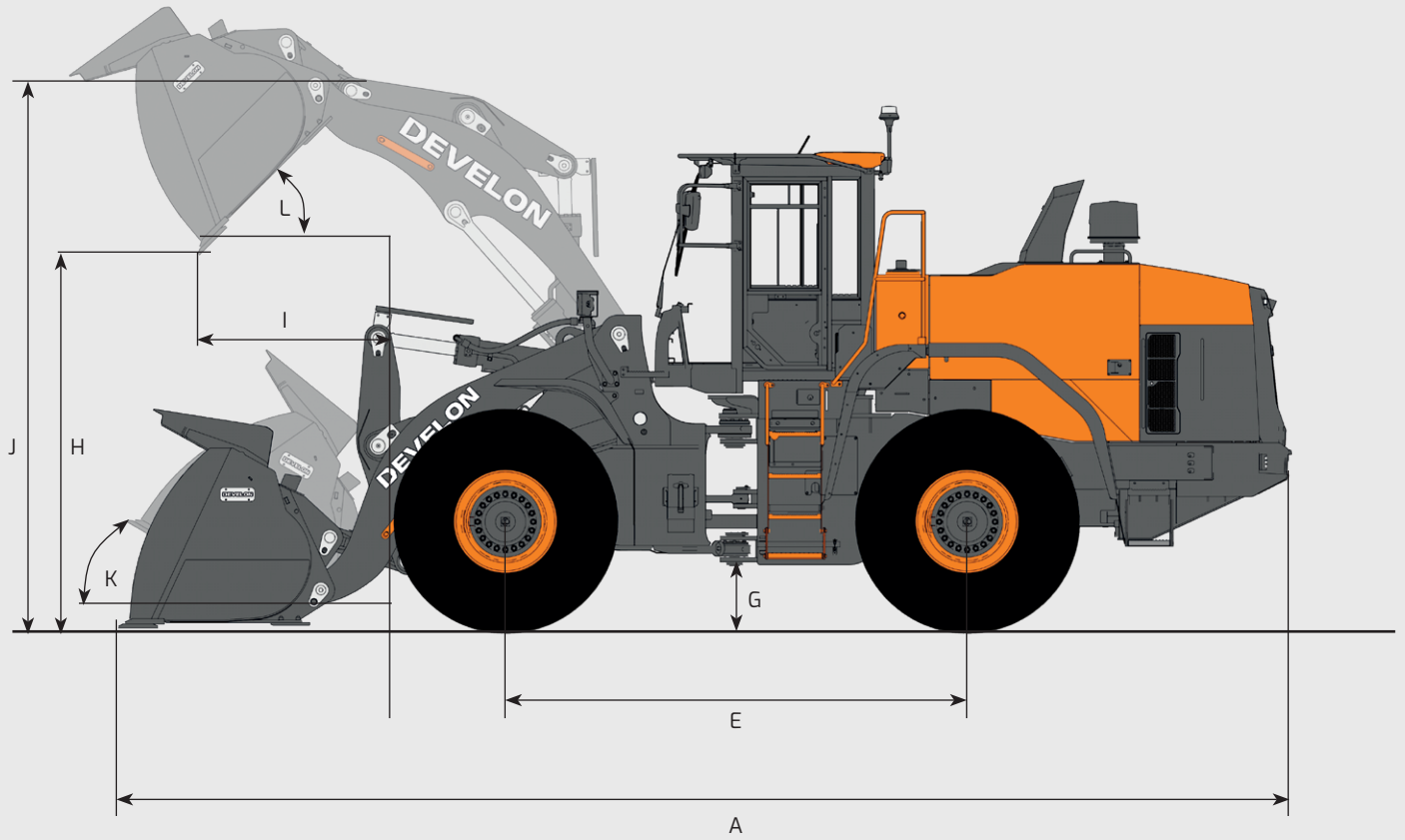

## Clasificación

		Unidad	Cucharón de punta alta 2,7 m <sup>3</sup>
	Herramientas que tocan el suelo		2,7 m <sup>3</sup> BOCE
	Acoplamiento de implementos		Acoplador rápido
	Capacidad, colmada (ISO/SAE)	m <sup>3</sup>	2,7 m <sup>3</sup>
B	Peso del cucharón	kg	2 264
	Anchura del cucharón	mm	2 740
	Carga estática de vuelco (en recto)	kg	5 915
	Carga estática de vuelco, con giro completo (40°)	kg	7 180
H	Altura de descarga a 45° levantado al máximo	mm	4 086
I	Alcance de descarga a 45° levantado al máximo	mm	1 356
	Profundidad de excavación	mm	300
J	Altura al punto de articulación del cucharón	mm	4 994
	Ángulo de inclinación máx. levantado al máximo	°	80
K	Ángulo de inclinación máx. en el suelo	°	57,1
	Ángulo máx. de inclinación en el alcance máximo	°	81
	Ángulo máx. de descarga en el alcance máximo	°	37
	Ángulo máx. de descarga en el suelo	°	80
L	Ángulo máx. de descarga levantado al máximo	°	26,7
O	Radio exterior (lateral del neumático)	mm	5 510
	Radio exterior (borde del cucharón)	mm	7 317
E	Distancia entre ejes	mm	3 050
D	Anchura en el borde de los neumáticos	mm	2 640
	Anchura total (con exoesqueleto)	mm	2 040
Pedal	Banda de rodadura	mm	2 400
G	Distancia libre sobre el suelo	mm	400
	Distancia libre sobre el suelo (a 12° osc.)	mm	389
A	Longitud total	mm	9 555
C	Altura total	mm	3 360
	Tamaño de los neumáticos		20.5R25
	Peso operativo	d	19,7

*Carrera del cilindro del cucharón a la altura máxima de descarga: El cucharón puede inclinarse 95° adicionales hacia abajo en cualquier punto utilizando el pivote de vuelco del cucharón.*

# Equipamiento de serie y opcional

## Motor

Postratamiento de gases de escape (DOC + DPF + SCR + EGR)	■
Función de ralentí automático	■
Función de apagado automático	■
Prefiltro de aire (centrífugo)	■
Gestión del motor	■
Ventilador, reversible, velocidad variable, con función automática	■
Radiadores de aletas anchas	■

## Tren motriz

Transmisión powershift de 4 velocidades con convertidor de par	■
Gestión del modo de la transmisión	■
I.C.C.O. (desconexión del embrague inteligente)	■
Eje de categoría alta, bloqueo del diferencial hidráulico (HDL)	■
Transmisión powershift de 5 velocidades con convertidor de par con bloqueo	●

## Sistema hidráulico

Sistema hidráulico con detección de carga, bomba de cilindrada variable	■
EMCV (distribuidor principal eléctrico)	■
3er distribuidor	■

## Brazo de elevación

Brazo de elevación superalta, cinemática en Z	■
Suspensión de brazo de elevación hidráulico, sistema de aislamiento de carga (LIS)	■
Posición final de cucharón y brazo suave	■
Memoria de posición	■
Posición automática del cucharón con Vuelta a la posición de excavación	■
Elevación paralela (compensación electrohidráulica)	■
Líneas de engrase tendidas por dentro del brazo	■

## Confort de la cabina y del operador

Cabina presurizada ROPS (ISO 3471:2008)/FOPS (ISO 3449)	■
Asiento Grammer con suspensión vertical y horizontal de baja frecuencia, soporte lumbar neumático, calefacción, cinturón de seguridad de 3 puntos	■
Joystick con FNR y rodillo de rueda de control integrado en el reposabrazos derecho del asiento	■
Llave inteligente Develon	■
Apertura remota de puerta	■
Develon Smart Touch: pantalla táctil de 8" todo en uno	■
Sistema de guiado inteligente Develon	■
Espejos retrovisores calefactados	■
My Develon (sistema telemático)	■
Toma de 12 V	■
Toma USB	■
Controles con los dedos	●
Retrovisores exteriores, calefactados, ajuste eléctrico	●
Asiento Grammer con suspensión vertical y horizontal de baja frecuencia, soporte lumbar neumático, calefacción y ventilación, cinturón de seguridad de 3 puntos	●
Joystick de dirección eléctrica en el reposabrazos izquierdo	●

## Seguridad

Alarma del cinturón de seguridad	■
Cámara de visión trasera	■
Pasamanos y plataformas de mantenimiento	■
Luz estroboscópica de marcha atrás	■
Luces de trabajo LED en la cabina (4 en la parte delantera y 4 en la parte trasera)	■
Luces de trabajo LED en la cabina (6 en la parte delantera y 6 en la parte trasera)	●

De serie = ■

Opcional = ●

## Protección para residuos y reciclaje

Protector de parabrisas completa, tipo rejilla	▪
Protección de luces de carretera (protector del faro, delantero y trasero)	▪
Cubierta del cilindro del balancín	▪
Cubierta del bastidor frontal	▪
Protección ventral (delantero y trasero, T/M)	▪
Malla de admisión de aire	▪

Protector de radiador	▪
Protector del depósito de carburante	▪
Respiraderos del eje movidos hacia arriba	▪
Cubierta de llanta	•
Protector de articulación	•
Exoesqueleto	•



## Otros

Neumáticos macizos 20.5R25 (L5)	▪
Contrapeso adicional	▪
Carga inteligente Develon	•
Sistema de lubricación automática	•
Sistema de filtración de aire de la cabina	•
Faro giratorio verde	•
Contraste entre barandillas y escalones	•
Puntas de flecha de alta visibilidad	•
Sistemas de supresión de incendios	•
Cámara de 360° con detección de objetos	•



# Garantía de Develon

## La clave para la protección de sus equipos y su tranquilidad

Mantenga protegido su equipo pesado de construcción con Develon. Nuestras completas garantías y planes de protección de primera calidad le ofrecen tranquilidad y le garantizan que su inversión seguirá siendo segura y valiosa en la carretera.

### Planes de garantía a medida

Elija entre una gama de planes de protección asequibles, diseñados exclusivamente para los clientes de Develon a través de nuestros distribuidores autorizados. Estos planes convierten el precio de su máquina en una inversión estratégica, no solo en un gasto.

### Protección Premium Develon

Decídase por Develon Premium para disfrutar de una seguridad, fiabilidad y valor global inigualables. Este plan de primer nivel protege su equipo frente a costes inesperados y minimiza el tiempo de inactividad, permitiéndole centrarse en lo que importa: cumplir con el trabajo.

### ¡No espere más!

Póngase en contacto hoy mismo con un distribuidor autorizado de Develon para proteger su inversión en equipos. Con un proceso impecable y beneficios duraderos, Develon ayuda a que sus equipos pesados de construcción se mantengan en condiciones óptimas.

**Elija la Garantía Premium Develon: Vaya sobre seguro y proteja sus inversiones.**

Powered by Innovation

**DEVELON**

Espacio para el sello del distribuidor



HD Construction Equipment Develon Europe s.r.o.  
IBC – Pobrezni 620/3,  
18600 Praga 8 – Karlín, Chequia

©2025 HD Construction Equipment Develon Europe s.r.o.  
Todos los derechos reservados.

D-4601035 (11/2025)

Determinadas especificaciones se basan en cálculos de ingeniería y no son medidas reales. Las especificaciones se proporcionan solamente con fines de comparación y están sujetas a cambios sin previo aviso. Las especificaciones para su equipo Develon en particular variarán según las variaciones normales en el diseño, fabricación, condiciones de funcionamiento y otros factores. Las imágenes de las unidades de Develon pueden mostrar equipos que no sean estándar.